



ΕΛΛΗΝΙΚΗ ΔΗΜΟΚΡΑΤΙΑ
ΥΠΟΥΡΓΕΙΟ ΠΕΡΙΒΑΛΛΟΝΤΟΣ & ΕΝΕΡΓΕΙΑΣ



ΕΛΛΗΝΙΚΟ ΚΤΗΜΑΤΟΛΟΓΙΟ

**Διακήρυξη για τη Σύναψη
Σύμβασης**

**«Παροχής υπηρεσιών Διασυνδέσεων και
Τηλεφωνίας και Προμήθεια Δικτυακού Εξοπλισμού
του Ελληνικού Κτηματολογίου»**

**με Ανοικτή Διαδικασία μέσω ΕΣΗΔΗΣ
με εκτιμώμενη αξία 7.320.000 Ευρώ χωρίς ΦΠΑ**

Περιεχόμενα

1. ΑΝΑΘΕΤΟΥΣΑ ΑΡΧΗ ΚΑΙ ΑΝΤΙΚΕΙΜΕΝΟ ΣΥΜΒΑΣΗΣ	6
1.1. ΣΤΟΙΧΕΙΑ ΑΝΑΘΕΤΟΥΣΑΣ ΑΡΧΗΣ	6
1.2. ΣΤΟΙΧΕΙΑ ΔΙΑΔΙΚΑΣΙΑΣ-ΧΡΗΜΑΤΟΔΟΤΗΣΗ	7
1.3. ΣΥΝΟΠΤΙΚΗ ΠΕΡΙΓΡΑΦΗ ΦΥΣΙΚΟΥ ΚΑΙ ΟΙΚΟΝΟΜΙΚΟΥ ΑΝΤΙΚΕΙΜΕΝΟΥ ΤΗΣ ΣΥΜΒΑΣΗΣ	7
1.3.1. Αντικείμενο της σύμβασης	7
1.3.2. Εκτιμώμενη αξία	8
1.3.3. Διάρκεια	8
1.3.4. Κριτήριο Ανάθεσης	9
1.4. ΘΕΣΜΙΚΟ ΠΛΑΙΣΙΟ	9
1.5. ΠΡΟΘΕΣΜΙΑ ΠΑΡΑΛΑΒΗΣ ΠΡΟΣΦΟΡΩΝ ΚΑΙ ΔΙΕΝΕΡΓΕΙΑ ΔΙΑΓΩΝΙΣΜΟΥ	10
1.6. ΔΗΜΟΣΙΟΤΗΤΑ	10
1.7. ΑΡΧΕΣ ΕΦΑΡΜΟΖΟΜΕΝΕΣ ΣΤΗ ΔΙΑΔΙΚΑΣΙΑ ΣΥΝΑΨΗΣ	11
2. ΓΕΝΙΚΟΙ ΚΑΙ ΕΙΔΙΚΟΙ ΟΡΟΙ ΣΥΜΜΕΤΟΧΗΣ	12
2.1. ΓΕΝΙΚΕΣ ΠΛΗΡΟΦΟΡΙΕΣ	12
2.1.1. Έγγραφα της σύμβασης	12
2.1.2. Επικοινωνία - Πρόσβαση στα έγγραφα της Σύμβασης	12
2.1.3. Παροχή Διευκρινίσεων	12
2.1.4. Γλώσσα	13
2.1.5. Εγγυήσεις	13
2.2. ΔΙΚΑΙΩΜΑ ΣΥΜΜΕΤΟΧΗΣ - ΚΡΙΤΗΡΙΑ ΠΟΙΟΤΙΚΗΣ ΕΠΙΛΟΓΗΣ	14
2.2.1. Δικαίωμα συμμετοχής	14
2.2.2. Εγγύηση συμμετοχής	14
2.2.3. Λόγοι αποκλεισμού	15
Κριτήρια Επιλογής	19
2.2.4. Καταλληλότητα άσκησης επαγγελματικής δραστηριότητας	19
2.2.5. Οικονομική και χρηματοοικονομική επάρκεια	19
2.2.6. Τεχνική και επαγγελματική ικανότητα	19
2.2.7. Στήριξη στην ικανότητα τρίτων	20
2.2.8. Κανόνες απόδειξης ποιοτικής επιλογής	20
2.2.8.1 Προκαταρκτική απόδειξη κατά την υποβολή προσφορών	20
2.2.8.2 Αποδεικτικά μέσα	20
2.3. ΚΡΙΤΗΡΙΑ ΑΝΑΘΕΣΗΣ	25
2.3.1. Κριτήριο ανάθεσης της Σύμβασης	25
2.4. ΚΑΤΑΡΤΙΣΗ - ΠΕΡΙΕΧΟΜΕΝΟ ΠΡΟΣΦΟΡΩΝ	25
2.4.1. Γενικοί όροι υποβολής προσφορών	25
2.4.2. Χρόνος και Τρόπος υποβολής προσφορών	25
2.4.3. Περιεχόμενα Φακέλου «Δικαιολογητικά Συμμετοχής- Τεχνική Προσφορά»	27
2.4.4. Περιεχόμενα Φακέλου «Οικονομική Προσφορά» / Τρόπος σύνταξης και υποβολής οικονομικών προσφορών	28
2.4.5. Χρόνος ισχύος των προσφορών	29
2.4.6. Λόγοι απόρριψης προσφορών	29
3. ΔΙΕΝΕΡΓΕΙΑ ΔΙΑΔΙΚΑΣΙΑΣ - ΑΞΙΟΛΟΓΗΣΗ ΠΡΟΣΦΟΡΩΝ	30
3.1. ΑΠΟΣΦΡΑΓΙΣΗ ΚΑΙ ΑΞΙΟΛΟΓΗΣΗ ΠΡΟΣΦΟΡΩΝ	30
3.1.1. Ηλεκτρονική αποσφράγιση προσφορών	30
3.1.2. Αξιολόγηση προσφορών	30
3.2. ΠΡΟΣΚΛΗΣΗ ΥΠΟΒΟΛΗΣ ΔΙΚΑΙΟΛΟΓΗΤΙΚΩΝ ΚΑΤΑΚΥΡΩΣΗΣ - ΔΙΚΑΙΟΛΟΓΗΤΙΚΑ ΚΑΤΑΚΥΡΩΣΗΣ	31
3.3. ΚΑΤΑΚΥΡΩΣΗ - ΣΥΜΒΑΣΗΣ	32
3.4. ΠΡΟΔΙΚΑΣΤΙΚΕΣ ΠΡΟΣΦΥΓΕΣ - ΠΡΟΣΩΡΙΝΗ ΔΙΚΑΣΤΙΚΗ ΠΡΟΣΤΑΣΙΑ	33
3.5. ΜΑΤΑΙΩΣΗ ΔΙΑΔΙΚΑΣΙΑΣ	34
4. ΟΡΟΙ ΕΚΤΕΛΕΣΗΣ ΤΗΣ ΣΥΜΒΑΣΗΣ	35

4.1.	ΕΓΓΥΗΣΗ ΚΑΛΗΣ ΕΚΤΕΛΕΣΗΣ	35
4.2.	ΣΥΜΒΑΤΙΚΟ ΠΛΑΙΣΙΟ – ΕΦΑΡΜΟΣΤΕΑ ΝΟΜΟΘΕΣΙΑ	35
4.3.	ΌΡΟΙ ΕΚΤΕΛΕΣΗΣ ΤΗΣ ΣΥΜΒΑΣΗΣ	35
4.4.	ΥΠΕΡΓΟΛΑΒΙΑ	36
4.5.	ΤΡΟΠΟΠΟΙΗΣΗ ΣΥΜΒΑΣΗΣ ΚΑΤΑ ΤΗ ΔΙΑΡΚΕΙΑ ΤΗΣ	36
4.6.	ΔΙΚΑΙΩΜΑ ΜΟΝΟΜΕΡΟΥΣ ΛΥΣΗΣ ΤΗΣ ΣΥΜΒΑΣΗΣ	36
5.	ΕΙΔΙΚΟΙ ΟΡΟΙ ΕΚΤΕΛΕΣΗΣ ΣΥΜΒΑΣΗΣ.....	38
5.1.	ΤΡΟΠΟΣ ΠΛΗΡΩΜΗΣ	38
5.2.	ΧΡΟΝΟΣ ΠΑΡΑΔΟΣΗΣ ΥΛΙΚΩΝ ΚΑΙ ΥΠΗΡΕΣΙΩΝ.....	38
5.3.	ΠΑΡΑΛΑΒΗ ΤΟΥ ΑΝΤΙΚΕΙΜΕΝΟΥ ΤΗΣ ΣΥΜΒΑΣΗΣ	39
5.4.	ΑΠΟΡΡΙΨΗ ΣΥΜΒΑΤΙΚΩΝ ΥΛΙΚΩΝ – ΑΝΤΙΚΑΤΑΣΤΑΣΗ	39
5.5.	ΚΗΡΥΞΗ ΟΙΚΟΝΟΜΙΚΟΥ ΦΟΡΕΑ ΕΚΠΤΩΤΟΥ - ΚΥΡΩΣΕΙΣ	40
5.6.	ΔΙΟΙΚΗΤΙΚΕΣ ΠΡΟΣΦΥΓΕΣ ΚΑΤΑ ΤΗ ΔΙΑΔΙΚΑΣΙΑ ΕΚΤΕΛΕΣΗΣ ΤΗΣ ΣΥΜΒΑΣΗΣ.....	41
	ΠΑΡΑΡΤΗΜΑΤΑ	42
	ΠΑΡΑΡΤΗΜΑ Ι – ΑΝΑΛΥΤΙΚΗ ΠΕΡΙΓΡΑΦΗ ΦΥΣΙΚΟΥ ΚΑΙ ΟΙΚΟΝΟΜΙΚΟΥ ΑΝΤΙΚΕΙΜΕΝΟΥ ΤΗΣ ΣΥΜΒΑΣΗΣ	42
	ΜΕΡΟΣ Α ΠΕΡΙΓΡΑΦΗ ΦΥΣΙΚΟΥ ΑΝΤΙΚΕΙΜΕΝΟΥ ΤΗΣ ΣΥΜΒΑΣΗΣ	42
	1.1 ΠΕΡΙΒΑΛΛΟΝ ΤΗΣ ΣΥΜΒΑΣΗΣ	42
	1.1.1 Συνοπτική Περιγραφή των υπηρεσιών και της λειτουργίας της Αναθέτουσας Αρχής.....	42
	1.1.2 Οργανωτική δομή της Αναθέτουσας Αρχής	42
	1.1.3 Υφιστάμενη κατάσταση-υποδομές.....	42
	1.1.3.1 Κέντρα Δεδομένων.....	42
	1.1.3.2 Κεντρικά Γραφεία.....	42
	1.1.3.3 Γραφεία Κτηματογράφησης.....	43
	1.1.3.4 Κτηματολογικά Γραφεία.....	43
	1.1.3.5 Περιγραφή Δικτύου Δεδομένων Αναθέτουσας Αρχής.....	44
	1.1.3.5.1 Δίκτυο Λειτουργικών Αναγκών της Αναθέτουσας Αρχής.....	44
	1.1.3.5.2 Δίκτυο παροχής υπηρεσιών προς εξωτερικούς χρήστες Διαδικτύου και Ιδιωτικού....	46
	1.1.3.5.3 Δίκτυο υποστήριξης των Κτηματολογικών Γραφείων	46
	1.1.3.5.4 Δίκτυο υποστήριξης των Γραφείων Κτηματογράφησης.....	47
	1.1.3.5.5 Αρχιτεκτονική Data Center Α.....	47
	1.1.3.5.6 Αρχιτεκτονική Data Center Β.....	48
	1.1.3.5.7 Αρχιτεκτονική Data Center Γ	49
	1.1.3.6 Περιγραφή των υφιστάμενων διασυνδέσεων.....	49
	1.1.3.6.1 Περιγραφή των υφιστάμενων διασυνδέσεων.....	49
	1.1.3.6.2 Γενική Αρχιτεκτονική.....	49
	1.1.3.6.3 Διασύνδεση Data Center – DRC	52
	1.1.3.6.4 Διασύνδεση Γραφείων Κτηματογράφησης (VPN1).....	52
	1.1.3.6.5 Διασύνδεση Έμμισθων Κτηματολογικών Γραφείων (VPN2)	53
	1.1.3.6.6 Διασύνδεσης Περιφερειακών Γραφείων (VPN3)	53
	1.1.3.6.7 Διασύνδεση με το Διαδίκτυο	54
	1.1.3.6.8 Τερματικός εξοπλισμός WAN κυκλωμάτων	55
	1.1.3.6.9 Υλοποίηση πρωτοκόλλου IPSec.....	55
	1.1.3.6.10 Εφεδρικότητα δικτύου.....	56
	1.1.3.7 Περιγραφή των υφιστάμενων υπηρεσιών τηλεφωνίας.....	56
	1.1.3.7.1 Υποδομή Τηλεφωνικών Εγκαταστάσεων Κτιρίων Γραφείων Αναθέτουσας Αρχής.....	57
	1.1.3.7.2 Υποδομή Τηλεφωνικών Εγκαταστάσεων Έμμισθων Κτηματολογικών Γραφείων.....	57
	1.2 ΑΝΤΙΚΕΙΜΕΝΟ ΤΗΣ ΣΥΜΒΑΣΗΣ	58
	1.2.1 Περιγραφή Ζητούμενων Υπηρεσιών	58
	1.2.1.1 Γενική Αρχιτεκτονική Διασυνδέσεων.....	58
	1.2.1.2 Τύποι Διασυνδέσεων	60
	1.2.1.3 Γενικές Αρχές Υλοποίησης Διασυνδέσεων.....	60
	1.2.1.4 Διασύνδεση των Γραφείων Κτηματογράφησης	61
	1.2.1.5 Διασύνδεση των Κτηματολογικών Γραφείων.	61
	1.2.1.6 Διασύνδεση Data Center – Disaster Recovery Center.....	62
	1.2.1.7 Διασύνδεση Κεντρικών Γραφείων της Αναθέτουσας Αρχής.....	63

1.2.1.8	Διασύνδεση με το Internet.....	63
1.2.1.9	Διασύνδεση Data Center/Disaster Recovery Center για VPN1 και VPN2.....	63
1.2.1.10	Υπηρεσίες Παροχής Τηλεφωνίας για την Αναθέτουσα Αρχή (Κεντρικά Γραφεία Αναθέτουσας Αρχής και Κτηματολογικά Γραφεία)	64
1.2.2	Προσφερόμενος Εξοπλισμός	64
1.2.3	Υπηρεσίες Προετοιμασίας και Σχεδιασμού	64
1.2.4	Υπηρεσίες Εγκατάστασης και Παραμετροποίησης Εξοπλισμού.....	65
1.2.5	Υπηρεσίες Μετάπτωσης Δικτυακής και Τηλεφωνικής Υποδομής	65
1.2.6	Υπηρεσίες Υποστήριξης Παραγωγικής Λειτουργίας.....	66
1.2.7	Συμβουλευτικές Υπηρεσίες	66
1.2.8	Υπηρεσίες Εκπαίδευσης	66
1.2.9	Υπηρεσίες DNS Hosting	66
1.2.10	Άλλες υπηρεσίες	66
1.3	Αναλυτική Περιγραφή των Φάσεων και των Παραδοτέων του Έργου.....	66
1.3.1	Φάση 1: Μελέτη Διασύνδεσης και Μετάπτωσης Δικτυακής και Τηλεφωνικής Υποδομής 67	
1.3.1.1	Στόχος της Φάσης.....	67
1.3.1.2	Περιγραφή Δραστηριοτήτων Φάσης.....	67
1.3.1.2.1	Δ1.1 - Επικαιροποίηση απαιτήσεων.....	68
1.3.1.2.2	Δ1.2 - Σχεδιασμός Δικτυακής και Τηλεφωνικής Υποδομής.....	68
1.3.1.2.3	Δ1.3 - Μελέτη διαχείρισης υλοποίησης έργου	68
1.3.1.2.4	Δ1.4– Μελέτη Μετάπτωσης, Επαναφοράς Λειτουργίας	69
1.3.1.3	Παραδοτέα Φάσης.....	69
1.3.2	Φάση 2: Εγκατάσταση και Παραμετροποίηση εξοπλισμού και παράδοση φυσικών και λογικών κυκλωμάτων.	70
1.3.2.1	Στόχος της Φάσης.....	70
1.3.2.2	Περιγραφή Δραστηριοτήτων Φάσης.....	70
1.3.2.2.1	Δ2.1 - Εγκατάσταση εξοπλισμού και συνδέσεων.....	70
1.3.2.2.2	Δ2.2 - Έλεγχος και Δοκιμές εξοπλισμού και συνδέσεων.....	71
1.3.2.2.3	Δ2.3 - Οργάνωση Υποδομών Παροχής Υπηρεσιών Υποστήριξης	71
1.3.2.3	Παραδοτέο Φάσης	71
1.3.3	Φάση 3: Μετάπτωση Διασύνδεσης Δικτυακών Υποδομών και Τηλεφωνίας.....	72
1.3.3.1	Στόχος της Φάσης.....	72
1.3.3.2	Περιγραφή Δραστηριοτήτων Φάσης.....	72
1.3.3.3	Παραδοτέο Φάσης	72
1.3.4	Φάση 4: Παραγωγική Λειτουργία – Εκπαίδευση	73
1.3.4.1	Στόχος της Φάσης.....	73
1.3.4.2	Περιγραφή Δραστηριοτήτων Φάσης.....	73
1.3.4.2.1	Δ4.1 - Παροχή Υπηρεσιών Υποστήριξης	73
1.3.4.3	Παραδοτέα Φάσης.....	73
1.4	Χρονοδιάγραμμα του Έργου	74
ΠΑΡΑΡΤΗΜΑ ΙΙ ΣΥΜΦΩΝΙΑ ΔΙΑΣΦΑΛΙΣΗΣ ΠΟΙΟΤΗΤΑΣ ΠΑΡΕΧΟΜΕΝΩΝ ΥΠΗΡΕΣΙΩΝ (SLA).....		77
II.1	Γενικά.....	77
II.2	Παρεχόμενες Υπηρεσίες SLA	77
II.3	Παρακολούθηση, Έλεγχος και Αναφορές Σύμβασης SLA.....	77
II.4	Διαδικασία Παρακολούθησης / Παραλαβής.....	78
II.5	Λοιπές Υποχρεώσεις Αναδόχου κατά τη διάρκεια της Σύμβασης SLA	79
II.6	Λοιπές Υποχρεώσεις Αναθέτουσας Αρχής κατά τη διάρκεια της Σύμβασης SLA.....	79
II.7	Χρόνοι απόκρισης και υπολογισμοί ρητρών καθυστέρησης.....	79
II.7.1	Επίπεδα Σοβαρότητας Θέματος Υποστήριξης (ΕΣΘΥ).....	79
II.7.2	Ορισμοί - Χρόνοι Απόκρισης - Υπολογισμός Ρητρών.....	83
II.7.2.1	Θέμα Υποστήριξης (Support Issue).....	83
II.7.2.2	Αναφορά του Θέματος Υποστήριξης.....	83
II.7.2.3	Κλείσιμο του Θέματος Υποστήριξης.....	83
II.7.2.4	Ώρες Κάλυψης.....	83
II.7.2.5	Χρόνος Απόκρισης Helpdesk – 1ου Επιπέδου Υποστήριξης (Χρόνος 1 ή X1)	84

II.7.2.6	Χρόνος Απόκρισης και Επίλυσης ΤΟΥ – 2ου Επιπέδου Απομακρυσμένης ή Επιτόπιας Υποστήριξης (Χρόνος 2 ή Χ2)	84
II.7.2.7	Χρόνος Επίλυσης Θέματος Υποστήριξης (ΧΕΘΥ)	84
II.7.2.8	Αποδεκτοί Χρόνοι Απόκρισης (ΑΧΑ).....	84
II.7.2.9	Αποδεκτός Χρόνος Επίλυσης ενός Θέματος Υποστήριξης (ΑΧΕΘΥ).....	85
II.7.2.10	Αποδεκτοί Χρόνοι Υλοποίησης Διασυνδέσεων	85
II.7.2.11	Ρήτρες μη τήρησης των Αποδεκτών Χρόνων Απόκρισης και Επίλυσης των Θεμάτων Υποστήριξης	87
II.7.2.12	Διευκρινήσεις	87
ΠΑΡΑΡΤΗΜΑ III	– ΕΕΕΣ (ΠΡΟΣΑΡΜΟΣΜΕΝΟ ΑΠΟ ΤΗΝ ΑΝΑΘΕΤΟΥΣΑ ΑΡΧΗ)	89
ΠΑΡΑΡΤΗΜΑ IV	– ΥΠΟΔΕΙΓΜΑ ΤΕΧΝΙΚΗΣ ΠΡΟΣΦΟΡΑΣ.....	90
	Διασύνδεση Τύπου 1:.....	91
	Διασύνδεση Τύπου 2:.....	91
	Διασύνδεση Τύπου 3:.....	91
	Διασύνδεση Τύπου 4:.....	91
	Διασύνδεση Τύπου 5:.....	91
	Διασύνδεση Τύπου 6:.....	92
ΠΑΡΑΡΤΗΜΑ V	– ΠΛΗΡΟΦΟΡΙΚΑ ΣΤΟΙΧΕΙΑ ΥΠΟΔΟΜΗΣ (ΔΙΕΥΘΥΝΣΕΙΣ ΓΡΑΦΕΙΩΝ, ΣΤΟΙΧΕΙΑ ΕΞΟΠΛΙΣΜΟΥ – ΔΙΑΣΥΝΔΕΣΕΩΝ – ΤΗΛΕΦΩΝΙΑΣ)	176
ΠΑΡΑΡΤΗΜΑ VI	– ΥΠΟΔΕΙΓΜΑ ΟΙΚΟΝΟΜΙΚΗΣ ΠΡΟΣΦΟΡΑΣ (ΠΡΟΣΑΡΜΟΣΜΕΝΟ ΑΠΟ ΤΗΝ ΑΝΑΘΕΤΟΥΣΑ ΑΡΧΗ) 202	
	Πίνακας Οικονομικής Προσφοράς 1: Συγκεντρωτικό Κόστος Προσφοράς.....	202
	Πίνακας Οικονομικής Προσφοράς 2: Υπηρεσίες Διασύνδεσης	203
	Πίνακας Οικονομικής Προσφοράς 3: Υπηρεσίες Τηλεφωνίας.....	205
	Πίνακας Οικονομικής Προσφοράς 4: Υπηρεσίες Προετοιμασίας και Σχεδιασμού	218
	Πίνακας Οικονομικής Προσφοράς 5: Υπηρεσίες Εγκατάστασης και Παραμετροποίησης	219
	Πίνακας Οικονομικής Προσφοράς 6: Υπηρεσίες Μετάπτωσης Δικτυακής και Τηλεφωνικής Υποδομής	220
	Πίνακας Οικονομικής Προσφοράς 7: Προσφερόμενος Εξοπλισμός	221
	Πίνακας Οικονομικής Προσφοράς 8: Υπηρεσίες Εκπαίδευσης	222
	Πίνακας Οικονομικής Προσφοράς 9: Συμβουλευτικές Υπηρεσίες	223
ΠΑΡΑΡΤΗΜΑ VII	– ΥΠΟΔΕΙΓΜΑΤΑ ΕΓΓΥΗΤΙΚΩΝ ΕΠΙΣΤΟΛΩΝ (ΠΡΟΣΑΡΜΟΣΜΕΝΟ ΑΠΟ ΤΗΝ ΑΝΑΘΕΤΟΥΣΑ ΑΡΧΗ) 225	
ΠΑΡΑΡΤΗΜΑ VIII	– ΥΠΟΔΕΙΓΜΑ ΣΧΕΔΙΟΥ ΣΥΜΒΑΣΗΣ	229

1. ΑΝΑΘΕΤΟΥΣΑ ΑΡΧΗ ΚΑΙ ΑΝΤΙΚΕΙΜΕΝΟ ΣΥΜΒΑΣΗΣ

1.1. Στοιχεία Αναθέτουσας Αρχής

Επωνυμία	Ελληνικό Κτηματολόγιο ΝΠΔΔ
Ταχυδρομική διεύθυνση	Λεωφ. Μεσογείων 288
Πόλη	Χολαργός / Αθήνα
Ταχυδρομικός Κωδικός	155 62
Χώρα	Ελλάδα
Κωδικός NUTS	EL
Τηλέφωνο	+30 210 6505600
Φαξ	+30 210 6505949
Ηλεκτρονικό Ταχυδρομείο	ktimagen@ktimatologio.gr
Αρμόδιος για πληροφορίες	Β. Γκαλίτσιου, Ε. Χαντζής
Γενική Διεύθυνση στο διαδίκτυο (URL)	www.ktimatologio.gr
Διεύθυνση του προφίλ αγοραστή στο διαδίκτυο (URL)	www.ktimatologio.gr

Είδος Αναθέτουσας Αρχής

- Το «Ελληνικό Κτηματολόγιο» (στο εξής Αναθέτουσα Αρχή) είναι ΝΠΔΔ συστάθηκε με τον ν. 4512/2018 «Ρυθμίσεις για την εφαρμογή των Διαρθρωτικών Μεταρρυθμίσεων του Προγράμματος Οικονομικής Προσαρμογής και άλλες διατάξεις» (ΦΕΚ Α'5/17-1-2018)» και εποπτεύεται από τον Υπουργό Περιβάλλοντος και Ενέργειας.

Κύρια δραστηριότητα Α.Α.

- Η σύνταξη, τήρηση, ενημέρωση και λειτουργία του Εθνικού Κτηματολογίου σύμφωνα με όσα ορίζονται στους νόμους 2308/1995 και 2664/1998.
- Η τήρηση, ενημέρωση και λειτουργία του συστήματος Μεταγραφών και Υποθηκών στα Κτηματολογικά Γραφεία και Υποκαταστήματα του Φορέα, τα οποία θα συσταθούν σταδιακά, βάσει των αποφάσεων της παρ. 7 του άρθρου 1 του ν.4512/2018.
- Η σύνταξη, ενημέρωση, τήρηση και αναθεώρηση βασικών και παράγωγων τοπογραφικών χαρτών και τοπογραφικών διαγραμμάτων.
- Ο σχεδιασμός, την ανάπτυξη, την οργάνωση, τη λειτουργία και την διαχείριση συστημάτων αναγκαίων για τη δημιουργία και διαχείριση γεωδαιτικού υλικού που σχετίζονται με το σκοπό του.
- Ο προγραμματισμός, η εκτέλεση και ο έλεγχος φωτογραμμετρικών και τηλεπισκοπικών εργασιών από τη λήψη αεροφωτογραφιών και δορυφορικών εικόνων έως και την τελική απόδοση, για την κάλυψη των αναγκών του Φορέα, του Ελληνικού Δημοσίου, των Οργανισμών Τοπικής Αυτοδιοίκησης και των Νομικών Προσώπων Δημοσίου Δικαίου.
- Η οργάνωση και τήρηση βάσεων ψηφιακών γεωχωρικών δεδομένων.

Εφαρμοστέο εθνικό δίκαιο είναι το Ελληνικό όπως αυτό περιγράφεται αναλυτικά στην παρ. 1.4 της παρούσας.

Στοιχεία Επικοινωνίας

α) Τα έγγραφα της σύμβασης είναι διαθέσιμα για ελεύθερη, πλήρη, άμεση & δωρεάν ηλεκτρονική πρόσβαση στην διεύθυνση (URL): μέσω της διαδικτυακής πύλης www.promitheus.gov.gr του Ε.Σ.Η.ΔΗ.Σ.

β) Οι προσφορές πρέπει να υποβάλλονται ηλεκτρονικά στην διεύθυνση: www.promitheus.gov.gr

γ) Περαιτέρω πληροφορίες είναι διαθέσιμες από την προαναφερθείσα διεύθυνση: www.promitheus.gov.gr

δ) Προς διευκόλυνση των ενδιαφερομένων, εκτός από την πλατφόρμα της διαδικτυακής πύλης του ΕΣΗΔΗΣ το πλήρες κείμενο της Προκήρυξης διατίθεται μέσω του Διαδικτύου στη διεύθυνση (www.ktimatologio.gr) και σε ηλεκτρονική μορφή.

1.2. Στοιχεία Διαδικασίας-Χρηματοδότηση

Είδος διαδικασίας

Ο διαγωνισμός θα διεξαχθεί με την ανοικτή διαδικασία του άρθρου 27 παράγραφο 3 του ν. 4412/16.

Χρηματοδότηση

Η παρούσα σύμβαση χρηματοδοτείται από ίδιους πόρους. Η δαπάνη για την παρούσα σύμβαση βαρύνει την με Κωδ. Λογιστικής : 62.03 σχετική πίστωση του προϋπολογισμού για την παροχή υπηρεσιών και την με Κωδ. Λογιστικής: 14.08 σχετική πίστωση του προϋπολογισμού για την προμήθεια εξοπλισμού δικτύου υπηρεσίες

1.3. Συνοπτική Περιγραφή φυσικού και οικονομικού αντικείμενου της σύμβασης

1.3.1. Αντικείμενο της σύμβασης

Αντικείμενο της σύμβασης είναι η παροχή υπηρεσιών δικτυακών διασυνδέσεων και τηλεφωνίας, για τη λειτουργία των δικτυακών και τηλεφωνικών υποδομών της Αναθέτουσας Αρχής. Χ

Πιο αναλυτικά, ο Ανάδοχος πρόκειται να προσφέρει τα ακόλουθα είδη και υπηρεσίες:

- Υπηρεσίες δικτυακών διασυνδέσεων και τηλεφωνίας:
 - Υπηρεσίες δικτυακής διασύνδεσης μεταξύ των κέντρων δεδομένων της Αναθέτουσας Αρχής, των Κτηματολογικών Γραφείων και των Γραφείων Κτηματογράφησης.
 - Υπηρεσίες δικτυακής διασύνδεσης με το Διαδίκτυο για το Data Center και το Disaster Recovery Center.
 - Υπηρεσίες δικτυακής διασύνδεσης μεταξύ του Data Center και του Disaster Recovery Center.

- Υπηρεσίες δικτυακής διασύνδεσης μεταξύ των κεντρικών γραφείων της Αναθέτουσας Αρχής.
- Υπηρεσίες παροχής τηλεφωνίας για την Αναθέτουσα Αρχή (Κεντρικά Γραφεία Αναθέτουσας Αρχής και Κτηματολογικά Γραφεία).
- Προμήθεια εξοπλισμού.
- Συντήρηση προμηθευόμενου εξοπλισμού.
- Υπηρεσίες Προετοιμασίας και Σχεδιασμού των υπηρεσιών δικτυακών διασύνδεσης και τηλεφωνίας.
- Υπηρεσίες Μετάπτωσης Δικτυακής και Τηλεφωνικής Υποδομής.
- Υπηρεσίες Εγγύησης Καλής Λειτουργίας, τεχνικής υποστήριξης και συντήρησης (σύμβαση SLA), διάρκειας τεσσάρων (4) ετών των δικτυακών διασυνδέσεων και της τηλεφωνίας.
- Υπηρεσίες εκπαίδευσης για τα στελέχη της Αναθέτουσας Αρχής
- Συμβουλευτικές υπηρεσίες σχεδιασμού και υλοποίησης δικτυακών υποδομών και τηλεφωνίας.
- Υπηρεσίες DNS Hosting.

Οι προς ανάθεση υπηρεσίες κατατάσσονται στους ακόλουθους κωδικούς του Κοινού Λεξιλογίου δημοσίων συμβάσεων (CPV) :

- **72700000-7** Υπηρεσίες δικτύου ηλεκτρονικών υπολογιστών **5.673.506,39** + 24% ΦΠΑ = 7.035.147,92 (με συμπληρωματικά CPV 72710000-0 Υπηρεσίες τοπικού δικτύου και 72720000-3 Υπηρεσίες δικτύου ευρείας ζώνης)
- **32420000-3** Εξοπλισμός δικτύου, **450.000,00** + 24% ΦΠΑ = 558.000,00
- **64215000-6** Υπηρεσίες τηλεφωνίας πρωτοκόλλου Διαδικτύου (IP) **750.000,00** + 24% ΦΠΑ = 930.000,00
- **72315000-6** Υπηρεσίες διαχείρισης δικτύων δεδομένων και υπηρεσίες υποστήριξης. **446.493,61** + 24% ΦΠΑ = 553.652,0764

Η Αναθέτουσα διατηρεί το δικαίωμα να μην αναθέσει το σύνολο των υπηρεσιών ή της προμήθειας, και ο Ανάδοχος δεν δικαιούνται αποζημίωσης, σε περίπτωση μη προμήθειας του συνόλου των ποσοτήτων ή του συνόλου των υπηρεσιών που καθορίζονται στη διακήρυξη.

1.3.2. Εκτιμώμενη αξία

Η εκτιμώμενη αξία της σύμβασης ανέρχεται στο ποσό των επτά εκατομμυρίων τριακοσίων είκοσι χιλιάδων ευρώ € μη συμπεριλαμβανομένου ΦΠΑ 24 %. (προϋπολογισμός χωρίς ΦΠΑ: € 7.320.000 ΦΠΑ : 1.756.800).

1.3.3. Διάρκεια

Η διάρκεια της σύμβασης ορίζεται στα τέσσερα (4) έτη και τεσσερισήμισι (4,5) μήνες από την υπογραφή αυτής, συμπεριλαμβανομένου και του χρόνου μετάπτωσης.

1.3.4. Κριτήριο Ανάθεσης

Η σύμβαση θα ανατεθεί με το κριτήριο της πλέον συμφέρουσας από οικονομική άποψη προσφοράς, βάσει τιμής, όπως αναλυτικά αναφέρεται στο άρθρο 2.3.1 της παρούσας.

1.4. Θεσμικό πλαίσιο

Η ανάθεση και εκτέλεση της σύμβασης διέπεται από την κείμενη νομοθεσία και τις κατ' εξουσιοδότηση αυτής εκδοθείσες κανονιστικές πράξεις, όπως ισχύουν και ιδίως:

1. του ν. 4412/2016 (Α' 147) *“Δημόσιες Συμβάσεις Έργων, Προμηθειών και Υπηρεσιών (προσαρμογή στις Οδηγίες 2014/24/ΕΕ και 2014/25/ΕΕ)”*, όπως ισχύει.
2. του ν. 4250/2014 (Α' 74) *«Διοικητικές Απλουστεύσεις - Καταργήσεις, Συγχωνεύσεις Νομικών Προσώπων και Υπηρεσιών του Δημοσίου Τομέα-Τροποποίηση Διατάξεων του π.δ. 318/1992 (Α' 161) και λοιπές ρυθμίσεις»* και ειδικότερα τις διατάξεις του άρθρου 1,
3. της παρ. Ζ του Ν. 4152/2013 (Α' 107) *«Προσαρμογή της ελληνικής νομοθεσίας στην Οδηγία 2011/7 της 16.2.2011 για την καταπολέμηση των καθυστερήσεων πληρωμών στις εμπορικές συναλλαγές»*,
4. του ν. 4129/2013 (Α' 52) *«Κύρωση του Κώδικα Νόμων για το Ελεγκτικό Συνέδριο»*
5. του ν. 4013/2011 (Α' 204) *«Σύσταση ενιαίας Ανεξάρτητης Αρχής Δημοσίων Συμβάσεων και Κεντρικού Ηλεκτρονικού Μητρώου Δημοσίων Συμβάσεων...»*,
6. του ν. 3861/2010 (Α' 112) *«Ενίσχυση της διαφάνειας με την υποχρεωτική ανάρτηση νόμων και πράξεων των κυβερνητικών, διοικητικών και αυτοδιοικητικών οργάνων στο διαδίκτυο "Πρόγραμμα Διαύγεια" και άλλες διατάξεις»*,
7. του άρθρου 5 της απόφασης με αριθμ. 11389/1993 (Β' 185) του Υπουργού Εσωτερικών¹
8. του ν. 3548/2007 (Α' 68) *«Καταχώριση δημοσιεύσεων των φορέων του Δημοσίου στο νομαρχιακό και τοπικό Τύπο και άλλες διατάξεις»*,²
9. του ν. 3310/2005 (Α' 30) *“Μέτρα για τη διασφάλιση της διαφάνειας και την αποτροπή καταστρατηγήσεων κατά τη διαδικασία σύναψης δημοσίων συμβάσεων”* για τη διασταύρωση των στοιχείων του αναδόχου με τα στοιχεία του Ε.Σ.Ρ., του π.δ/τος 82/1996 (Α' 66) *«Ονομαστικοποίηση μετοχών Ελληνικών Ανωνύμων Εταιρειών που μετέχουν στις διαδικασίες ανάληψης έργων ή προμηθειών του Δημοσίου ή των νομικών προσώπων του ευρύτερου δημόσιου τομέα»*, της κοινής απόφασης των Υπουργών Ανάπτυξης και Επικρατείας με αρ. 20977/2007 (Β' 1673) σχετικά με τα *“Δικαιολογητικά για την τήρηση των μητρώων του ν.3310/2005, όπως τροποποιήθηκε με το ν.3414/2005”*, καθώς και της απόφασης του Υφυπουργού Οικονομίας και Οικονομικών με αριθμ.1108437/2565/ΔΟΣ/2005 (Β' 1590) *“Καθορισμός χωρών στις οποίες λειτουργούν εξωχώριες εταιρίες”*,
10. του ν. 2859/2000 (Α' 248) *«Κύρωση Κώδικα Φόρου Προστιθέμενης Αξίας»*,
11. του ν.2690/1999 (Α' 45) *“Κύρωση του Κώδικα Διοικητικής Διαδικασίας και άλλες διατάξεις”* και ιδίως των άρθρων 7 και 13 έως 15,

¹ Ειδικά η υποχρέωση δημοσίευσης εφάπαξ περιλήψης σε δύο οικονομικές εφημερίδες, που προβλέπεται στο άρθρο 5 της ως άνω απόφασης, καταργείται με την επιφύλαξη της παρ. 10 του άρθρου 379. Ειδικά η υποχρέωση δημοσίευσης εφάπαξ περιλήψης σε τοπική εφημερίδα, που προβλέπεται στο ίδιο άρθρο, καταργείται με την επιφύλαξη της παρ. 12 του άρθρου 379,

² Σύμφωνα με τα άρθρα 379 παρ. 12, 377 παρ. 1 περ. 35, του ν. 4412/2016, ο ν. 3548/2007 καταργείται την 1η Ιανουαρίου 2021

12. του π.δ 28/2015 (Α' 34) "Κωδικοποίηση διατάξεων για την πρόσβαση σε δημόσια έγγραφα και στοιχεία",
13. της με αρ. 57654/23.5.2017 (Β' 1781) Απόφασης του Υπουργού Οικονομίας και Ανάπτυξης «Ρύθμιση ειδικότερων θεμάτων λειτουργίας και διαχείρισης του Κεντρικού Ηλεκτρονικού Μητρώου Δημοσίων Συμβάσεων (ΚΗΜΔΗΣ) του Υπουργείου Οικονομίας και Ανάπτυξης»
14. της με αρ. 56902/215/2.6.2017 (Β' 1924) Απόφασης του Υπουργού Οικονομίας και Ανάπτυξης "Τεχνικές λεπτομέρειες και διαδικασίες λειτουργίας του Εθνικού Συστήματος Ηλεκτρονικών Δημοσίων Συμβάσεων (Ε.Σ.Η.ΔΗ.Σ.),
15. της υπ' αριθμ 165/2018 (ΑΔΑ:Ω07Σ46ΜΨΦΖ-2ΒΔ) Απόφασης Έγκρισης Δέσμευσης/Δαπάνης
16. της υπ' αριθμ. 44/3/10-12-2018 απόφασης του Διοικητικού Συμβουλίου της Αναθέτουσας Αρχής
17. των σε εκτέλεση των ανωτέρω νόμων εκδοθεισών κανονιστικών πράξεων, των λοιπών διατάξεων που αναφέρονται ρητά ή απορρέουν από τα οριζόμενα στα συμβατικά τεύχη της παρούσας, καθώς και του συνόλου των διατάξεων του ασφαλιστικού, εργατικού, κοινωνικού, περιβαλλοντικού και φορολογικού δικαίου που διέπει την ανάθεση και εκτέλεση της παρούσας σύμβασης, έστω και αν δεν αναφέρονται ρητά παραπάνω.

1.5. Προθεσμία παραλαβής προσφορών και διενέργεια διαγωνισμού

Η καταληκτική ημερομηνία παραλαβής των προσφορών είναι η 31/12/2018 και ώρα 13:00.

Η διαδικασία θα διενεργηθεί με χρήση της πλατφόρμας του Εθνικού Συστήματος Ηλεκτρονικών Δημοσίων Συμβάσεων (Ε.Σ.Η.Δ.Η.Σ.), μέσω της Διαδικτυακής πύλης www.promitheus.gov.gr του ως άνω συστήματος, την 07/01/2019, ημέρα Δευτέρα και ώρα 13:00.

1.6. Δημοσιότητα

A. Δημοσίευση στην Επίσημη Εφημερίδα της Ευρωπαϊκής Ένωσης

Προκήρυξη της παρούσας σύμβασης απεστάλη με ηλεκτρονικά μέσα για δημοσίευση στις 13/12/2018 στην Υπηρεσία Εκδόσεων της Ευρωπαϊκής Ένωσης.

B. Δημοσίευση σε εθνικό επίπεδο

Η προκήρυξη και το πλήρες κείμενο της παρούσας Διακήρυξης καταχωρήθηκε στο Κεντρικό Ηλεκτρονικό Μητρώο Δημοσίων Συμβάσεων (ΚΗΜΔΗΣ).

Το πλήρες κείμενο της παρούσας Διακήρυξης καταχωρήθηκε ακόμη και στη διαδικτυακή πύλη του Ε.Σ.Η.Δ.Η.Σ.: <http://www.promitheus.gov.gr>, όπου έλαβε Συστημικό Αριθμό: **68414**

Η προκήρυξη (περίληψη της παρούσας Διακήρυξης) όπως προβλέπεται στην περίπτωση 16 της παραγράφου 4 του άρθρου 2 του Ν. 3861/2010, αναρτήθηκε στο διαδίκτυο, στον ιστότοπο <http://et.diavgeia.gov.gr/> (ΠΡΟΓΡΑΜΜΑ ΔΙΑΥΓΕΙΑ)

Η Διακήρυξη θα καταχωρηθεί στο διαδίκτυο, στην ιστοσελίδα της αναθέτουσας αρχής, στη διεύθυνση (URL) : www.ktimatologio.gr.

1.7. Αρχές εφαρμοζόμενες στη διαδικασία σύναψης

Οι οικονομικοί φορείς δεσμεύονται ότι:

α) τηρούν και θα εξακολουθήσουν να τηρούν κατά την εκτέλεση της σύμβασης, εφόσον επιλεγούν, τις υποχρεώσεις τους που απορρέουν από τις διατάξεις της περιβαλλοντικής, κοινωνικοασφαλιστικής και εργατικής νομοθεσίας, που έχουν θεσπιστεί με το δίκαιο της Ένωσης, το εθνικό δίκαιο, συλλογικές συμβάσεις ή διεθνείς διατάξεις περιβαλλοντικού, κοινωνικού και εργατικού δικαίου, οι οποίες απαριθμούνται στο Παράρτημα Χ του Προσαρτήματος Α του ν. 4412/2016. Η τήρηση των εν λόγω υποχρεώσεων ελέγχεται και βεβαιώνεται από τα όργανα που επιβλέπουν την εκτέλεση των δημοσίων συμβάσεων και τις αρμόδιες δημόσιες αρχές και υπηρεσίες που ενεργούν εντός των ορίων της ευθύνης και της αρμοδιότητάς τους.

β) δεν θα ενεργήσουν αθέμιτα, παράνομα ή καταχρηστικά καθ' όλη τη διάρκεια της διαδικασίας ανάθεσης, αλλά και κατά το στάδιο εκτέλεσης της σύμβασης, εφόσον επιλεγούν.

γ) λαμβάνουν τα κατάλληλα μέτρα για να διαφυλάξουν την εμπιστευτικότητα των πληροφοριών που έχουν χαρακτηριστεί ως τέτοιες.

2. ΓΕΝΙΚΟΙ ΚΑΙ ΕΙΔΙΚΟΙ ΟΡΟΙ ΣΥΜΜΕΤΟΧΗΣ

2.1. Γενικές Πληροφορίες

2.1.1. Έγγραφα της σύμβασης

Τα έγγραφα της παρούσας διαδικασίας σύναψης σύμβασης είναι τα ακόλουθα:

- η με αρ. 18-567660-001 (προσωρινός αριθμός αναφοράς ΕΕ) Προκήρυξη της Σύμβασης, όπως αυτή δημοσιεύεται στην Επίσημη Εφημερίδα της Ευρωπαϊκής Ένωσης (ΑΔΑΜ 18PROC004197798)
- η παρούσα Διακήρυξη με τα Παραρτήματα που αποτελούν αναπόσπαστο μέρος αυτής.
- το Ευρωπαϊκό Ενιαίο Έγγραφο Σύμβασης [ΕΕΕΣ].
- οι συμπληρωματικές πληροφορίες που τυχόν παρέχονται στο πλαίσιο της διαδικασίας, ιδίως σχετικά με τις προδιαγραφές και τα σχετικά δικαιολογητικά
- το σχέδιο της σύμβασης με τα Παραρτήματά της.

2.1.2. Επικοινωνία - Πρόσβαση στα έγγραφα της Σύμβασης

Όλες οι επικοινωνίες σε σχέση με τα βασικά στοιχεία της διαδικασίας σύναψης της σύμβασης, καθώς και όλες οι ανταλλαγές πληροφοριών, ιδίως η ηλεκτρονική υποβολή, εκτελούνται με τη χρήση της πλατφόρμας του Εθνικού Συστήματος Ηλεκτρονικών Δημοσίων Συμβάσεων (ΕΣΗΔΗΣ), μέσω της Διαδικτυακής πύλης www.promitheus.gov.gr του ως άνω συστήματος.

2.1.3. Παροχή Διευκρινίσεων

Τα σχετικά αιτήματα παροχής διευκρινίσεων υποβάλλονται ηλεκτρονικά, το αργότερο έως τις 20/12/2018 και απαντώνται αντίστοιχα το αργότερο (7) επτά ημέρες πριν την καταληκτική ημερομηνία υποβολής προσφορών, δηλαδή την Δευτέρα 24/12/2018, στο δικτυακό τόπο του διαγωνισμού μέσω της Διαδικτυακής πύλης www.promitheus.gov.gr του Ε.Σ.Η.ΔΗ.Σ. Αιτήματα παροχής συμπληρωματικών πληροφοριών – διευκρινίσεων υποβάλλονται από εγγεγραμμένους στο σύστημα οικονομικούς φορείς, δηλαδή από εκείνους που διαθέτουν σχετικά διαπιστευτήρια που τους έχουν χορηγηθεί (όνομα χρήστη και κωδικό πρόσβασης) και απαραίτητα το ηλεκτρονικό αρχείο με το κείμενο των ερωτημάτων είναι ψηφιακά υπογεγραμμένο. Αιτήματα παροχής διευκρινίσεων που υποβάλλονται είτε με άλλο τρόπο είτε το ηλεκτρονικό αρχείο που τα συνοδεύει δεν είναι ψηφιακά υπογεγραμμένο, δεν εξετάζονται.

Η αναθέτουσα αρχή μπορεί να παρατείνει την προθεσμία παραλαβής των προσφορών, ούτως ώστε όλοι οι ενδιαφερόμενοι οικονομικοί φορείς να μπορούν να λάβουν γνώση όλων των αναγκαίων πληροφοριών για την κατάρτιση των προσφορών στις ακόλουθες περιπτώσεις:

- α) όταν, για οποιονδήποτε λόγο, πρόσθετες πληροφορίες, αν και ζητήθηκαν από τον οικονομικό φορέα έγκαιρα, δεν έχουν παρασχεθεί το αργότερο έξι (6) ημέρες πριν από την προθεσμία που ορίζεται για την παραλαβή των προσφορών,
- β) όταν τα έγγραφα της σύμβασης υφίστανται σημαντικές αλλαγές.

Η διάρκεια της παράτασης θα είναι ανάλογη με τη σπουδαιότητα των πληροφοριών ή των αλλαγών.

Όταν οι πρόσθετες πληροφορίες δεν έχουν ζητηθεί έγκαιρα ή δεν έχουν σημασία για την προετοιμασία κατάλληλων προσφορών, δεν απαιτείται παράταση των προθεσμιών.

2.1.4. Γλώσσα

Τα έγγραφα της σύμβασης έχουν συνταχθεί στην ελληνική γλώσσα

Τυχόν ενστάσεις ή προδικαστικές προσφυγές υποβάλλονται στην ελληνική γλώσσα.

Οι προσφορές και τα περιλαμβανόμενα σε αυτές στοιχεία συντάσσονται στην ελληνική γλώσσα ή συνοδεύονται από επίσημη μετάφρασή τους στην ελληνική γλώσσα.

Τα αποδεικτικά έγγραφα συντάσσονται στην ελληνική γλώσσα ή συνοδεύονται από επίσημη μετάφρασή τους στην ελληνική γλώσσα. Στα αλλοδαπά δημόσια έγγραφα και δικαιολογητικά εφαρμόζεται η Συνθήκη της Χάγης της 5.10.1961, που κυρώθηκε με το ν. 1497/1984 (Α'188).

Ειδικότερα, όλα τα δημόσια έγγραφα που αφορούν αλλοδαπούς οικονομικούς φορείς και που θα κατατεθούν από τους προσφέροντες στην παρούσα διαδικασία, θα είναι νόμιμα επικυρωμένα, και η μετάφραση των εν λόγω εγγράφων μπορεί να γίνει είτε από τη μεταφραστική υπηρεσία του ΥΠ.ΕΞ., είτε από το αρμόδιο προξενείο, είτε από δικηγόρο κατά την έννοια των άρθρων 454 του Κ.Πολ.Δ. και 53 του Κώδικα περί Δικηγόρων, είτε από ορκωτό μεταφραστή της χώρας προέλευσης, αν υφίσταται στη χώρα αυτή τέτοια υπηρεσία.

Επιτρέπεται αντίστοιχα η κατάθεση οιοδήποτε δημόσιου εγγράφου και δικαιολογητικού που αφορά αλλοδαπή Επιχείρηση με τη μορφή επικυρωμένης φωτοτυπίας προερχόμενης είτε από το νόμιμο επικυρωμένο έγγραφο από το αρμόδιο Προξενείο της χώρας του προσφέροντος, είτε από το πρωτότυπο έγγραφο με την σφραγίδα "Apostile" σύμφωνα με την συνθήκη της Χάγης της 05-10-61. Η επικύρωση αυτή πρέπει να έχει γίνει από δικηγόρο κατά την έννοια των άρθρων 454 του Κ.Π.Δ. και 53 του Κώδικα περί Δικηγόρων.

Ενημερωτικά και τεχνικά φυλλάδια και άλλα έντυπα -εταιρικά ή μη- με ειδικό τεχνικό περιεχόμενο μπορούν να υποβάλλονται στην αγγλική γλώσσα, χωρίς να συνοδεύονται από μετάφραση στην ελληνική.

Κάθε μορφής επικοινωνία με την αναθέτουσα αρχή, καθώς και μεταξύ αυτής και του αναδόχου, θα γίνονται υποχρεωτικά στην ελληνική γλώσσα.

2.1.5. Εγγυήσεις

Οι εγγυητικές επιστολές του άρθρου 4.1 της παρούσας εκδίδονται από πιστωτικά ιδρύματα που λειτουργούν νόμιμα στα κράτη - μέλη της Ένωσης ή του Ευρωπαϊκού Οικονομικού Χώρου ή στα κράτη-μέρη της ΣΔΣ και έχουν, σύμφωνα με τις ισχύουσες διατάξεις, το δικαίωμα αυτό. Μπορούν, επίσης, να εκδίδονται από το Ε.Τ.Α.Α. - Τ.Μ.Ε.Δ.Ε. ή να παρέχονται με γραμμάτιο του Ταμείου Παρακαταθηκών και Δανείων με παρακατάθεση σε αυτό του αντίστοιχου χρηματικού ποσού. Αν συσταθεί παρακαταθήκη με γραμμάτιο παρακατάθεσης χρεογράφων στο Ταμείο Παρακαταθηκών και Δανείων, τα τοκομερίδια ή μερίσματα που λήγουν κατά τη διάρκεια της εγγύησης επιστρέφονται μετά τη λήξη τους στον υπέρ ου η εγγύηση οικονομικό φορέα.

Οι εγγυητικές επιστολές εκδίδονται κατ' επιλογή των οικονομικών φορέων από έναν ή περισσότερους εκδότες της παραπάνω παραγράφου.

Οι εγγυήσεις αυτές περιλαμβάνουν κατ' ελάχιστον τα ακόλουθα στοιχεία: α) την ημερομηνία έκδοσης, β) τον εκδότη, γ) την αναθέτουσα αρχή προς την οποία απευθύνονται, δ) τον αριθμό της εγγύησης, ε) το ποσό που καλύπτει η εγγύηση, στ) την πλήρη επωνυμία, τον Α.Φ.Μ. και τη διεύθυνση του οικονομικού φορέα υπέρ του οποίου εκδίδεται η εγγύηση (στην περίπτωση ένωσης αναγράφονται όλα τα παραπάνω για κάθε μέλος της ένωσης), ζ) τους όρους ότι: αα) η εγγύηση παρέχεται ανέκκλητα και ανεπιφύλακτα, ο δε εκδότης παραιτείται του δικαιώματος της διαιρέσεως και της διζήσεως, και ββ) ότι σε περίπτωση κατάρτησης αυτής, το ποσό της κατάρτησης υπόκειται στο

εκάστοτε ισχύον τέλος χαρτοσήμου, η) τα στοιχεία της σχετικής διακήρυξης και την καταληκτική ημερομηνία υποβολής προσφορών, θ) την ημερομηνία λήξης ή τον χρόνο ισχύος της εγγύησης, ι) την ανάληψη υποχρέωσης από τον εκδότη της εγγύησης να καταβάλει το ποσό της εγγύησης ολικά ή μερικά εντός πέντε (5) ημερών μετά από απλή έγγραφη ειδοποίηση εκείνου προς τον οποίο απευθύνεται και ια) στην περίπτωση των εγγυήσεων καλής εκτέλεσης και προκαταβολής, τον αριθμό και τον τίτλο της σχετικής σύμβασης.

Υπόδειγμα της εγγυητικής επιστολής συμμετοχής (ΠΑΡΑΡΤΗΜΑ VII, Υπόδειγμα 1)

Υπόδειγμα της εγγυητικής επιστολής καλής εκτέλεσης (ΠΑΡΑΡΤΗΜΑ VII, Υπόδειγμα 2)

Η αναθέτουσα αρχή επικοινωνεί με τους εκδότες των εγγυητικών επιστολών προκειμένου να διαπιστώσει την εγκυρότητά τους.

2.2. Δικαίωμα Συμμετοχής - Κριτήρια Ποιοτικής Επιλογής

2.2.1. Δικαίωμα συμμετοχής

1. Δικαίωμα συμμετοχής στη διαδικασία σύναψης της παρούσας σύμβασης έχουν φυσικά ή νομικά πρόσωπα και, σε περίπτωση ενώσεων οικονομικών φορέων, τα μέλη αυτών, που είναι εγκατεστημένα σε:

α) κράτος-μέλος της Ένωσης,

β) κράτος-μέλος του Ευρωπαϊκού Οικονομικού Χώρου (Ε.Ο.Χ.),

γ) τρίτες χώρες που έχουν υπογράψει και κυρώσει τη ΣΔΣ, στο βαθμό που η υπό ανάθεση δημόσια σύμβαση καλύπτεται από τα Παραρτήματα 1, 2, 4 και 5 και τις γενικές σημειώσεις του σχετικού με την Ένωση Προσαρτήματος Ι της ως άνω Συμφωνίας, καθώς και

δ) σε τρίτες χώρες που δεν emπίπτουν στην περίπτωση γ' της παρούσας παραγράφου και έχουν συνάψει διμερείς ή πολυμερείς συμφωνίες με την Ένωση σε θέματα διαδικασιών ανάθεσης δημοσίων συμβάσεων.

2. Οι ενώσεις οικονομικών φορέων, συμπεριλαμβανομένων και των προσωρινών συμπράξεων, δεν απαιτείται να περιβληθούν συγκεκριμένη νομική μορφή για την υποβολή προσφοράς.

3. Στις περιπτώσεις υποβολής προσφοράς από ένωση οικονομικών φορέων, όλα τα μέλη της ευθύνονται έναντι της αναθέτουσας αρχής αλληλέγγυα και εις ολόκληρον.

2.2.2. Εγγύηση συμμετοχής

Για την έγκυρη συμμετοχή στη διαδικασία σύναψης της παρούσας σύμβασης, κατατίθεται από τους συμμετέχοντες οικονομικούς φορείς (προσφέροντες), εγγυητική επιστολή συμμετοχής, που ανέρχεται στο ποσό των εκατό σαράντα οκτώ χιλιάδων (148.000€) ευρώ, η οποία πρέπει:

- Να περιέχει κατ' ελάχιστον όσα αναφέρονται στο εδάφιο 3 του άρθρου 2.1.5 της παρούσας ή φέρουν τη μορφή του υποδείγματος 1 της εγγυητικής συμμετοχής που περιλαμβάνεται στο ΠΑΡΑΡΤΗΜΑ VII του παρόντος τεύχους.
- Να εκδίδεται από πιστωτικά ιδρύματα που λειτουργούν νόμιμα στα κράτη - μέλη της Ένωσης ή του Ευρωπαϊκού Οικονομικού Χώρου ή στα κράτη-μέρη της ΣΔΣ και έχουν, σύμφωνα με τις ισχύουσες διατάξεις, το δικαίωμα αυτό. Μπορούν, επίσης, να εκδίδονται από το Ε.Τ.Α.Α. - Τ.Σ.Μ.Ε.Δ.Ε. ή να παρέχονται με γραμμάτιο του Ταμείου Παρακαταθηκών και Δανείων με παρακατάθεση σε αυτό του αντίστοιχου χρηματικού

ποσού. Αν συσταθεί παρακαταθήκη με γραμμάτιο παρακατάθεσης χρεογράφων στο Ταμείο Παρακαταθηκών και Δανείων, τα τοκομερίδια ή μερίσματα που λήγουν κατά τη διάρκεια της εγγύησης επιστρέφονται μετά τη λήξη τους στον υπέρ ου η εγγύηση προσφέροντα.

- Να έχει τον τίτλο του διαγωνισμού και της σύμβασης για τα οποία δίδεται η εγγύηση, να εκδοθεί προς την Αναθέτουσα Αρχή υπέρ του προσφέροντος και σε περίπτωση ένωσης να εκδοθεί στο όνομα όλων των μελών αυτής και όχι υπέρ μεμονωμένων μελών ξεχωριστά και καλύπτει την αλληλέγγυα και εις ολόκληρον ευθύνη τους.
- Να είναι γραμμένη στην ελληνική γλώσσα και, σε περίπτωση έκδοσης από μη Ελληνική Τράπεζα, να συνοδεύεται απαραίτητα από επίσημη μετάφραση στην ελληνική γλώσσα από το Υπουργείο Εξωτερικών ή από δικηγόρο.
- Η εγγύηση συμμετοχής πρέπει να ισχύει τουλάχιστον για τριάντα (30) ημέρες μετά τη λήξη του χρόνου ισχύος της προσφοράς του άρθρου 2.4.5 της παρούσας, άλλως η προσφορά απορρίπτεται. Η αναθέτουσα αρχή μπορεί, πριν τη λήξη της προσφοράς, να ζητά από τον προσφέροντα να παρατείνει, πριν τη λήξη τους, τη διάρκεια ισχύος της προσφοράς και της εγγύησης συμμετοχής.

Οι εγγυητικές επιστολές συμμετοχής στο διαγωνισμό επιστρέφονται:

A) στον ανάδοχο με την προσκόμιση της εγγύησης καλής εκτέλεσης,

B) στους λοιπούς προσφέροντες μετά:

αα) την άπρακτη πάροδο της προθεσμίας άσκησης προσφυγής ή την έκδοση απόφασης επί ασκηθείσας προσφυγής κατά της απόφασης κατακύρωσης και

ββ) την άπρακτη πάροδο της προθεσμίας άσκησης ασφαλιστικών μέτρων ή την έκδοση απόφασης επ' αυτών, και

γγ) την ολοκλήρωση του προσυμβατικού ελέγχου από το Ελεγκτικό Συνέδριο, σύμφωνα με το άρθρα 35 και 36 του ν. 4129/2013 (Α' 52).

Για τα προηγούμενα στάδια της κατακύρωσης η εγγύηση συμμετοχής επιστρέφεται στους συμμετέχοντες στην περίπτωση απόρριψης της προσφοράς τους και εφόσον δεν έχει ασκηθεί ενδικοφανής προσφυγή ή ένδικο βοήθημα ή έχει εκπνεύσει άπρακτη η προθεσμία άσκησης ενδικοφανούς προσφυγής ή ένδικων βοηθημάτων ή έχει λάβει χώρα παραίτησης από το δικαίωμα άσκησης αυτών ή αυτά έχουν απορριφθεί αμετακλήτως.

Η Εγγυητική Επιστολή Συμμετοχής καταπίπτει υπέρ της Αναθέτουσας Αρχής αν ο προσφέρων αποσύρει την προσφορά του κατά τη διάρκεια ισχύος αυτής, παρέχει ψευδή στοιχεία ή πληροφορίες που αναφέρονται στα άρθρα 2.2.3 και 2.2.4 του παρόντος Τεύχους, δεν προσκομίζει εγκαίρως τα προβλεπόμενα στο άρθρο 2.2.8 της παρούσας δικαιολογητικά κατακύρωσης, δεν προσέλθει εγκαίρως για υπογραφή της σύμβασης.

2.2.3. Λόγοι αποκλεισμού

Αποκλείεται από τη συμμετοχή στην παρούσα διαδικασία σύναψης σύμβασης προσφέρων οικονομικός φορέας, εφόσον συντρέχει στο πρόσωπό του (εάν πρόκειται για μεμονωμένο φυσικό ή νομικό πρόσωπο) ή σε ένα από τα μέλη του (εάν πρόκειται για ένωση οικονομικών φορέων) ένας ή περισσότεροι από τους ακόλουθους λόγους:

2.2.3.1. Όταν υπάρχει σε βάρος του αμετάκλητη καταδικαστική απόφαση για έναν από τους ακόλουθους λόγους:

α) συμμετοχή σε εγκληματική οργάνωση, όπως αυτή ορίζεται στο άρθρο 2 της απόφασης-πλαίσιο 2008/841/ΔΕΥ του Συμβουλίου της 24ης Οκτωβρίου 2008, για την καταπολέμηση του οργανωμένου εγκλήματος (ΕΕ L 300 της 11.11.2008 σ.42),

β) δωροδοκία, όπως ορίζεται στο άρθρο 3 της σύμβασης περί της καταπολέμησης της διαφθοράς στην οποία ενέχονται υπάλληλοι των Ευρωπαϊκών Κοινοτήτων ή των κρατών-μελών της Ένωσης (ΕΕ C 195 της 25.6.1997, σ. 1) και στην παράγραφο 1 του άρθρου 2 της απόφασης-πλαίσιο 2003/568/ΔΕΥ του Συμβουλίου της 22ας Ιουλίου 2003, για την καταπολέμηση της δωροδοκίας στον ιδιωτικό τομέα (ΕΕ L 192 της 31.7.2003, σ. 54), καθώς και όπως ορίζεται στην κείμενη νομοθεσία ή στο εθνικό δίκαιο του οικονομικού φορέα,

γ) απάτη, κατά την έννοια του άρθρου 1 της σύμβασης σχετικά με την προστασία των οικονομικών συμφερόντων των Ευρωπαϊκών Κοινοτήτων (ΕΕ C 316 της 27.11.1995, σ. 48), η οποία κυρώθηκε με το ν. 2803/2000 (Α' 48),

δ) τρομοκρατικά εγκλήματα ή εγκλήματα συνδεόμενα με τρομοκρατικές δραστηριότητες, όπως ορίζονται, αντιστοίχως, στα άρθρα 1 και 3 της απόφασης-πλαίσιο 2002/475/ΔΕΥ του Συμβουλίου της 13ης Ιουνίου 2002, για την καταπολέμηση της τρομοκρατίας (ΕΕ L 164 της 22.6.2002, σ. 3) ή ηθική αυτουργία ή συνέργεια ή απόπειρα διάπραξης εγκλήματος, όπως ορίζονται στο άρθρο 4 αυτής,

ε) νομιμοποίηση εσόδων από παράνομες δραστηριότητες ή χρηματοδότηση της τρομοκρατίας, όπως αυτές ορίζονται στο άρθρο 1 της Οδηγίας 2005/60/ΕΚ του Ευρωπαϊκού Κοινοβουλίου και του Συμβουλίου της 26ης Οκτωβρίου 2005, σχετικά με την πρόληψη της χρησιμοποίησης του χρηματοπιστωτικού συστήματος για τη νομιμοποίηση εσόδων από παράνομες δραστηριότητες και τη χρηματοδότηση της τρομοκρατίας (ΕΕ L 309 της 25.11.2005, σ. 15), η οποία ενσωματώθηκε στην εθνική νομοθεσία με το ν. 3691/2008 (Α' 166),

στ) παιδική εργασία και άλλες μορφές εμπορίας ανθρώπων, όπως ορίζονται στο άρθρο 2 της Οδηγίας 2011/36/ΕΕ του Ευρωπαϊκού Κοινοβουλίου και του Συμβουλίου της 5ης Απριλίου 2011, για την πρόληψη και την καταπολέμηση της εμπορίας ανθρώπων και για την προστασία των θυμάτων της, καθώς και για την αντικατάσταση της απόφασης-πλαίσιο 2002/629/ΔΕΥ του Συμβουλίου (ΕΕ L 101 της 15.4.2011, σ. 1), η οποία ενσωματώθηκε στην εθνική νομοθεσία με το ν. 4198/2013 (Α' 215).

Η υποχρέωση αποκλεισμού οικονομικού φορέα εφαρμόζεται επίσης όταν το πρόσωπο εις βάρος του οποίου εκδόθηκε αμετάκλητη καταδικαστική απόφαση είναι μέλος του διοικητικού, διευθυντικού ή εποπτικού οργάνου του εν λόγω οικονομικού φορέα ή έχει εξουσία εκπροσώπησης, λήψης αποφάσεων ή ελέγχου σε αυτό.

Η υποχρέωση του προηγούμενου εδαφίου αφορά:

αα) στις περιπτώσεις εταιρειών περιορισμένης ευθύνης (Ε.Π.Ε.), ιδιωτικών κεφαλαιουχικών εταιρειών (Ι.Κ.Ε.) και προσωπικών εταιρειών (Ο.Ε. και Ε.Ε.), τους διαχειριστές, ββ) στις περιπτώσεις ανωνύμων εταιρειών (Α.Ε.), τον διευθύνοντα σύμβουλο, καθώς και όλα τα μέλη του Διοικητικού Συμβουλίου, γγ) στις περιπτώσεις των συνεταιρισμών τα μέλη του Διοικητικού Συμβουλίου

2.2.3.2. Αποκλείεται από τη συμμετοχή στη διαδικασία σύναψης της παρούσας σύμβασης, ο οικονομικός φορέας ο οποίος:

α) έχει αθετήσει τις υποχρεώσεις του όσον αφορά στην καταβολή φόρων ή εισφορών κοινωνικής ασφάλισης και αυτό έχει διαπιστωθεί από δικαστική ή διοικητική απόφαση με αμετάκλητη και δεσμευτική ισχύ, σύμφωνα με διατάξεις της χώρας όπου είναι εγκατεστημένος ή την εθνική νομοθεσία ή/και όταν η αναθέτουσα αρχή μπορεί να

αποδείξει με τα κατάλληλα μέσα ότι ο προσφέρων έχει αθετήσει τις υποχρεώσεις του όσον αφορά την καταβολή φόρων ή εισφορών κοινωνικής ασφάλισης.

Αν ο προσφέρων είναι Έλληνας πολίτης ή έχει την εγκατάστασή του στην Ελλάδα, οι υποχρεώσεις του που αφορούν τις εισφορές κοινωνικής ασφάλισης καλύπτουν τόσο την κύρια όσο και την επικουρική ασφάλιση.

Δεν αποκλείεται ο προσφέρων οικονομικός φορέας, όταν έχει εκπληρώσει τις υποχρεώσεις του είτε καταβάλλοντας τους φόρους ή τις εισφορές κοινωνικής ασφάλισης που οφείλει, συμπεριλαμβανομένων, κατά περίπτωση, των δεδουλευμένων τόκων ή των προστίμων είτε υπαγόμενος σε δεσμευτικό διακανονισμό για την καταβολή τους.

β) Έχουν επιβληθεί σε βάρος του, μέσα σε χρονικό διάστημα δύο (2) ετών πριν από την ημερομηνία λήξης της προθεσμίας υποβολής προσφοράς: αα) τρεις (3) πράξεις επιβολής προστίμου από τα αρμόδια ελεγκτικά όργανα του Σώματος Επιθεώρησης Εργασίας για παραβάσεις της εργατικής νομοθεσίας που χαρακτηρίζονται, σύμφωνα με την υπουργική απόφαση 2063/Δ1632/2011 (Β' 266), όπως εκάστοτε ισχύει, ως «υψηλής» ή «πολύ υψηλής» σοβαρότητας, οι οποίες προκύπτουν αθροιστικά από τρεις (3) διενεργηθέντες ελέγχους, ή ββ) δύο (2) πράξεις επιβολής προστίμου από τα αρμόδια ελεγκτικά όργανα του Σώματος Επιθεώρησης Εργασίας για παραβάσεις της εργατικής νομοθεσίας που αφορούν την αδήλωτη εργασία, οι οποίες προκύπτουν αθροιστικά από δύο (2) διενεργηθέντες ελέγχους. Οι υπό αα' και ββ' κυρώσεις πρέπει να έχουν αποκτήσει αμετάκλητη και δεσμευτική ισχύ

2.2.3.3. Αποκλείεται από τη συμμετοχή στη διαδικασία σύναψης της παρούσας σύμβασης, προσφέρων οικονομικός φορέας σε οποιαδήποτε από τις ακόλουθες καταστάσεις:

(α) εάν έχει αθετήσει τις υποχρεώσεις που προβλέπονται στην παρ. 2 του άρθρου 18 του ν. 4412/2016,

(β) εάν τελεί υπό πτώχευση ή έχει υπαχθεί σε διαδικασία εξυγίανσης ή ειδικής **εκκαθάρισης** ή τελεί υπό αναγκαστική διαχείριση από εκκαθαριστή ή από το δικαστήριο ή έχει υπαχθεί σε διαδικασία πτωχευτικού συμβιβασμού ή έχει αναστείλει τις επιχειρηματικές του δραστηριότητες ή εάν βρίσκεται σε οποιαδήποτε ανάλογη κατάσταση προκύπτουσα από παρόμοια διαδικασία, προβλεπόμενη σε εθνικές διατάξεις νόμου. Η αναθέτουσα αρχή μπορεί να μην αποκλείει έναν οικονομικό φορέα ο οποίος βρίσκεται σε μία εκ των καταστάσεων που αναφέρονται στην περίπτωση αυτή, υπό την προϋπόθεση ότι αποδεικνύει ότι ο εν λόγω φορέας είναι σε θέση να εκτελέσει τη σύμβαση, λαμβάνοντας υπόψη τις ισχύουσες διατάξεις και τα μέτρα για τη συνέχιση της επιχειρηματικής του λειτουργίας,

(γ) υπάρχουν επαρκώς εύλογες ενδείξεις που οδηγούν στο συμπέρασμα ότι ο οικονομικός φορέας συνήψε συμφωνίες με άλλους οικονομικούς φορείς με στόχο τη στρέβλωση του ανταγωνισμού,

δ) εάν μία κατάσταση σύγκρουσης συμφερόντων κατά την έννοια του άρθρου 24 του ν. 4412/2016 δεν μπορεί να θεραπευθεί αποτελεσματικά με άλλα, λιγότερο παρεμβατικά, μέσα,

(ε) εάν μία κατάσταση στρέβλωσης του ανταγωνισμού από την πρότερη συμμετοχή του οικονομικού φορέα κατά την προετοιμασία της διαδικασίας σύναψης σύμβασης, κατά τα οριζόμενα στο άρθρο 48 του ν. 4412/2016, δεν μπορεί να θεραπευθεί με άλλα, λιγότερο παρεμβατικά, μέσα,

(στ) εάν έχει επιδείξει σοβαρή ή επαναλαμβανόμενη πλημμέλεια κατά την εκτέλεση ουσιώδους απαίτησης στο πλαίσιο προηγούμενης δημόσιας σύμβασης, προηγούμενης σύμβασης με αναθέτοντα φορέα ή προηγούμενης σύμβασης παραχώρησης που είχε ως

αποτέλεσμα την πρόωρη καταγγελία της προηγούμενης σύμβασης, αποζημιώσεις ή άλλες παρόμοιες κυρώσεις,

(ζ) εάν έχει κριθεί ένοχος σοβαρών ψευδών δηλώσεων κατά την παροχή των πληροφοριών που απαιτούνται για την εξακρίβωση της απουσίας των λόγων αποκλεισμού ή την πλήρωση των κριτηρίων επιλογής, έχει αποκρύψει τις πληροφορίες αυτές ή δεν είναι σε θέση να προσκομίσει τα δικαιολογητικά που απαιτούνται κατ' εφαρμογή του άρθρου 2.2.8.2 της παρούσας,

(η) εάν επιχείρησε να επηρεάσει με αθέμιτο τρόπο τη διαδικασία λήψης αποφάσεων της αναθέτουσας αρχής, να αποκτήσει εμπιστευτικές πληροφορίες που ενδέχεται να του αποφέρουν αθέμιτο πλεονέκτημα στη διαδικασία σύναψης σύμβασης ή να παράσχει εξ αμελείας παραπλανητικές πληροφορίες που ενδέχεται να επηρεάσουν ουσιωδώς τις αποφάσεις που αφορούν τον αποκλεισμό, την επιλογή ή την ανάθεση,

(θ) εάν έχει διαπράξει σοβαρό επαγγελματικό παράπτωμα, το οποίο θέτει εν αμφιβόλω την ακεραιότητά του, για το οποίο του επιβλήθηκε ποινή που του στερεί το δικαίωμα συμμετοχής σε διαδικασία σύναψης σύμβασης δημοσίων έργων και καταλαμβάνει τη συγκεκριμένη διαδικασία.

2.2.3.4. Αποκλείεται, επίσης, προσφέρων οικονομικός φορέας από τη συμμετοχή στη διαδικασία σύναψης της παρούσας σύμβασης εάν συντρέχουν οι προϋποθέσεις εφαρμογής της παρ. 4 του άρθρου 8 του ν. 3310/2005, όπως ισχύει (αμιγώς εθνικός λόγος αποκλεισμού), ήτοι όταν δεν τηρείται η υποχρέωση ονομαστικοποίησης μέχρι φυσικού προσώπου μετοχών ανώνυμης εταιρείας που συμμετέχει σε δημόσια σύμβαση και όταν στη μετοχική σύνθεση της ανώνυμης εταιρείας συμμετέχει εξωχώρια εταιρεία.

2.2.3.5. Ο προσφέρων αποκλείεται σε οποιοδήποτε χρονικό σημείο κατά τη διάρκεια της διαδικασίας σύναψης της παρούσας σύμβασης, όταν αποδεικνύεται ότι βρίσκεται, λόγω πράξεων ή παραλείψεων του, είτε πριν είτε κατά τη διαδικασία, σε μία από τις ως άνω περιπτώσεις

2.2.3.6. Προσφέρων οικονομικός φορέας που εμπίπτει σε μια από τις καταστάσεις που αναφέρονται στις παραγράφους 2.2.3.1 και 2.2.3.3 μπορεί να προσκομίζει στοιχεία προκειμένου να αποδείξει ότι τα μέτρα που έλαβε επαρκούν για να αποδείξουν την αξιοπιστία του, παρότι συντρέχει ο σχετικός λόγος αποκλεισμού (αυτοκάθαρση). Εάν τα στοιχεία κριθούν επαρκή, ο εν λόγω οικονομικός φορέας δεν αποκλείεται από τη διαδικασία σύναψης της σύμβασης. Τα μέτρα που λαμβάνονται από τους οικονομικούς φορείς αξιολογούνται σε συνάρτηση με τη σοβαρότητα και τις ιδιαίτερες περιστάσεις του ποινικού αδικήματος ή του παραπτώματος. Αν τα μέτρα κριθούν ανεπαρκή, γνωστοποιείται στον οικονομικό φορέα το σκεπτικό της απόφασης αυτής. Οικονομικός φορέας που έχει αποκλειστεί, σύμφωνα με τις κείμενες διατάξεις, με αμετάκλητη απόφαση, σε εθνικό επίπεδο, από τη συμμετοχή σε διαδικασίες σύναψης σύμβασης ή ανάθεσης παραχώρησης δεν μπορεί να κάνει χρήση της ανωτέρω δυνατότητας κατά την περίοδο του αποκλεισμού που ορίζεται στην εν λόγω απόφαση.

2.2.3.7. Η απόφαση για την διαπίστωση της επάρκειας ή μη των επανορθωτικών μέτρων κατά την προηγούμενη παράγραφο εκδίδεται σύμφωνα με τα οριζόμενα στις παρ. 8 και 9 του άρθρου 73 του ν. 4412/2016.

2.2.3.8. Οικονομικός φορέας, στον οποίο έχει επιβληθεί, με την κοινή υπουργική απόφαση του άρθρου 74 του ν. 4412/2016, η ποινή του αποκλεισμού αποκλείεται αυτοδίκαια και από την παρούσα διαδικασία σύναψης της σύμβασης.

Κριτήρια Επιλογής

2.2.4. Καταλληλότητα άσκησης επαγγελματικής δραστηριότητας

Οι οικονομικοί φορείς που συμμετέχουν στη διαδικασία σύναψης της παρούσας σύμβασης απαιτείται να ασκούν εμπορική ή βιομηχανική ή βιοτεχνική δραστηριότητα συναφή με το αντικείμενο της υπηρεσίας. Οι οικονομικοί φορείς που είναι εγκατεστημένοι σε κράτος μέλος της Ευρωπαϊκής Ένωσης απαιτείται να είναι εγγεγραμμένοι σε ένα από τα επαγγελματικά ή εμπορικά μητρώα που τηρούνται στο κράτος εγκατάστασής τους ή να ικανοποιούν οποιαδήποτε άλλη απαίτηση ορίζεται στο Παράρτημα XI του Προσαρτήματος Α' του ν. 4412/2016. Στην περίπτωση οικονομικών φορέων εγκατεστημένων σε κράτος μέλους του Ευρωπαϊκού Οικονομικού Χώρου (Ε.Ο.Χ) ή σε τρίτες χώρες που προσχωρήσει στη ΣΔΣ, ή σε τρίτες χώρες που δεν εμπίπτουν στην προηγούμενη περίπτωση και έχουν συνάψει διμερείς ή πολυμερείς συμφωνίες με την Ένωση σε θέματα διαδικασιών ανάθεσης δημοσίων συμβάσεων, απαιτείται να είναι εγγεγραμμένοι σε αντίστοιχα επαγγελματικά ή εμπορικά μητρώα. Οι εγκατεστημένοι στην Ελλάδα οικονομικοί φορείς απαιτείται να είναι εγγεγραμμένοι στο Βιοτεχνικό ή Εμπορικό ή Βιομηχανικό Επιμελητήριο.

Στην περίπτωση ένωσης οικονομικών φορέων η παραπάνω απαίτηση θα πρέπει να καλύπτεται από όλα τα μέλη της ένωσης.

2.2.5. Οικονομική και χρηματοοικονομική επάρκεια

Όσον αφορά την οικονομική και χρηματοοικονομική επάρκεια για την παρούσα διαδικασία σύναψης σύμβασης, οι οικονομικοί φορείς κρίνονται κατάλληλοι, άλλως αποκλείονται, εφόσον πληρούν σωρευτικά τα ακόλουθα:

1. Έχουν ετήσιο κύκλο εργασιών, για τα έτη 2015, 2016 και 2017, ύψους τουλάχιστον ίσου με το 200% του συνολικού προϋπολογισμού του Έργου (μη συμπεριλαμβανομένου του αναλογούντος ΦΠΑ). Σε περίπτωση Ένωσης ή Κοινοπραξίας, ένα τουλάχιστον μέλος της Ένωσης / κοινοπραξίας πρέπει να έχει ετήσιο κύκλο εργασιών, κατά τα έτη 2015, 2016 και 2017, ύψους ίσου ή μεγαλύτερου από το 100% του συνολικού προϋπολογισμού του έργου (μη συμπεριλαμβανομένου του αναλογούντος ΦΠΑ).
2. Έχουν ειδικό ετήσιο κύκλο εργασιών σχετικό με το αντικείμενο του έργου, ήτοι με την παροχή υπηρεσιών διασύνδεσης και τηλεφωνίας, για τα έτη 2015, 2016 και 2017, ύψους ίσου ή μεγαλύτερου του 100% Έργου (μη συμπεριλαμβανομένου του αναλογούντος ΦΠΑ). Σε περίπτωση Ένωσης ή Κοινοπραξίας, ένα τουλάχιστον μέλος της Ένωσης / κοινοπραξίας πρέπει να έχει ειδικό ετήσιο κύκλο εργασιών, κατά τα έτη 2015, 2016 και 2017, ύψους ίσου ή μεγαλύτερου από το 50% του συνολικού προϋπολογισμού του έργου (μη συμπεριλαμβανομένου του αναλογούντος ΦΠΑ).

σημειώνεται ότι, σε περίπτωση Ένωσης ή Κοινοπραξίας, για την επίτευξη των ανωτέρω κριτηρίων λαμβάνονται υπόψη αθροιστικά τα υποβαλλόμενα στοιχεία των Μελών τους.

2.2.6. Τεχνική και επαγγελματική ικανότητα

Όσον αφορά στην τεχνική και επαγγελματική ικανότητα για την παρούσα διαδικασία σύναψης σύμβασης, οι οικονομικοί φορείς απαιτείται:

α) κατά τη διάρκεια της τελευταίας τριετίας (2015, 2016 και 2017), να έχουν εκτελέσει τουλάχιστον δύο (2) συμβάσεις υπηρεσιών αντίστοιχες σε αντικείμενο και πολυπλοκότητα με το προκηρυσσόμενο και συνολικό προϋπολογισμό άνω του 300.000€ πλέον ΦΠΑ, έκαστο, τα οποία υλοποιήθηκαν για φορείς του δημοσίου ή/και του ιδιωτικού τομέα στην Ελλάδα ή στο εξωτερικό.

β) να διαθέτουν πιστοποιητικό συμμόρφωσης με το πρότυπο ISO 9001 που έχουν εκδοθεί από διαπιστευμένο Φορέα ή σε περίπτωση αλλοδαπών προσώπων ισοδύναμο πιστοποιητικό από πιστοποιημένο φορέα της χώρας προέλευσής τους.

Σε περίπτωση ένωσης οικονομικών φορέων, οι παραπάνω ελάχιστες απαιτήσεις καλύπτονται, αθροιστικά από όλα τα μέλη της ένωσης.

2.2.7. Στήριξη στην ικανότητα τρίτων

Οι οικονομικοί φορείς μπορούν, όσον αφορά τα κριτήρια της οικονομικής και χρηματοοικονομικής επάρκειας (της παραγράφου 2.2.5) και τα σχετικά με την τεχνική και επαγγελματική ικανότητα (της παραγράφου 2.2.6), να στηρίζονται στις ικανότητες άλλων φορέων, ασχέτως της νομικής φύσης των δεσμών τους με αυτούς. Στην περίπτωση αυτή, αποδεικνύουν ότι θα έχουν στη διάθεσή τους αναγκαίους πόρους, με την προσκόμιση της σχετικής δέσμευσης των φορέων στην ικανότητα των οποίων στηρίζονται.

Ειδικά, όσον αφορά στα κριτήρια επαγγελματικής ικανότητας που σχετίζονται με τους τίτλους σπουδών και τα επαγγελματικά προσόντα που ορίζονται στην περίπτωση στ' του Μέρους II του Παραρτήματος XII του Προσαρτήματος Α' του ν. 4412/2016 ή με την σχετική επαγγελματική εμπειρία, οι οικονομικοί φορείς, μπορούν να στηρίζονται στις ικανότητες άλλων φορέων, μόνο, εάν οι τελευταίοι θα εκτελέσουν τις εργασίες ή τις υπηρεσίες για τις οποίες απαιτούνται οι συγκεκριμένες ικανότητες.

Υπό τους ίδιους όρους οι ενώσεις οικονομικών φορέων μπορούν να στηρίζονται στις ικανότητες των συμμετεχόντων στην ένωση ή άλλων φορέων.

2.2.8. Κανόνες απόδειξης ποιοτικής επιλογής

2.2.8.1 Προκαταρκτική απόδειξη κατά την υποβολή προσφορών

Προς προκαταρκτική απόδειξη ότι οι προσφέροντες οικονομικοί φορείς: α) δεν βρίσκονται σε μία από τις καταστάσεις της παραγράφου 2.2.3 και β) πληρούν τα σχετικά κριτήρια επιλογής των παραγράφων 2.2.4, 2.2.5, και 2.2.6 της παρούσης, προσκομίζουν κατά την υποβολή της προσφοράς τους ως δικαιολογητικό συμμετοχής, το προβλεπόμενο από το άρθρο 79 παρ. 1 και 3 του ν. 4412/2016 Ευρωπαϊκό Ενιαίο Έγγραφο Σύμβασης (ΕΕΕΣ), σύμφωνα με το επισυναπτόμενο στην παρούσα ΠΑΡΑΡΤΗΜΑ III το οποίο αποτελεί ενημερωμένη υπεύθυνη δήλωση, με τις συνέπειες του ν. 1599/1986. Το ΕΕΕΣ καταρτίζεται βάσει του τυποποιημένου εντύπου του Παραρτήματος 2 του Κανονισμού (ΕΕ) 2016/7 και συμπληρώνεται από τους προσφέροντες οικονομικούς φορείς σύμφωνα με τις οδηγίες του Παραρτήματος.

Το Ευρωπαϊκό Ενιαίο Έγγραφο Σύμβασης (ΕΕΕΣ) υπογράφεται από τον κατά περίπτωση νόμιμο εκπρόσωπο του οικονομικού φορέα. Ως εκπρόσωπος του οικονομικού φορέα, νοείται ο νόμιμος εκπρόσωπος αυτού, όπως προκύπτει από το ισχύον καταστατικό ή το πρακτικό εκπροσώπησής του κατά το χρόνο υποβολής της προσφοράς ή το αρμοδίως εξουσιοδοτημένο φυσικό πρόσωπο να εκπροσωπεί τον οικονομικό φορέα για διαδικασίες σύναψης συμβάσεων ή για τη συγκεκριμένη διαδικασία σύναψης σύμβασης.

Στην περίπτωση υποβολής προσφοράς από ένωση οικονομικών φορέων, το Ευρωπαϊκό Ενιαίο Έγγραφο Σύμβασης (ΕΕΕΣ), υποβάλλεται χωριστά από κάθε μέλος της ένωσης.

2.2.8.2 Αποδεικτικά μέσα

A. Το δικαίωμα συμμετοχής των οικονομικών φορέων και οι όροι και προϋποθέσεις συμμετοχής τους, όπως ορίζονται στις παραγράφους 2.2.1 έως 2.2.6, κρίνονται κατά την υποβολή της προσφοράς, κατά την υποβολή των δικαιολογητικών της παρούσας και κατά τη σύναψη της σύμβασης στις περιπτώσεις του άρθρου 105 παρ. 3 περ. γ του ν. 4412/2016.

Στην περίπτωση που προσφέρων οικονομικός φορέας ή ένωση αυτών στηρίζεται στις ικανότητες άλλων φορέων, σύμφωνα με την παράγραφο 2.2.7. της παρούσας, οι φορείς στην ικανότητα των οποίων στηρίζεται υποχρεούνται στην υποβολή των δικαιολογητικών που αποδεικνύουν ότι δεν συντρέχουν οι λόγοι αποκλεισμού της παραγράφου 2.2.3 της παρούσας και ότι πληρούν τα σχετικά κριτήρια επιλογής κατά περίπτωση (παράγραφοι 2.2.4- 2.2.6).

Ο οικονομικός φορέας υποχρεούται να αντικαταστήσει έναν φορέα στην ικανότητα του οποίου στηρίζεται, εφόσον ο τελευταίος δεν πληροί το σχετικό κριτήριο επιλογής ή για τον οποίο συντρέχουν λόγοι αποκλεισμού των παραγράφων 2.2.3.1, 2.2.3.2, 2.2.3.3 και 2.2.3.4.

Οι οικονομικοί φορείς δεν υποχρεούνται να υποβάλλουν δικαιολογητικά ή άλλα αποδεικτικά στοιχεία, αν και στο μέτρο που η αναθέτουσα αρχή έχει τη δυνατότητα να λαμβάνει τα πιστοποιητικά ή τις συναφείς πληροφορίες απευθείας μέσω πρόσβασης σε εθνική βάση δεδομένων σε οποιοδήποτε κράτος - μέλος της Ένωσης, η οποία διατίθεται δωρεάν, όπως εθνικό μητρώο συμβάσεων, εικονικό φάκελο επιχείρησης, ηλεκτρονικό σύστημα αποθήκευσης εγγράφων ή σύστημα προεπιλογής. Η δήλωση για την πρόσβαση σε εθνική βάση δεδομένων εμπεριέχεται στο Ευρωπαϊκό Ενιαίο Έγγραφο Σύμβασης (ΕΕΕΣ).

Οι οικονομικοί φορείς δεν υποχρεούνται να υποβάλουν δικαιολογητικά, όταν η αναθέτουσα αρχή που αναθέτει τη σύμβαση διαθέτει ήδη τα ως άνω δικαιολογητικά και αυτά εξακολουθούν να ισχύουν.

B. 1. Για την απόδειξη της μη συνδρομής των λόγων αποκλεισμού της παραγράφου 2.2.3 οι προσφέροντες οικονομικοί φορείς προσκομίζουν αντίστοιχα τα παρακάτω δικαιολογητικά³:

α) για την παράγραφο 2.2.3.1 απόσπασμα του σχετικού μητρώου, όπως του ποινικού μητρώου ή, ελλείψει αυτού, ισοδύναμο έγγραφο που εκδίδεται από αρμόδια δικαστική ή διοικητική αρχή του κράτους-μέλους ή της χώρας καταγωγής ή της χώρας όπου είναι εγκατεστημένος ο οικονομικός φορέας, από το οποίο προκύπτει ότι πληρούνται αυτές οι προϋποθέσεις. Η υποχρέωση προσκόμισης του ως άνω αποσπάσματος αφορά και στα μέλη του διοικητικού, διευθυντικού ή εποπτικού οργάνου του εν λόγω οικονομικού φορέα ή στα

³ Σχετικά με την κατάργηση της υποχρέωσης υποβολής πρωτοτύπων ή επικυρωμένων αντιγράφων εγγράφων σε διαγωνισμούς δημοσίων συμβάσεων διευκρινίζονται τα εξής:

1. Απλά αντίγραφα δημοσίων εγγράφων:

Γίνονται υποχρεωτικά αποδεκτά ευκρινή φωτοαντίγραφα των πρωτοτύπων ή των ακριβών αντιγράφων των δημοσίων εγγράφων, που έχουν εκδοθεί από τις υπηρεσίες και τους φορείς της περίπτωσης α' της παρ. 2 του άρθρου 1 του νόμου 4250/2014. Σημειωτέον ότι η παραπάνω ρύθμιση δεν καταλαμβάνει τα συμβολαιογραφικά έγγραφα (λ.χ. πληρεξούσια, ένορκες βεβαιώσεις κ.ο.κ.), για τα οποία συνεχίζει να υφίσταται η υποχρέωση υποβολής κεκυρωμένων αντιγράφων.

2. Απλά αντίγραφα αλλοδαπών δημοσίων εγγράφων:

Επίσης, γίνονται αποδεκτά ευκρινή φωτοαντίγραφα από αντίγραφα εγγράφων που έχουν εκδοθεί από αλλοδαπές αρχές, υπό την προϋπόθεση ότι αυτά είναι νομίμως επικυρωμένα από την αρμόδια αρχή της χώρας αυτής, και έχουν επικυρωθεί από δικηγόρο, σύμφωνα με τα οριζόμενα στο άρθρο 36 παρ. 2 β) του Κώδικα Δικηγόρων (N4194/2013). Σημειώνεται ότι δεν θίγονται και εξακολουθούν να ισχύουν, οι απαιτήσεις υποβολής δημοσίων εγγράφων με συγκεκριμένη επισημείωση (APOSTILLE), οι οποίες απορρέουν από διεθνείς συμβάσεις της χώρας (Σύμβαση της Χάγης) ή άλλες διακρατικές συμφωνίες (βλ. και σημείο 6.2.)

3. Απλά αντίγραφα ιδιωτικών εγγράφων:

Γίνονται υποχρεωτικά αποδεκτά ευκρινή φωτοαντίγραφα από αντίγραφα ιδιωτικών εγγράφων τα οποία έχουν επικυρωθεί από δικηγόρο, σύμφωνα με τα οριζόμενα στο άρθρο 36 παρ. 2 β) του Κώδικα Δικηγόρων (N 4194/2013), καθώς και ευκρινή φωτοαντίγραφα από τα πρωτότυπα όσων ιδιωτικών εγγράφων φέρουν θεώρηση από υπηρεσίες και φορείς της περίπτωσης α' της παρ. 2 του άρθρου 1 του νόμου 4250/2014.

4. Πρωτότυπα έγγραφα και επικυρωμένα αντίγραφα

Γίνονται υποχρεωτικά αποδεκτά και πρωτότυπα ή νομίμως επικυρωμένα αντίγραφα των δικαιολογητικών εγγράφων, εφόσον υποβληθούν από τους διαγωνιζόμενους.

πρόσωπα που έχουν εξουσία εκπροσώπησης, λήψης αποφάσεων ή ελέγχου σε αυτό κατά τα ειδικότερα αναφερόμενα στην ως άνω παράγραφο,

β) για τις παραγράφους 2.2.3.2(περ.α) και 2.2.3.3 (περ. β) πιστοποιητικό που εκδίδεται από την αρμόδια αρχή του οικείου κράτους - μέλους ή χώρας.

Για την παράγραφο 2.2.3.2 (περ. β') πιστοποιητικό από τη Διεύθυνση Προγραμματισμού και Συντονισμού της Επιθεώρησης Εργασιακών Σχέσεων, από το οποίο να προκύπτουν οι πράξεις επιβολής προστίμου που έχουν εκδοθεί σε βάρος του οικονομικού φορέα σε χρονικό διάστημα δύο (2) ετών πριν από την ημερομηνία λήξης της προθεσμίας υποβολής προσφοράς ή αίτησης συμμετοχής του οικείου κράτους - μέλους ή χώρας.

Αν το κράτος-μέλος ή η εν λόγω χώρα δεν εκδίδει τέτοιου είδους έγγραφο ή πιστοποιητικό ή όπου το έγγραφο ή το πιστοποιητικό αυτό δεν καλύπτει όλες τις περιπτώσεις που αναφέρονται στις παραγράφους 2.2.3.1, 2.2.3.2 και 2.2.3.3 (περ.β) το έγγραφο ή το πιστοποιητικό μπορεί να αντικαθίσταται από ένορκη βεβαίωση ή, στα κράτη - μέλη ή στις χώρες όπου δεν προβλέπεται ένορκη βεβαίωση, από υπεύθυνη δήλωση του ενδιαφερομένου ενώπιον αρμόδιας δικαστικής ή διοικητικής αρχής, συμβολαιογράφου ή αρμόδιου επαγγελματικού ή εμπορικού οργανισμού του κράτους - μέλους ή της χώρας καταγωγής ή της χώρας όπου είναι εγκατεστημένος ο οικονομικός φορέας.

Οι αρμόδιες δημόσιες αρχές παρέχουν, όπου κρίνεται αναγκαίο, επίσημη δήλωση στην οποία αναφέρεται ότι δεν εκδίδονται τα έγγραφα ή τα πιστοποιητικά της παρούσας παραγράφου ή ότι τα έγγραφα αυτά δεν καλύπτουν όλες τις περιπτώσεις που αναφέρονται στις παραγράφους 2.2.3.1 και 2.2.3.2 και 2.2.3.3 (περ. β).

Για τις λοιπές περιπτώσεις της παραγράφου 2.2.3.3 υπεύθυνη δήλωση του προσφέροντος οικονομικού φορέα ενώπιον αρμόδιας δικαστικής ή διοικητικής αρχής, συμβολαιογράφου ή αρμόδιου επαγγελματικού ή εμπορικού οργανισμού του κράτους - μέλους ή της χώρας καταγωγής ή της χώρας εγκατάστασής του ότι δεν συντρέχουν στο πρόσωπό του οι οριζόμενοι στην παράγραφο λόγοι αποκλεισμού.

γ) για την παράγραφο 2.2.3.4, δικαιολογητικά ονομαστικοποίησης των μετοχών, εφόσον ο προσωρινός ανάδοχος είναι ανώνυμη εταιρία. [Εξαιρούνται της υποχρέωσης αυτής οι εταιρείες που είναι εισηγμένες στο Χρηματιστήριο της χώρας εγκατάστασής τους και υποβάλλουν περί τούτου υπεύθυνη δήλωση του νόμιμου εκπροσώπου τους]:

Ειδικότερα ο προσωρινός ανάδοχος υποβάλλει πιστοποιητικό αρμόδιας αρχής του κράτους της έδρας, από το οποίο να προκύπτει ότι οι μετοχές είναι ονομαστικές, καθώς και αναλυτική κατάσταση με τα στοιχεία των μετόχων της εταιρείας και τον αριθμό των μετοχών κάθε μετόχου (μετοχολόγιο), όπως τα στοιχεία αυτά είναι καταχωρημένα στο βιβλίο μετόχων της εταιρείας, το πολύ τριάντα εργάσιμες ημέρες πριν από την ημέρα υποβολής της προσφοράς.

Εάν ο προσωρινός ανάδοχος είναι αλλοδαπή ανώνυμη εταιρία, και εφόσον έχει, κατά το δίκαιο της έδρας της, ονομαστικές μετοχές προσκομίζει πιστοποιητικό αρμόδιας αρχής του κράτους της έδρας, από το οποίο να προκύπτει ότι οι μετοχές είναι ονομαστικές, αναλυτική κατάσταση μετόχων, με αριθμό των μετοχών του κάθε μετόχου, όπως τα στοιχεία αυτά είναι καταχωρημένα στο βιβλίο μετόχων της εταιρείας με ημερομηνία το πολύ 30 εργάσιμες ημέρες πριν την υποβολή της προσφοράς ή κάθε άλλο στοιχείο από το οποίο να προκύπτει η ονομαστικοποίηση μέχρι φυσικού προσώπου των μετοχών, που έχει συντελεστεί τις τελευταίες 30 (τριάντα) εργάσιμες ημέρες πριν την υποβολή της προσφοράς.

Σε διαφορετική περίπτωση, δηλαδή εφόσον κατά το δίκαιο της χώρας στην οποία έχει την έδρα της δεν έχει ονομαστικές μετοχές, υποβάλλει βεβαίωση περί μη υποχρέωσης

ονομαστικοποίησης των μετοχών από αρμόδια αρχή, εφόσον υπάρχει σχετική πρόβλεψη, διαφορετικά προσκομίζει υπεύθυνη δήλωση του διαγωνιζόμενου, έγκυρη και ενημερωμένη κατάσταση μετόχων που κατέχουν τουλάχιστον 1% των μετοχών και αν δεν τηρείται τέτοια κατάσταση, σχετική κατάσταση μετόχων (με 1%), σύμφωνα με την τελευταία Γενική Συνέλευση, αν οι μέτοχοι αυτοί είναι γνωστοί στην εταιρεία. Αν δεν προσκομισθεί κατάσταση κατά τα ανωτέρω, η εταιρεία αιτιολογεί τους λόγους που οι μέτοχοι αυτοί δεν της είναι γνωστοί.

Η αναθέτουσα αρχή δεν υπεισέρχεται στην κρίση της ως άνω αιτιολογίας. Δύναται, ωστόσο, να αποδείξει τη δυνατότητα υποβολής της κατάστασης μετόχων, και μόνο στην περίπτωση αυτή η εταιρεία αποκλείεται από την παρούσα διαδικασία.

Περαιτέρω, πριν την υπογραφή της σύμβασης υποβάλλεται η υπεύθυνη δήλωση της κοινής απόφασης των Υπουργών Ανάπτυξης και Επικρατείας 20977/23-8-2007 (Β' 1673) «Δικαιολογητικά για την τήρηση των μητρώων του ν. 3310/2005 όπως τροποποιήθηκε με το ν. 3414/2005», και

δ) για την παράγραφο 2.2.3.8. υπεύθυνη δήλωση του προσφέροντος οικονομικού φορέα ενώπιον αρμόδιας δικαστικής ή διοικητικής αρχής, συμβολαιογράφου ή αρμόδιου επαγγελματικού ή εμπορικού οργανισμού του κράτους - μέλους ή της χώρας καταγωγής ή της χώρας εγκατάστασής του ότι δεν έχει εκδοθεί σε βάρος του απόφαση αποκλεισμού, σύμφωνα με το άρθρο 74 του ν. 4412/2016

B.2. Για την απόδειξη της απαίτησης του άρθρου 2.2.4. (απόδειξη καταλληλότητας για την άσκηση επαγγελματικής δραστηριότητας) οι προσφέροντες οικονομικοί φορείς προσκομίζουν πιστοποιητικό / βεβαίωση του οικείου επαγγελματικού ή εμπορικού μητρώου του κράτους εγκατάστασης. Οι οικονομικοί φορείς που είναι εγκατεστημένοι σε κράτος μέλος της Ευρωπαϊκής Ένωσης προσκομίζουν πιστοποιητικό / βεβαίωση του αντίστοιχου επαγγελματικού ή εμπορικού μητρώου του Παραρτήματος XI του Προσαρτήματος Α' του ν. 4412/2016, με το οποίο πιστοποιείται αφενός η εγγραφή τους σε αυτό και αφετέρου το ειδικό επάγγελμά τους. Στην περίπτωση που χώρα δεν τηρεί τέτοιο μητρώο, το έγγραφο ή το πιστοποιητικό μπορεί να αντικαθίσταται από ένορκη βεβαίωση ή, στα κράτη - μέλη ή στις χώρες όπου δεν προβλέπεται ένορκη βεβαίωση, από υπεύθυνη δήλωση του ενδιαφερομένου ενώπιον αρμόδιας δικαστικής ή διοικητικής αρχής, συμβολαιογράφου ή αρμόδιου επαγγελματικού ή εμπορικού οργανισμού της χώρας καταγωγής ή της χώρας όπου είναι εγκατεστημένος ο οικονομικός φορέας ότι δεν τηρείται τέτοιο μητρώο και ότι ασκεί τη δραστηριότητα που απαιτείται για την εκτέλεση του αντικείμενου της υπό ανάθεση σύμβασης.

Οι εγκατεστημένοι στην Ελλάδα οικονομικοί φορείς προσκομίζουν βεβαίωση εγγραφής στο Βιοτεχνικό ή Εμπορικό ή Βιομηχανικό Επιμελητήριο.

B.3. Για την απόδειξη της οικονομικής και χρηματοοικονομικής επάρκειας της παραγράφου 2.2.5 οι προσφέροντες οικονομικοί φορείς προσκομίζουν ισολογισμούς ή αποσπάσματα ισολογισμών για τα έτη 2015 -2016-2017 . Εάν ο οικονομικός φορέας, για βάσιμο λόγο, δεν είναι σε θέση να προσκομίσει τα ανωτέρω δικαιολογητικά, μπορεί να αποδεικνύει την οικονομική και χρηματοοικονομική του επάρκεια με οποιοδήποτε άλλο κατάλληλο έγγραφο.

B.4. Για την απόδειξη της τεχνικής ικανότητας της παραγράφου 2.2.6 (περ. α) οι προσφέροντες οικονομικοί φορείς προσκομίζουν Κατάλογο με τα έργα που έχουν εκτελέσει κατά τα τρία (3) τελευταία έτη (2015 έως και 2017) αντίστοιχα σε αντικείμενο και πολυπλοκότητα με το προκηρυσσόμενο σύμφωνα με τα αναφερόμενα στην παράγραφο 2.2.6 του παρόντος τα οποία υλοποιήθηκαν για φορείς του δημοσίου ή/και του ιδιωτικού τομέα στην Ελλάδα ή στο εξωτερικό.

Οι παραλαβές των έργων θα αποδεικνύονται:

- i. • εάν ο Πελάτης είναι Δημόσιος Φορέας ως στοιχείο τεκμηρίωσης υποβάλλεται πιστοποιητικό ή πρωτόκολλο παραλαβής που έχει συνταχθεί και αρμοδίως υπογραφεί από την αρμόδια Δημόσια Αρχή.
- ii. • εάν ο Πελάτης είναι Ιδιωτικός Οργανισμός, ως στοιχείο τεκμηρίωσης υποβάλλεται δήλωση του Οργανισμού όπως εκπροσωπείται από τον Νόμιμο Εκπρόσωπό ή κατάλληλα εξουσιοδοτημένο πρόσωπο.

Για κάθε ένα από τα έργα που εμπίπτουν στην παραπάνω περιγραφή πρέπει να αναφερθούν, σε μορφή Πίνακα, τα ακόλουθα στοιχεία:

- Φορέας / Πελάτης
- Χρονολογία έναρξης και λήξης του έργου
- Διάρκεια του έργου (σε μήνες)
- Προϋπολογισμός του έργου
- Απασχόληση (σε ανθρωπομήνες)
- Αντικείμενο του προσφέροντος στο έργο
- Παρούσα φάση του έργου (π.χ. ολοκληρωμένο επιτυχώς, σε παραγωγική λειτουργία κλπ)
- Ρόλος του προσφέροντος (κύριος συμβαλλόμενος, υπεργολάβος, κτλ)
- Άλλοι συμμετέχοντες
- Ποσοστό συμμετοχής του Προσφέροντα σε οικονομικά μεγέθη
- Αρμόδιος ή αρμόδια υπηρεσία του πελάτη από όπου μπορούν να ζητηθούν στοιχεία (όνομα, διεύθυνση, τηλέφωνο, fax ή Email)

Η σειρά με την οποία θα παρατεθούν τα αποδεικτικά / πιστοποιητικά των έργων να είναι ακριβώς η ίδια με την σειρά που αναφέρονται τα έργα στον κατάλογο.

B.5. Για την απόδειξη της συμμόρφωσής τους με πρότυπα διασφάλισης ποιότητας της παραγράφου 2.2.6 (περ. β) οι προσφέροντες οικονομικοί φορείς προσκομίζουν, ενεργό πιστοποιητικό συμμόρφωσης με το πρότυπο ISO 9001.

B.6. Για την απόδειξη της νόμιμης σύστασης και εκπροσώπησης, στις περιπτώσεις που ο οικονομικός φορέας είναι νομικό πρόσωπο, προσκομίζει τα κατά περίπτωση νομιμοποιητικά έγγραφα σύστασης και νόμιμης εκπροσώπησης (όπως καταστατικά, πιστοποιητικά μεταβολών, αντίστοιχα ΦΕΚ, συγκρότηση Δ.Σ. σε σώμα, σε περίπτωση Α.Ε., κλπ., ανάλογα με τη νομική μορφή του διαγωνιζομένου). Από τα ανωτέρω έγγραφα πρέπει να προκύπτουν η νόμιμη σύστασή του, όλες οι σχετικές τροποποιήσεις των καταστατικών, το/τα πρόσωπο/α που δεσμεύει/ουν νόμιμα την εταιρία κατά την ημερομηνία διενέργειας του διαγωνισμού (νόμιμος εκπρόσωπος, δικαίωμα υπογραφής κλπ.), τυχόν τρίτοι, στους οποίους έχει χορηγηθεί εξουσία εκπροσώπησης, καθώς και η θητεία του/των ή/και των μελών του οργάνου διοίκησης/ νόμιμου εκπροσώπου.

B.7. Οι ενώσεις οικονομικών φορέων που υποβάλλουν κοινή προσφορά, υποβάλλουν τα παραπάνω, κατά περίπτωση δικαιολογητικά, για κάθε οικονομικό φορέα που συμμετέχει στην ένωση, σύμφωνα με τα ειδικότερα προβλεπόμενα στο άρθρο 19 παρ. 2 του ν. 4412/2016. Επίσης υποβάλλονται πρακτικά αποφάσεων του Διοικητικού Συμβουλίου (σε περίπτωση Α.Ε.) ή απόφαση των διαχειριστών, νομίμων εκπροσώπων (σε περίπτωση Ε.Π.Ε. ή Ο.Ε. ή Ε.Ε.) τα οποία θα αναφέρουν:

- α) την έγκριση συμμετοχής στο Διαγωνισμό,
- β) την έγκριση υποβολής κοινής προσφοράς με τα υπόλοιπα μέλη της ένωσης στην οποία θα αναφέρεται ονομαστικά το μέρος της σύμβασης (ποσοστό συμμετοχής) που αναλαμβάνει κάθε μέλος της Ένωσης,
- γ) τον ορισμό νομίμου εκπροσώπου για το διαγωνισμό ή τον ορισμό κοινού νομίμου εκπροσώπου της ένωσης για το διαγωνισμό και τον τυχόν ορισμό αντικλήτου της ένωσης για τη διαγωνισμό με πλήρη στοιχεία επικοινωνίας.
- δ) το Συντονιστή της Ένωσης,
- ε) ότι τα μέλη της Ένωσης ευθύνονται αλληλεγγύως και εις ολόκληρον έναντι της αναθέτουσας αρχής.

B.8. Στην περίπτωση που οικονομικός φορέας επιθυμεί να στηριχθεί στις ικανότητες άλλων φορέων, σύμφωνα με την παράγραφο 2.2.7 για την απόδειξη ότι θα έχει στη διάθεσή του τους αναγκαίους πόρους, προσκομίζει, σχετική έγγραφη δέσμευση των φορέων αυτών για τον σκοπό αυτό, με τη μορφή ιδιωτικού συμφωνητικού μεταξύ του προσφέροντα και του οικονομικού φορέα που δανείζει την χρηματοοικονομική ή/και τεχνική επάρκεια.

2.3. Κριτήρια Ανάθεσης

2.3.1. Κριτήριο ανάθεσης της Σύμβασης

Κριτήριο ανάθεσης της σύμβασης είναι η πλέον συμφέρουσα από οικονομική άποψη προσφορά, βάσει τιμής.

2.4. Κατάρτιση - Περιεχόμενο Προσφορών

2.4.1. Γενικοί όροι υποβολής προσφορών

Οι προσφορές υποβάλλονται με βάση τις απαιτήσεις που ορίζονται στο ΠΑΡΑΡΤΗΜΑ I, ΠΑΡΑΡΤΗΜΑ II, ΠΑΡΑΡΤΗΜΑ IV και ΠΑΡΑΡΤΗΜΑ VI για το σύνολο της προκηρυχθείσας ποσότητας της υπηρεσίας ανά είδος /τμήμα.

Δεν επιτρέπονται εναλλακτικές προσφορές

Η ένωση οικονομικών φορέων που υποβάλλει κοινή προσφορά, η οποία υπογράφεται υποχρεωτικά ψηφιακά είτε από όλους τους οικονομικούς φορείς που αποτελούν την ένωση, είτε από εκπρόσωπό τους νομίμως εξουσιοδοτημένο. Στην προσφορά, απαραίτητως πρέπει να προσδιορίζεται η έκταση και το είδος της συμμετοχής του (συμπεριλαμβανομένης της κατανομής αμοιβής μεταξύ τους) κάθε μέλους της ένωσης, καθώς και ο εκπρόσωπος/συντονιστής αυτής.

2.4.2. Χρόνος και Τρόπος υποβολής προσφορών

Χρόνος και τρόπος υποβολής Προσφορών

2.4.2.1. Οι προσφορές υποβάλλονται από τους ενδιαφερόμενους ηλεκτρονικά, μέσω της διαδικτυακής πύλης www.promitheus.gov.gr του ΕΣΗΔΗΣ, μέχρι την καταληκτική ημερομηνία και ώρα που ορίζει η παρούσα διακήρυξη (άρθρο 1.4) στην Ελληνική Γλώσσα, σε ηλεκτρονικό φάκελο, σύμφωνα με τα αναφερόμενα στο ν.4412/2016, ιδίως άρθρα 36 και 37 και την Υπουργική Απόφαση αριθμ. 56902/215/2.6.2017 (Β' 1924) "Τεχνικές λεπτομέρειες και διαδικασίες λειτουργίας του Εθνικού Συστήματος Ηλεκτρονικών Δημοσίων Συμβάσεων (Ε.Σ.Η.ΔΗ.Σ.)»

Για τη συμμετοχή στο διαγωνισμό οι ενδιαφερόμενοι οικονομικοί φορείς απαιτείται να διαθέτουν εγκεκριμένη προηγμένη ηλεκτρονική υπογραφή ή προηγμένη ηλεκτρονική υπογραφή που υποστηρίζεται από εγκεκριμένο πιστοποιητικό το οποίο χορηγήθηκε από έναν εγκεκριμένο πάροχο υπηρεσιών πιστοποίησης, ο οποίος περιλαμβάνεται στον κατάλογο εμπιστευσης που προβλέπεται στην απόφαση 2009/767/ΕΚ και σύμφωνα με τα οριζόμενα στο Κανονισμό (ΕΕ) 910/2014 και τις διατάξεις της Υ.Α. 56902/215 “Τεχνικές λεπτομέρειες και διαδικασίες λειτουργίας του Εθνικού Συστήματος Ηλεκτρονικών Δημοσίων Συμβάσεων (Ε.Σ.Η.ΔΗ.Σ)» και να εγγραφούν στο ηλεκτρονικό σύστημα (ΕΣΗΔΗΣ-Διαδικτυακή πύλη www.promitheus.gov.gr) ακολουθώντας την διαδικασία εγγραφής του άρθρου 5 της ίδιας Υ.Α.

2.4.2.2. Ο χρόνος υποβολής της προσφοράς και οποιαδήποτε ηλεκτρονική επικοινωνία μέσω του συστήματος βεβαιώνεται αυτόματα από το σύστημα με υπηρεσίες χρονοσήμανσης, σύμφωνα με τα οριζόμενα στο άρθρο 37 του ν. 4412/2016 και το άρθρο 9 της ως άνω Υπουργικής Απόφασης.

Μετά την παρέλευση της καταληκτικής ημερομηνίας και ώρας, δεν υπάρχει η δυνατότητα υποβολής προσφοράς στο Σύστημα. Σε περιπτώσεις τεχνικής αδυναμίας λειτουργίας του ΕΣΗΔΗΣ, η αναθέτουσα αρχή θα ρυθμίσει τα της συνέχειας του διαγωνισμού με σχετική ανακοίνωσή της.

2.4.2.3. Οι οικονομικοί φορείς υποβάλλουν με την προσφορά τους τα ακόλουθα:

(α) έναν (υπο)φάκελο με την ένδειξη «Δικαιολογητικά Συμμετοχής –Τεχνική Προσφορά» στον οποίο περιλαμβάνονται τα κατά περίπτωση απαιτούμενα δικαιολογητικά και η τεχνική προσφορά σύμφωνα με τις διατάξεις της κείμενης νομοθεσίας και την παρούσα.

(β) έναν (υπο)φάκελο με την ένδειξη «Οικονομική Προσφορά» στον οποίο περιλαμβάνεται η οικονομική προσφορά του οικονομικού φορέα.

Από τον προσφέροντα οικονομικό φορέα σημαίνονται με χρήση του σχετικού πεδίου του συστήματος τα στοιχεία εκείνα της προσφοράς του που έχουν εμπιστευτικό χαρακτήρα, σύμφωνα με τα οριζόμενα στο άρθρο 21 του ν. 4412/16 . Εφόσον ένας οικονομικός φορέας χαρακτηρίζει πληροφορίες ως εμπιστευτικές, λόγω ύπαρξης τεχνικού ή εμπορικού απορρήτου, στη σχετική δήλωσή του, αναφέρει ρητά όλες τις σχετικές διατάξεις νόμου ή διοικητικές πράξεις που επιβάλλουν την εμπιστευτικότητα της συγκεκριμένης πληροφορίας.

Δεν χαρακτηρίζονται ως εμπιστευτικές πληροφορίες σχετικά με τις τιμές μονάδος, τις προσφερόμενες ποσότητες, την οικονομική προσφορά και τα στοιχεία της τεχνικής προσφοράς που χρησιμοποιούνται για την αξιολόγησή της.

2.4.2.4. Οι οικονομικοί φορείς συντάσσουν την τεχνική και οικονομική τους προσφορά συμπληρώνοντας τις αντίστοιχες ειδικές ηλεκτρονικές φόρμες του συστήματος. Στη συνέχεια το σύστημα παράγει τα σχετικά ηλεκτρονικά αρχεία τα οποία υπογράφονται ψηφιακά και υποβάλλονται από τον προσφέροντα. Τα στοιχεία που περιλαμβάνονται στην ειδική ηλεκτρονική φόρμα του συστήματος και του παραγόμενου ηλεκτρονικού αρχείου pdf (το οποίο θα υπογραφεί ηλεκτρονικά) πρέπει να ταυτίζονται. Σε αντίθετη περίπτωση το σύστημα παράγει σχετικό μήνυμα και ο προσφέρων καλείται να παράγει εκ νέου το ηλεκτρονικό αρχείο [pdf]. *Επειδή οι τεχνικές προδιαγραφές και οι οικονομικοί όροι δεν έχουν αποτυπωθεί στο σύνολό τους στις ειδικές ηλεκτρονικές φόρμες του συστήματος, οι οικονομικοί φορείς επισυνάπτουν **ψηφιακά υπογεγραμμένα** τα έντυπα της Τεχνικής και Οικονομικής προσφοράς όπως αυτά εμφανίζονται στα Παραρτήματα IV και VI.*

2.4.2.5. Ο χρήστης - οικονομικός φορέας υποβάλλει τους ανωτέρω (υπο)φακέλους μέσω του Συστήματος, όπως περιγράφεται παρακάτω:

Τα στοιχεία και δικαιολογητικά για τη συμμετοχή του οικονομικού φορέα στη διαδικασία υποβάλλονται από αυτόν ηλεκτρονικά σε μορφή αρχείων τύπου .pdf και εφόσον έχουν συνταχθεί / παραχθεί από τον ίδιο, φέρουν ορατή μη κρυπτογραφημένη ψηφιακή υπογραφή σκληρής αποθήκευσης, χωρίς να απαιτείται θεώρηση γνησίου της υπογραφής.

Από το Σύστημα εκδίδεται ηλεκτρονική απόδειξη υποβολής προσφοράς, η οποία αποστέλλεται στον οικονομικό φορέα με μήνυμα ηλεκτρονικού ταχυδρομείου.

Εντός τριών (3) εργασίμων ημερών από την ηλεκτρονική υποβολή των ως άνω στοιχείων και δικαιολογητικών προσκομίζονται υποχρεωτικά από τον οικονομικό φορέα στην αναθέτουσα αρχή, σε έντυπη μορφή και σε σφραγισμένο φάκελο, τα στοιχεία της ηλεκτρονικής προσφοράς τα οποία απαιτείται να προσκομισθούν σε πρωτότυπη μορφή σύμφωνα με τον ν. 4250/2014. Τέτοια στοιχεία και δικαιολογητικά είναι ενδεικτικά τα πρωτότυπα έγγραφα τα οποία έχουν εκδοθεί από ιδιωτικούς φορείς και δεν φέρουν επικύρωση από δικηγόρο, καθώς και τα έγγραφα που φέρουν τη Σφραγίδα της Χάγης (Apostille). Δεν προσκομίζονται σε έντυπη μορφή στοιχεία και δικαιολογητικά τα οποία φέρουν ψηφιακή υπογραφή, τα ΦΕΚ, τα τεχνικά φυλλάδια και όσα προβλέπεται από το ν. 4250/2014 ότι οι φορείς υποχρεούνται να αποδέχονται σε αντίγραφα των πρωτοτύπων.

Η αναθέτουσα αρχή μπορεί να ζητεί από προσφέροντες και υποψήφιους σε οποιοδήποτε χρονικό σημείο κατά την διάρκεια της διαδικασίας, να υποβάλλουν σε έντυπη μορφή και σε εύλογη προθεσμία όλα ή ορισμένα δικαιολογητικά και στοιχεία που έχουν υποβάλει ηλεκτρονικά, όταν αυτό απαιτείται για την ορθή διεξαγωγή της διαδικασίας.

2.4.3. Περιεχόμενα Φακέλου «Δικαιολογητικά Συμμετοχής- Τεχνική Προσφορά»

2.4.3.1 Τα στοιχεία και δικαιολογητικά για την συμμετοχή των προσφερόντων στη διαγωνιστική διαδικασία περιλαμβάνουν: α) το Ευρωπαϊκό Ενιαίο Έγγραφο Σύμβασης (Ε.Ε.Ε.Σ.), όπως προβλέπεται στην παρ. 1 και 3 του άρθρου 79 του ν. 4412/2016 και β) την εγγύηση συμμετοχής, όπως προβλέπεται στο άρθρο 72 του Ν.4412/2016 και τα άρθρα 2.1.5 και 2.2.2 αντίστοιχα της παρούσας διακήρυξης.

Οι προσφέροντες συμπληρώνουν το σχετικό πρότυπο ΕΕΕΣ το οποίο έχει αναρτηθεί, σε μορφή αρχείων τύπου XML και PDF, στη διαδικτυακή πύλη www.promitheus.gov.gr του ΕΣΗΔΗΣ και αποτελεί αναπόσπαστο τμήμα της διακήρυξης (ΠΑΡΑΡΤΗΜΑ ΙΙΙ). Το ΕΕΕΣ, συμπληρώνεται και υποβάλλεται σύμφωνα με τις *αναρτημένες στον ως άνω διαδικτυακό τόπο οδηγίες- ανακοίνωση της Γενικής Γραμματείας Εμπορίου και Προστασίας Καταναλωτή του Υπουργείου Οικονομίας και Ανάπτυξης “Ευρωπαϊκό Ενιαίο Έγγραφο Σύμβασης (ESPD)”* http://www.promitheus.gov.gr/webcenter/faces/oracle/webcenter/page/scopedMD/sd0cb90ef26cf470399d51561ceff660f/Page226.jspx?_afLoop=3486624636403629#%40%3F_afLoop%3D3486624636403629%26_adf.ctrl-state%3Dcoa43tonq_61

Οι ενώσεις οικονομικών φορέων που υποβάλλουν κοινή προσφορά, υποβάλλουν το ΕΕΕΣ για κάθε οικονομικό φορέα που συμμετέχει στην ένωση.

Η εγγυητική επιστολή συμμετοχής προσκομίζεται σε έντυπη μορφή (πρωτότυπο) εντός τριών (3) εργασίμων ημερών από την ηλεκτρονική υποβολή.

2.4.3.2 Τεχνική προσφορά

Συντάσσεται συμπληρώνοντας την αντίστοιχη ειδική ηλεκτρονική φόρμα του συστήματος. Στη συνέχεια το σύστημα παράγει σχετικό ηλεκτρονικό αρχείο, σε μορφή pdf, το οποίο υπογράφεται. Η τεχνική προσφορά θα πρέπει να καλύπτει όλες τις απαιτήσεις και τις προδιαγραφές που έχουν τεθεί από την αναθέτουσα αρχή με το κεφάλαιο “Απαιτήσεις-Τεχνικές Προδιαγραφές” όπως αναφέρεται στο ΠΑΡΑΡΤΗΜΑ ΙV της παρούσας, περιγράφοντας ακριβώς πώς οι συγκεκριμένες απαιτήσεις και προδιαγραφές πληρούνται.

Περιλαμβάνει ιδίως τα έγγραφα και δικαιολογητικά, βάσει των οποίων θα ελεγχθεί η καταλληλότητα των προσφερόμενων υπηρεσιών, σύμφωνα με τα αναλυτικώς αναφερόμενα στο ως άνω Παράρτημα.

Επειδή οι Πίνακες Συμμόρφωσης των τεχνικών προδιαγραφών δεν έχουν αποτυπωθεί στο σύνολό τους στις ειδικές ηλεκτρονικές φόρμες του συστήματος, οι οικονομικοί φορείς επισυνάπτουν ψηφιακά υπογεγραμμένα τα σχετικά έντυπα της Τεχνικής προσφοράς, σε μορφή pdf όπως αυτά εμφανίζονται στο ΠΑΡΑΡΤΗΜΑ IV και διατίθενται σε επεξεργάσιμη μορφή αρχείο.

Οι οικονομικοί φορείς αναφέρουν το τμήμα της σύμβασης που προτίθενται να αναθέσουν υπό μορφή υπεργολαβίας σε τρίτους, καθώς και τους υπεργολάβους που προτείνουν.

2.4.4. Περιεχόμενα Φακέλου «Οικονομική Προσφορά» / Τρόπος σύνταξης και υποβολής οικονομικών προσφορών

Η Οικονομική Προσφορά συντάσσεται με σύμφωνα με τα οριζόμενα στο ΠΑΡΑΡΤΗΜΑ VI της παρούσας.

Η οικονομική προσφορά, συντάσσεται με την συμπλήρωση της αντίστοιχης ειδικής ηλεκτρονικής φόρμας του συστήματος. Στην ηλεκτρονική φόρμα θα καταχωριστεί το συνολικό ποσό (Κ) του **Πίνακα Οικονομικής Προσφοράς 1: Συγκεντρωτικό Κόστος Προσφοράς**. Στην συνέχεια, το σύστημα παράγει ένα σχετικό ηλεκτρονικό αρχείο, σε μορφή .pdf, το οποίο υπογράφεται ψηφιακά και υποβάλλεται από τον υποψήφιο. Τα στοιχεία που περιλαμβάνονται στην ειδική ηλεκτρονική φόρμα του συστήματος και του παραγόμενου ψηφιακά υπογεγραμμένου ηλεκτρονικού αρχείου πρέπει να ταυτίζονται. Σε αντίθετη περίπτωση, το σύστημα παράγει σχετικό μήνυμα και ο προσφέρων καλείται να παράγει εκ νέου το ηλεκτρονικό αρχείο .pdf.

Επειδή οι Πίνακες της Οικονομικής προσφοράς δεν έχουν αποτυπωθεί στο σύνολό τους στις ειδικές ηλεκτρονικές φόρμες του συστήματος, ο προσφέρων θα επισυνάψει στον (υπο)φάκελλο “οικονομική προσφορά” στην ηλεκτρονική οικονομική προσφορά του **ψηφιακά υπογεγραμμένη** και τα σχετικά ηλεκτρονικά αρχεία (σύμφωνα με το υπόδειγμα που υπάρχει στο ΠΑΡΑΡΤΗΜΑ VI της παρούσας διακήρυξης) σε μορφή pdf.) Οι πίνακες της Οικονομικής προσφοράς *διατίθενται και σε αρχείο επεξεργάσιμης μορφής*.

Οι τιμές των προς ανάθεση υπηρεσιών δίνονται σε ευρώ.

Στις τιμές περιλαμβάνονται οι υπέρ τρίτων κρατήσεις, ως και κάθε άλλη επιβάρυνση, σύμφωνα με την κείμενη νομοθεσία, μη συμπεριλαμβανομένου Φ.Π.Α., για την παροχή των υπηρεσιών στον τόπο και με τον τρόπο που προβλέπεται στα έγγραφα της σύμβασης.

Οι υπέρ τρίτων κρατήσεις υπόκεινται στο εκάστοτε ισχύον αναλογικό τέλος χαρτοσήμου 3% και στην επ' αυτού εισφορά υπέρ ΟΓΑ 20%.

Επισημαίνεται ότι το εκάστοτε ποσοστό Φ.Π.Α. επί τοις εκατό, της ανωτέρω τιμής θα υπολογίζεται αυτόματα από το σύστημα.

Οι προσφερόμενες τιμές είναι σταθερές καθ' όλη τη διάρκεια της σύμβασης και δεν αναπροσαρμόζονται.

Ως απαράδεκτες θα απορρίπτονται προσφορές στις οποίες: α) δεν δίνεται τιμή σε ΕΥΡΩ ή που καθορίζεται σχέση ΕΥΡΩ προς ξένο νόμισμα, β) δεν προκύπτει με σαφήνεια η προσφερόμενη τιμή, με την επιφύλαξη της παρ. 4 του άρθρου 102 του ν. 4412/2016 και γ) η τιμή υπερβαίνει τον προϋπολογισμό και δ) δεν έχουν συμπληρωθεί όλοι οι πίνακες όπως εμφανίζονται στο ΠΑΡΑΡΤΗΜΑ VI.

2.4.5. Χρόνος ισχύος των προσφορών

Οι υποβαλλόμενες προσφορές ισχύουν και δεσμεύουν τους οικονομικούς φορείς για διάστημα δώδεκα μηνών (12) από την επόμενη της διενέργειας του διαγωνισμού.

Προσφορά η οποία ορίζει χρόνο ισχύος μικρότερο από τον ανωτέρω προβλεπόμενο απορρίπτεται.

Η ισχύς της προσφοράς μπορεί να παρατείνεται εγγράφως, εφόσον τούτο ζητηθεί από την Αναθέτουσα Αρχή, πριν από τη λήξη της, κατ' ανώτατο όριο για χρονικό διάστημα ίσο με την προβλεπόμενη ως άνω αρχική διάρκεια.

Μετά τη λήξη και του παραπάνω ανώτατου ορίου χρόνου παράτασης ισχύος της προσφοράς, τα αποτελέσματα της διαδικασίας ανάθεσης ματαιώνονται, εκτός αν η αναθέτουσα αρχή κρίνει, κατά περίπτωση, αιτιολογημένα, ότι η συνέχιση της διαδικασίας εξυπηρετεί το δημόσιο συμφέρον, οπότε οι οικονομικοί φορείς που συμμετέχουν στη διαδικασία μπορούν να επιλέξουν είτε να παρατείνουν την προσφορά, εφόσον τους ζητηθεί πριν την πάροδο του ανωτέρω ανώτατου ορίου παράτασης της προσφοράς τους είτε όχι. Στην τελευταία περίπτωση, η διαδικασία συνεχίζεται με όσους παρέτειναν τις προσφορές τους και αποκλείονται οι λοιποί οικονομικοί φορείς.

2.4.6. Λόγοι απόρριψης προσφορών

Η αναθέτουσα αρχή με βάση τα αποτελέσματα του ελέγχου και της αξιολόγησης των προσφορών, απορρίπτει, σε κάθε περίπτωση, προσφορά:

α) η οποία δεν υποβάλλεται εμπρόθεσμα, με τον τρόπο και με το περιεχόμενο που ορίζεται πιο πάνω και συγκεκριμένα στις παραγράφους 2.4.1 (Γενικοί όροι υποβολής προσφορών), 2.4.2. (Χρόνος και τρόπος υποβολής προσφορών), 2.4.3. (Περιεχόμενο φακέλων δικαιολογητικών συμμετοχής, τεχνικής προσφοράς), 2.4.4. (Περιεχόμενο φακέλου οικονομικής προσφοράς, τρόπος σύνταξης και υποβολής οικονομικών προσφορών), 2.4.5. (Χρόνος ισχύος προσφορών), 3.1. (Αποσφράγιση και αξιολόγηση προσφορών), 3.2 (Πρόσκληση υποβολής δικαιολογητικών κατακύρωσης) της παρούσας,

β) η οποία περιέχει ατέλειες, ελλείψεις, ασάφειες ή σφάλματα, εφόσον αυτά δεν επιδέχονται συμπλήρωση ή διόρθωση ή εφόσον επιδέχονται συμπλήρωση ή διόρθωση, δεν έχουν αποκατασταθεί κατά την αποσαφήνιση και την συμπλήρωσή της σύμφωνα με την παράγραφο 3.1.1. της παρούσας διακήρυξης,

γ) για την οποία ο προσφέρων δεν έχει παράσχει τις απαιτούμενες εξηγήσεις, εντός της προκαθορισμένης προθεσμίας ή η εξήγηση δεν είναι αποδεκτή από την αναθέτουσα αρχή σύμφωνα με την παράγραφο 3.1.1. της παρούσας και το άρθρο 102 του ν. 4412/2016,

δ) η οποία είναι εναλλακτική προσφορά,

ε) η οποία υποβάλλεται από έναν προσφέροντα που έχει υποβάλλει δύο ή περισσότερες προσφορές. Ο περιορισμός αυτός ισχύει, υπό τους όρους της παραγράφου 2.2.3.4 περ. γ' της παρούσας (περ. γ' της παρ. 4 του άρθρου 73 του ν. 4412/2016) και στην περίπτωση ενώσεων οικονομικών φορέων με κοινά μέλη, καθώς και στην περίπτωση οικονομικών φορέων που συμμετέχουν είτε αυτοτελώς είτε ως μέλη ενώσεων,

στ) η οποία είναι υπό αίρεση,

ζ) η οποία θέτει όρο αναπροσαρμογής,

η) η οποία παρουσιάζει ελλείψεις ως προς τα δικαιολογητικά που ζητούνται από τα έγγραφα της παρούσας διακήρυξης και αποκλίσεις ως προς τους όρους και τις τεχνικές προδιαγραφές της σύμβασης.

3. ΔΙΕΝΕΡΓΕΙΑ ΔΙΑΔΙΚΑΣΙΑΣ - ΑΞΙΟΛΟΓΗΣΗ ΠΡΟΣΦΟΡΩΝ

3.1. Αποσφράγιση και αξιολόγηση προσφορών

3.1.1. Ηλεκτρονική αποσφράγιση προσφορών

Το πιστοποιημένο στο ΕΣΗΔΗΣ, για την αποσφράγιση των προσφορών αρμόδιο όργανο της Αναθέτουσας Αρχής (Επιτροπή Διαγωνισμού), προβαίνει στην έναρξη της διαδικασίας ηλεκτρονικής αποσφράγισης των φακέλων των προσφορών, κατά το άρθρο 100 του ν. 4412/2016, ακολουθώντας τα εξής στάδια:

- Ηλεκτρονική Αποσφράγιση του (υπό)φακέλου «Δικαιολογητικά Συμμετοχής-Τεχνική Προσφορά» 4 εργάσιμες ημέρες μετά την καταληκτική ημερομηνία προσφορών, ημέρα Δευτέρα 07/01/2019 και ώρα 13:00.
- Ηλεκτρονική Αποσφράγιση του (υπό)φακέλου «Οικονομική Προσφορά», κατά την ημερομηνία και ώρα που θα ορίσει η αναθέτουσα αρχή
- Ηλεκτρονική Αποσφράγιση του (υπό)φακέλου «Δικαιολογητικά κατακύρωσης», κατά την ημερομηνία και ώρα που θα ορίσει η αναθέτουσα αρχή

Με την αποσφράγιση των ως άνω φακέλων, ανά στάδιο, κάθε προσφέρων που συνεχίζει σε επόμενο στάδιο αποκτά πρόσβαση στις λοιπές προσφορές και τα υποβληθέντα δικαιολογητικά τους, με την επιφύλαξη των πτυχών εκείνων της κάθε προσφοράς που έχουν χαρακτηριστεί ως εμπιστευτικές.

Η αναθέτουσα αρχή μπορεί να καλέσει τους οικονομικούς φορείς να συμπληρώσουν ή να διευκρινίσουν τα έγγραφα ή δικαιολογητικά που έχουν υποβληθεί, ή να διευκρινίσουν το περιεχόμενο της τεχνικής ή οικονομικής προσφοράς τους, σύμφωνα με το άρθρο 102 του ν. 4412/2016.

3.1.2. Αξιολόγηση προσφορών

Μετά την κατά περίπτωση ηλεκτρονική αποσφράγιση των προσφορών η Αναθέτουσα Αρχή προβαίνει στην αξιολόγηση αυτών μέσω των αρμόδιων πιστοποιημένων στο Σύστημα οργάνων της, εφαρμοζόμενων κατά τα λοιπά των κειμένων διατάξεων.

Ειδικότερα:

α) Η αρμόδια Επιτροπή καταχωρεί όσους υπέβαλαν προσφορές, καθώς και τα υποβληθέντα αυτών δικαιολογητικά και τα αποτελέσματα του ελέγχου αυτών σε πρακτικό, το οποίο υπογράφεται από τα μέλη του οργάνου.

β) Στη συνέχεια το αρμόδιο όργανο προβαίνει στην αξιολόγηση της τεχνικής προσφοράς, σύμφωνα με τους όρους των εγγράφων της σύμβασης και συντάσσει πρακτικό για την απόρριψη των τεχνικών προσφορών που δεν γίνονται αποδεκτές και την αποδοχή των τεχνικών προσφορών με βάση το κριτήριο ανάθεσης των εγγράφων της σύμβασης. Τα ανωτέρω υπό στοιχεία α και β στάδια μπορεί να γίνονται και ενιαία.

γ) Οι κατά τα ανωτέρω σφραγισμένοι φάκελοι με τα οικονομικά στοιχεία των προσφορών, μετά την ολοκλήρωση της αξιολόγησης των λοιπών στοιχείων των προσφορών, αποσφραγίζονται κατά την ημερομηνία και ώρα που ορίζεται στην ειδική πρόσκληση. Για όσες προσφορές δεν κρίθηκαν αποδεκτές κατά τα προηγούμενα ως άνω στάδια α' και β' οι φάκελοι της οικονομικής προσφοράς δεν αποσφραγίζονται αλλά τηρούνται από την αναθέτουσα αρχή μέχρι την οριστική επίλυση τυχόν διαφορών που προκύψουν από την ως άνω διαδικασία σύμφωνα με την παράγραφο 3.4. της παρούσας.

δ) Η Επιτροπή Αξιολόγησης προβαίνει στην αξιολόγηση των οικονομικών προσφορών και συντάσσει πρακτικό στο οποίο εισηγείται αιτιολογημένα την αποδοχή ή απόρριψή τους, την κατάταξη των προσφορών με βάση το οριζόμενο με την παρούσα κριτήριο ανάθεσης και την ανάδειξη του οικονομικού φορέα που θα συμμετέχει στη σύμβαση.

Εάν οι προσφορές φαίνονται ασυνήθιστα χαμηλές σε σχέση με το αντικείμενο της σύμβασης, η αναθέτουσα αρχή απαιτεί από τους οικονομικούς φορείς να εξηγήσουν την τιμή ή το κόστος που προτείνουν στην προσφορά τους, εντός αποκλειστικής προθεσμίας, κατά ανώτατο όριο δέκα (10) ημερών από την κοινοποίηση της σχετικής πρόσκλησης. Στην περίπτωση αυτή εφαρμόζονται τα άρθρα 88 και 89 ν. 4412/2016.

Στην περίπτωση ισότιμων προσφορών η αναθέτουσα αρχή επιλέγει τον οικονομικό φορέα που θα αναθέσει την σύμβαση με κλήρωση μεταξύ των οικονομικών φορέων που υπέβαλαν ισότιμες προσφορές. Η κλήρωση γίνεται ενώπιον της Επιτροπής του Διαγωνισμού και παρουσία των οικονομικών φορέων που υπέβαλαν τις ισότιμες προσφορές.

Τα αποτελέσματα όλων των ανωτέρω σταδίων επικυρώνονται με μία απόφαση του αποφαινόμενου οργάνου της αναθέτουσας αρχής, η οποία κοινοποιείται στους προσφέροντες μέσω του ΕΣΗΔΗΣ (όπως προβλέπεται στην παρ. 4 του άρθρου 100 του ν.4412/2016 όπως αντικαταστάθηκε και ισχύει)

Κατά της ανωτέρω απόφασης χωρεί προδικαστική προσφυγή σύμφωνα με την παράγραφο 3.4. της παρούσας.

3.2. Πρόσκληση υποβολής δικαιολογητικών κατακύρωσης - Δικαιολογητικά κατακύρωσης

Μετά την αξιολόγηση των προσφορών, η αναθέτουσα αρχή αποστέλλει σχετική ηλεκτρονική πρόσκληση μέσω του συστήματος στον προσφέροντα στον οποίο πρόκειται να γίνει η κατακύρωση, («προσωρινό ανάδοχο»), και τον καλεί να υποβάλει εντός προθεσμίας, είκοσι (20) ημερών από την κοινοποίηση της σχετικής ειδοποίησης σε αυτόν/ους, τα αποδεικτικά έγγραφα νομιμοποίησης και τα πρωτότυπα ή αντίγραφα που εκδίδονται, σύμφωνα με τις διατάξεις του άρθρου 1 του ν. 4250/2014 (Α' 74) όλων των δικαιολογητικών που περιγράφονται στην παράγραφο 2.2.8.2. της παρούσας διακήρυξης, ως αποδεικτικά στοιχεία για τη μη συνδρομή των λόγων αποκλεισμού της παραγράφου 2.2.3 της διακήρυξης, καθώς και για την πλήρωση των κριτηρίων ποιοτικής επιλογής των παραγράφων 2.2.4 -2.2.6 αυτής.

Τα εν λόγω δικαιολογητικά, υποβάλλονται από τον προσφέροντα, ηλεκτρονικά μέσω του συστήματος, σε μορφή αρχείων pdf και προσκομίζονται κατά περίπτωση από αυτόν εντός τριών (3) εργάσιμων ημερών από την ημερομηνία υποβολής τους. Όταν υπογράφονται από τον ίδιο φέρουν ψηφιακή υπογραφή.

Με την παραλαβή των ως άνω δικαιολογητικών, το σύστημα εκδίδει επιβεβαίωση της παραλαβής τους και αποστέλλει ενημερωτικό ηλεκτρονικό μήνυμα σ' αυτόν στον οποίο πρόκειται να γίνει η κατακύρωση.

Αν μετά την ηλεκτρονική αποσφράγιση και κατά τον έλεγχο των ως άνω δικαιολογητικών διαπιστωθεί ότι δεν έχουν προσκομισθεί ή υπάρχουν ελλείψεις σε αυτά που υποβλήθηκαν, παρέχεται προθεσμία στον προσφέροντα να τα προσκομίσει ή να τα συμπληρώσει εντός πέντε (5) ημερών από την κοινοποίηση σχετικής έγγραφης, μέσω του Συστήματος, ειδοποίησής του/τους. Η αναθέτουσα αρχή μπορεί αιτιολογημένα να παρατείνει την ως άνω προθεσμία κατ' ανώτατο όριο για δεκαπέντε (15) επιπλέον ημέρες.

Όσοι υπέβαλαν παραδεκτές προσφορές λαμβάνουν γνώση των παραπάνω δικαιολογητικών που κατατέθηκαν.

Απορρίπτεται η προσφορά του προσωρινού αναδόχου και καταπίπτει υπέρ της Αναθέτουσας Αρχής η εγγύηση συμμετοχής που είχε προσκομισθεί, και η κατακύρωση γίνεται στον προσφέροντα που υπέβαλε την αμέσως επόμενη πλέον συμφέρουσα από οικονομική άποψη προσφορά, τηρουμένης της ανωτέρω διαδικασίας, εάν:

- i) κατά τον έλεγχο των παραπάνω δικαιολογητικών διαπιστωθεί ότι τα στοιχεία που δηλώθηκαν με το Ευρωπαϊκό Ενιαίο Έγγραφο Σύμβασης είναι ψευδή ή ανακριβή, ή
- ii) δεν υποβληθούν στο προκαθορισμένο χρονικό διάστημα τα απαιτούμενα πρωτότυπα ή αντίγραφα των παραπάνω δικαιολογητικών ή
- iii) από τα δικαιολογητικά που προσκομίσθηκαν νομίμως και εμπροθέσμως, δεν αποδεικνύονται οι όροι και οι προϋποθέσεις συμμετοχής σύμφωνα με τα άρθρα 2.2.3 (λόγοι αποκλεισμού) και 2.2.4 έως 2.2.6 (κριτήρια ποιοτικής επιλογής) της παρούσας,

Αν κανένας από τους προσφέροντες δεν υποβάλλει αληθή ή ακριβή δήλωση ή δεν προσκομίσει ένα ή περισσότερα από τα απαιτούμενα δικαιολογητικά ή δεν αποδείξει ότι πληροί τα κριτήρια ποιοτικής επιλογής σύμφωνα με τις παραγράφους 2.2.4 -2.2.6 της παρούσας διακήρυξης, η διαδικασία ματαιώνεται.

Η διαδικασία ελέγχου των παραπάνω δικαιολογητικών ολοκληρώνεται με τη σύνταξη πρακτικού από την Επιτροπή του Διαγωνισμού και τη διαβίβαση του φακέλου στο αποφαινόμενο όργανο της αναθέτουσας αρχής για τη λήψη απόφασης είτε για την κατακύρωση της σύμβασης είτε για τη ματαίωση της διαδικασίας.

Τα αποτελέσματα του ελέγχου των παραπάνω δικαιολογητικών και της εισήγησης της Επιτροπής επικυρώνονται με την απόφαση κατακύρωσης.

3.3. Κατακύρωση - Σύμβασης

Στην απόφαση κατακύρωσης αναφέρονται υποχρεωτικά οι προθεσμίες για την αναστολή της σύναψης της σύμβασης, σύμφωνα με τα άρθρα 360 και επόμενα του ν. 4412/2016. Το αρμόδιο γνωμοδοτικό όργανο, με αιτιολογημένη εισήγησή του, μπορεί να προτείνει την κατακύρωση της σύμβασης για ολόκληρη ή μεγαλύτερη ή μικρότερη ποσότητα κατά ποσοστό στα εκατό, που θα καθορίζεται στα έγγραφα της σύμβασης. Το ποσοστό αυτό δεν μπορεί να υπερβαίνει και το 15% στην περίπτωση της μεγαλύτερης ποσότητας ή το 50% στην περίπτωση μικρότερης ποσότητας. Για κατακύρωση μέρους της ποσότητας κάτω του καθοριζόμενου από τα έγγραφα της σύμβασης ποσοστού, απαιτείται προηγούμενη αποδοχή από τον ανάδοχο.

Η αναθέτουσα αρχή κοινοποιεί την απόφαση κατακύρωσης, μαζί με αντίγραφο όλων των πρακτικών της διαδικασίας ελέγχου και αξιολόγησης των προσφορών, σε κάθε προσφέροντα που έχει υποβάλει αποδεκτή προσφορά, σύμφωνα με το άρθρο 100 του ν. 4412/2016, εκτός από τον προσωρινό ανάδοχο, ηλεκτρονικά μέσω του συστήματος.

Η εν λόγω απόφαση αναφέρει την προθεσμία για την αναστολή της σύναψης της σύμβασης σύμφωνα με την επόμενη παράγραφο 3.4.

Τα έννομα αποτελέσματα της απόφασης κατακύρωσης και ιδίως η σύναψη της σύμβασης επέρχονται εφόσον συντρέξουν σωρευτικά τα κάτωθι:

- α) άπρακτη πάροδος των προθεσμιών άσκησης των προβλεπόμενων στην παράγραφο 3.4. της παρούσας βοηθημάτων και μέσω στο στάδιο της προδικαστικής και δικαστικής προστασίας και από τις αποφάσεις αναστολών επί αυτών,

β) ολοκλήρωση του προσυμβατικού ελέγχου από το Ελεγκτικό Συνέδριο, σύμφωνα με τα άρθρα 5 και 36 του ν. 4129/2013,

γ) κοινοποίηση της απόφασης κατακύρωσης στον προσωρινό ανάδοχο, εφόσον αυτός υποβάλει επικαιροποιημένα τα δικαιολογητικά της παραγράφου 2.2.8.2. και μόνον στην περίπτωση του προσυμβατικού ελέγχου ή της άσκησης προδικαστικής προσφυγής και ενδίκων μέσων κατά της απόφασης κατακύρωσης, έπειτα από σχετική πρόσκληση.

Η αναθέτουσα αρχή προσκαλεί τον ανάδοχο να προσέλθει για υπογραφή του συμφωνητικού εντός προθεσμίας είκοσι (20) ημερών από την κοινοποίηση της σχετικής ειδικής πρόσκλησης. Το συμφωνητικό έχει αποδεικτικό χαρακτήρα.

Στην περίπτωση που ο ανάδοχος δεν προσέλθει να υπογράψει το ως άνω συμφωνητικό μέσα στην τεθείσα προθεσμία, κηρύσσεται έκπτωτος, και η κατακύρωση, με την ίδια διαδικασία, γίνεται στον προσφέροντα που υπέβαλε την αμέσως επόμενη πλέον συμφέρουσα από οικονομική άποψη προσφορά.

3.4. Προδικαστικές Προσφυγές - Προσωρινή Δικαστική Προστασία

Κάθε ενδιαφερόμενος ο οποίος έχει ή είχε συμφέρον να του ανατεθεί συγκεκριμένη σύμβαση και έχει ή είχε υποστεί ή ενδέχεται να υποστεί ζημία από εκτελεστή πράξη ή παράλειψη της αναθέτουσας αρχής κατά παράβαση της νομοθεσίας της Ευρωπαϊκής Ένωσης ή της εσωτερικής νομοθεσίας, δικαιούται να ασκήσει προδικαστική προσφυγή ενώπιον της ΑΕΠΠ κατά της σχετικής πράξης ή παράλειψης της αναθέτουσας αρχής, προσδιορίζοντας ειδικώς τις νομικές και πραγματικές αιτιάσεις που δικαιολογούν το αίτημά του. Σε περίπτωση προσφυγής κατά πράξη της αναθέτουσας αρχής η προθεσμία για την άσκηση της προδικαστικής προσφυγής είναι (α) δέκα (10) ημέρες από την κοινοποίηση της προσβαλλόμενης πράξης στον ενδιαφερόμενο οικονομικό φορέα αν η πράξη κοινοποιήθηκε με ηλεκτρονικά μέσα ή τηλεομοιοτυπία ή (β) δεκαπέντε (15) ημέρες από την κοινοποίηση της προσβαλλόμενης πράξης σε αυτόν αν χρησιμοποιήθηκαν άλλα μέσα επικοινωνίας, άλλως γ) δέκα (10) ημέρες από την πλήρη, πραγματική ή τεκμαιρόμενη, γνώση της πράξης που βλάπτει τα συμφέροντα του ενδιαφερόμενου οικονομικού φορέα. Ειδικά για την άσκηση προσφυγής κατά προκήρυξης, η πλήρης γνώση αυτής τεκμαίρεται μετά την πάροδο δεκαπέντε (15) ημερών από τη δημοσίευση στο ΚΗΜΔΗΣ. Σε περίπτωση παράλειψης, η προθεσμία για την άσκηση της προδικαστικής προσφυγής είναι δεκαπέντε (15) ημέρες από την επομένη της συντέλεσης της προσβαλλόμενης παράλειψης.

Η προδικαστική προσφυγή κατατίθεται ηλεκτρονικά μέσω της λειτουργικότητας «Επικοινωνία» του ΕΣΗΔΗΣ στον ηλεκτρονικό τόπο του διαγωνισμού, επιλέγοντας κατά περίπτωση την ένδειξη «Προδικαστική Προσφυγή» και επισυνάπτοντας το σχετικό έγγραφο σε μορφή ηλεκτρονικού αρχείου Portable Document Format (PDF), το οποίο φέρει εγκεκριμένη προηγμένη ηλεκτρονική υπογραφή ή προηγμένη ηλεκτρονική υπογραφή με χρήση εγκεκριμένων πιστοποιητικών.

Για το παραδεκτό της άσκησης της προδικαστικής προσφυγής κατατίθεται παράβολο από τον προσφεύγοντα υπέρ του Δημοσίου, κατά τα ειδικά οριζόμενα στο άρθρο 363 του ν. 4412/2016, το οποίο επιστρέφεται στον προσφεύγοντα σε περίπτωση ολικής ή μερικής αποδοχής της προσφυγής του ή σε περίπτωση που πριν την έκδοση της απόφασης της ΑΕΠΠ επί της προσφυγής, η αναθέτουσα αρχή ανακαλεί την προσβαλλόμενη πράξη ή προβαίνει στην οφειλόμενη ενέργεια.

Η προθεσμία για την άσκηση της προδικαστικής προσφυγής και η άσκησή της κωλύουν τη σύναψη της σύμβασης επί ποινή ακυρότητας, κατά τα οριζόμενα στο άρθρο 364 του ν. 4412/2016. Κατά τα λοιπά, η άσκηση της προδικαστικής προσφυγής δεν κωλύει την πρόοδο της διαγωνιστικής διαδικασίας, εκτός αν ζητηθούν προσωρινά μέτρα προστασίας κατά το άρθρο 366 του ν.4412/2016.

Οι αναθέτουσες αρχές μέσω της λειτουργίας της «Επικοινωνίας» του ΕΣΗΔΗΣ:

- κοινοποιούν την προσφυγή σε κάθε ενδιαφερόμενο τρίτο σύμφωνα με τα προβλεπόμενα στην περ. α του πρώτου εδαφίου της παρ.1 του αρ. 365 του ν. 4412/2016.
- διαβιβάζουν στην Αρχή Εξέτασης Προδικαστικών Προσφυγών (ΑΕΠΠ) τα προβλεπόμενα στην περ. β του πρώτου εδαφίου της παρ. 1 του αρ. 365 του ν. 4412/2016.

Η ΑΕΠΠ αποφαινεται αιτιολογημένα επί της βασιμότητας των προβαλλόμενων πραγματικών και νομικών ισχυρισμών της προσφυγής και των ισχυρισμών της αναθέτουσας αρχής και, σε περίπτωση παρέμβασης, των ισχυρισμών του παρεμβαίνοντος και δέχεται (εν όλω ή εν μέρει) ή απορρίπτει την προσφυγή με απόφασή της, η οποία εκδίδεται μέσα σε αποκλειστική προθεσμία είκοσι (20) ημερών από την ημέρα εξέτασης της προσφυγής.

Οι χρήστες - οικονομικοί φορείς ενημερώνονται για την αποδοχή ή την απόρριψη της προσφυγής από την ΑΕΠΠ.

Η άσκηση της ως άνω προδικαστικής προσφυγής αποτελεί προϋπόθεση για την άσκηση των ένδικων βοηθημάτων της αίτησης αναστολής και της αίτησης ακύρωσης του άρθρου 372 του ν. 4412/2016 κατά των εκτελεστών πράξεων ή παραλείψεων των αναθετουσών αρχών.

Η αίτηση αναστολής κατατίθεται στο αρμόδιο δικαστήριο μέσα σε προθεσμία δέκα (10) ημερών από την έκδοση της απόφασης επί της προδικαστικής προσφυγής. Για την άσκηση της αιτήσεως αναστολής κατατίθεται παράβολο, κατά τα ειδικότερα οριζόμενα στο άρθρο 372 παρ. 4 του ν. 4412/2016.

Η άσκηση αίτησης αναστολής κωλύει τη σύναψη της σύμβασης, εκτός εάν με την προσωρινή διαταγή ο αρμόδιος δικαστής αποφανθεί διαφορετικά.

3.5. Ματαίωση Διαδικασίας

Η αναθέτουσα αρχή ματαιώνει ή δύναται να ματαιώσει εν όλω ή εν μέρει αιτιολογημένα τη διαδικασία ανάθεσης, για τους λόγους και υπό τους όρους του άρθρου 106 του ν. 4412/2016, μετά από γνώμη της αρμόδιας Επιτροπής του Διαγωνισμού. Επίσης, αν διαπιστωθούν σφάλματα ή παραλείψεις σε οποιοδήποτε στάδιο της διαδικασίας ανάθεσης, μπορεί, μετά από γνώμη του αρμόδιου οργάνου, να ακυρώσει μερικώς τη διαδικασία ή να αναμορφώσει ανάλογα το αποτέλεσμα της ή να αποφασίσει την επανάληψή της από το σημείο που εμφιλοχώρησε το σφάλμα ή η παράλειψη.

4. ΟΡΟΙ ΕΚΤΕΛΕΣΗΣ ΤΗΣ ΣΥΜΒΑΣΗΣ

4.1. Εγγύηση καλής εκτέλεσης

Για την καλή εκτέλεση των όρων της σύμβασης, ο Ανάδοχος υποχρεούται να καταθέσει πριν ή κατά την υπογραφή της σύμβασης εγγύηση καλής εκτέλεσης, σύμφωνα με το άρθρο 72 του ν. 4412/2016, το ύψος της οποίας ανέρχεται σε ποσοστό 5% επί της συνολικής αξίας της σύμβασης, εκτός ΦΠΑ.

Η εγγύηση καλής εκτέλεσης, προκειμένου να γίνει αποδεκτή, πρέπει να περιλαμβάνει κατ' ελάχιστον τα αναφερόμενα στην παράγραφο 2.1.5. στοιχεία της παρούσας και επιπλέον τον αριθμό και τον τίτλο της σύμβασης. Το περιεχόμενό της είναι σύμφωνο με το υπόδειγμα που περιλαμβάνεται στο ΠΑΡΑΡΤΗΜΑ VII της Διακήρυξης και τα οριζόμενα στο άρθρο 72 του ν. 4412/2016.

Ο χρόνος ισχύος της εγγύησης καλής εκτέλεσης της σύμβασης είναι 53 μήνες από την υπογραφή της σύμβασης.

Η εγγύηση καλής εκτέλεσης καλύπτει συνολικά και χωρίς διακρίσεις την εφαρμογή όλων των όρων της σύμβασης και κάθε απαίτηση της αναθέτουσας αρχής έναντι του οικονομικού φορέα.

Σε περίπτωση τροποποίησης της σύμβασης κατά την παράγραφο 4.5, η οποία συνεπάγεται αύξηση της συμβατικής αξίας, ο ανάδοχος είναι υποχρεωμένος να καταθέσει πριν την τροποποίηση, συμπληρωματική εγγύηση το ύψος της οποίας ανέρχεται σε ποσοστό 5% επί του ποσού της αύξησης, εκτός ΦΠΑ.

Η εγγύηση καλής εκτέλεσης καταπίπτει σε περίπτωση παράβασης των όρων της σύμβασης, όπως αυτή ειδικότερα ορίζει.

Η εγγύηση καλής εκτέλεσης επιστρέφεται στο σύνολό της μετά την οριστική ποσοτική και ποιοτική παραλαβή του αντικειμένου της σύμβασης. Εάν στο πρωτόκολλο οριστικής ποιοτικής και ποσοτικής παραλαβής αναφέρονται παρατηρήσεις ή υπάρχει εκπρόθεσμη παράδοση, η επιστροφή των ως άνω εγγυήσεων/ή η σταδιακή αποδέσμευση, γίνεται μετά την αντιμετώπιση των παρατηρήσεων και του εκπροθέσμου.

4.2. Συμβατικό Πλαίσιο - Εφαρμοστέα Νομοθεσία

Κατά την εκτέλεση της σύμβασης εφαρμόζονται οι διατάξεις του ν. 4412/2016, οι όροι της παρούσας διακήρυξης και συμπληρωματικά ο Αστικός Κώδικας.

4.3. Όροι εκτέλεσης της σύμβασης

4.3.1. Κατά την εκτέλεση της σύμβασης ο ανάδοχος τηρεί τις υποχρεώσεις στους τομείς του περιβαλλοντικού, κοινωνικοασφαλιστικού και εργατικού δικαίου, που έχουν θεσπιστεί με το δίκαιο της Ένωσης, το εθνικό δίκαιο, συλλογικές συμβάσεις ή διεθνείς διατάξεις περιβαλλοντικού, κοινωνικοασφαλιστικού και εργατικού δικαίου, οι οποίες απαριθμούνται στο Παράρτημα Χ του Προσαρτήματος Α του ν. 4412/2016.

Η τήρηση των εν λόγω υποχρεώσεων από τον ανάδοχο και τους υπεργολάβους του ελέγχεται και βεβαιώνεται από τα όργανα που επιβλέπουν την εκτέλεση της σύμβασης και τις αρμόδιες δημόσιες αρχές και υπηρεσίες που ενεργούν εντός των ορίων της ευθύνης και της αρμοδιότητάς τους.

4.3.2. Η Αναθέτουσα διατηρεί το δικαίωμα να μην αναθέσει το σύνολο των υπηρεσιών ή της προμήθειας, και ο Ανάδοχος δεν δικαιούνται αποζημίωσης, σε περίπτωση μη προμήθειας του συνόλου των ποσοτήτων ή του συνόλου των υπηρεσιών που καθορίζονται στη διακήρυξη.

4.4. Υπεργολαβία

4.4.1. Ο ανάδοχος της σύμβασης δεν απαλλάσσεται από τις συμβατικές του υποχρεώσεις και ευθύνες λόγω ανάθεσης της εκτέλεσης τμήματος/τμημάτων της σύμβασης σε υπεργολάβους. Η τήρηση των υποχρεώσεων της παρ. 2 του άρθρου 18 του ν. 4412/2016 από υπεργολάβους δεν αίρει την ευθύνη του κυρίου αναδόχου.

4.4.2. Κατά την υπογραφή της σύμβασης ο κύριος ανάδοχος υποχρεούται να αναφέρει στην αναθέτουσα αρχή το όνομα, τα στοιχεία επικοινωνίας και τους νόμιμους εκπροσώπους των υπεργολάβων του, οι οποίοι συμμετέχουν στην εκτέλεση αυτής, εφόσον είναι γνωστά τη συγκεκριμένη χρονική στιγμή. Επιπλέον, υποχρεούται να γνωστοποιεί στην αναθέτουσα αρχή κάθε αλλαγή των πληροφοριών αυτών, κατά τη διάρκεια της σύμβασης, καθώς και τις απαιτούμενες πληροφορίες σχετικά με κάθε νέο υπεργολάβο, τον οποίο ο κύριος ανάδοχος χρησιμοποιεί εν συνεχεία στην εν λόγω σύμβαση, προσκομίζοντας τα σχετικά συμφωνητικά/δηλώσεις συνεργασίας. Σε περίπτωση διακοπής της συνεργασίας του Αναδόχου με υπεργολάβο/ υπεργολάβους της σύμβασης, αυτός υποχρεούται σε άμεση γνωστοποίηση της διακοπής αυτής στην Αναθέτουσα Αρχή, οφείλει δε να διασφαλίσει την ομαλή εκτέλεση του τμήματος/ των τμημάτων της σύμβασης είτε από τον ίδιο, είτε από νέο υπεργολάβο τον οποίο θα γνωστοποιήσει στην αναθέτουσα αρχή κατά την ως άνω διαδικασία.

4.4.3. Η αναθέτουσα αρχή επαληθεύει τη συνδρομή των λόγων αποκλεισμού για τους υπεργολάβους, όπως αυτοί περιγράφονται στην παράγραφο 2.2.3 και με τα αποδεικτικά μέσα της παραγράφου 2.2.8.2 της παρούσας, εφόσον το(α) τμήμα(τα) της σύμβασης, το(α) οποίο(α) ο ανάδοχος προτίθεται να αναθέσει υπό μορφή υπεργολαβίας σε τρίτους, υπερβαίνουν σωρευτικά το ποσοστό του τριάντα τοις εκατό (30%) της συνολικής αξίας της σύμβασης. Επιπλέον, προκειμένου να μην αθετούνται οι υποχρεώσεις της παρ. 2 του άρθρου 18 του ν. 4412/2016, δύναται να επαληθεύσει τους ως άνω λόγους και για τμήμα ή τμήματα της σύμβασης που υπολείπονται του ως άνω ποσοστού.

Όταν από την ως άνω επαλήθευση προκύπτει ότι συντρέχουν λόγοι αποκλεισμού απαιτεί ή δύναται να απαιτήσει την αντικατάστασή του, κατά τα ειδικότερα αναφερόμενα στις παρ. 5 και 6 του άρθρου 131 του ν. 4412/2016.

4.5. Τροποποίηση σύμβασης κατά τη διάρκειά της

Η σύμβαση μπορεί να τροποποιείται κατά τη διάρκειά της, χωρίς να απαιτείται νέα διαδικασία σύναψης σύμβασης, μόνο σύμφωνα με τους όρους και τις προϋποθέσεις του άρθρου 132 του ν. 4412/2016 και κατόπιν γνωμοδότησης του αρμοδίου οργάνου.

4.6. Δικαίωμα μονομερούς λύσης της σύμβασης

4.6.1. Η αναθέτουσα αρχή μπορεί, με τις προϋποθέσεις που ορίζουν οι κείμενες διατάξεις, να καταγγείλει τη σύμβαση κατά τη διάρκεια της εκτέλεσής της, εφόσον:

α) η σύμβασης έχει υποστεί ουσιώδη τροποποίηση, κατά την έννοια της παρ. 4 του άρθρου 132 του ν. 4412/2016, που θα απαιτούσε νέα διαδικασία σύναψης σύμβασης,

β) ο ανάδοχος, κατά το χρόνο της ανάθεσης της σύμβασης, τελούσε σε μια από τις καταστάσεις που αναφέρονται στην παράγραφο 2.2.3.1 και, ως εκ τούτου, θα έπρεπε να έχει αποκλειστεί από τη διαδικασία σύναψης της σύμβασης,

γ) η σύμβαση δεν έπρεπε να ανατεθεί στον ανάδοχο λόγω σοβαρής παραβίασης των υποχρεώσεων που υπέχει από τις Συνθήκες και την Οδηγία 2014/24/ΕΕ, η οποία έχει αναγνωριστεί με απόφαση του Δικαστηρίου της Ένωσης στο πλαίσιο διαδικασίας δυνάμει του άρθρου 258 της ΣΛΕΕ.

5. ΕΙΔΙΚΟΙ ΟΡΟΙ ΕΚΤΕΛΕΣΗΣ ΣΥΜΒΑΣΗΣ

5.1. Τρόπος πληρωμής

5.1.1. Η πληρωμή του αναδόχου θα πραγματοποιηθεί με τον πιο κάτω τρόπο:

- α)** Το 100% της αξίας του εξοπλισμού, ανά εντολή, μετά την οριστική παραλαβή του,
- β)** Το 100% της αξίας των υπηρεσιών Προετοιμασίας και Σχεδιασμού, Εγκατάστασης και Παραμετροποίησης, Μετάπτωσης Δικτυακής και τηλεφωνικής Υποδομής, Εκπαίδευσης και Συμβουλευτικών υπηρεσιών ανά εντολή μετά την οριστική παραλαβή τους,
- γ)** Το 100% της ετήσιας αξίας των υπηρεσιών SLA (Υποστήριξη Παραγωγικής Λειτουργίας) με την ολοκλήρωση και την οριστική παραλαβή των υπηρεσιών, ανά έτος,
- δ)** Το 100% της αξίας των υπηρεσιών διασύνδεσης και τηλεφωνίας (πάγια) ανά δίμηνο με την ολοκλήρωση και την οριστική παραλαβή των υπηρεσιών.

Η πληρωμή του συμβατικού τιμήματος θα γίνεται με την προσκόμιση των νομίμων παραστατικών και δικαιολογητικών που προβλέπονται από τις διατάξεις του άρθρου 200 παρ. 4 του ν. 4412/2016, καθώς και κάθε άλλου δικαιολογητικού που τυχόν ήθελε ζητηθεί από τις αρμόδιες υπηρεσίες που διενεργούν τον έλεγχο και την πληρωμή.

5.1.2. Τον Ανάδοχο βαρύνουν οι υπέρ τρίτων κρατήσεις, ως και κάθε άλλη επιβάρυνση, σύμφωνα με την κείμενη νομοθεσία, μη συμπεριλαμβανομένου Φ.Π.Α., για την παράδοση του υλικού και υπηρεσιών στον τόπο και με τον τρόπο που προβλέπεται στα έγγραφα της σύμβασης. Ιδίως βαρύνεται με τις ακόλουθες κρατήσεις:

- α)** Κράτηση 0,06% η οποία υπολογίζεται επί της αξίας κάθε πληρωμής προ φόρων και κρατήσεων της αρχικής, καθώς και κάθε συμπληρωματικής σύμβασης, υπέρ της Ενιαίας Ανεξάρτητης Αρχής Δημοσίων Συμβάσεων επιβάλλεται (άρθρο 4 Ν.4013/2011 όπως ισχύει).
- β)** Κράτηση ύψους 0,02% υπέρ του Δημοσίου, η οποία υπολογίζεται επί της αξίας, εκτός ΦΠΑ, της αρχικής, καθώς και κάθε συμπληρωματικής σύμβασης. Το ποσό αυτό παρακρατείται σε κάθε πληρωμή από την αναθέτουσα αρχή στο όνομα και για λογαριασμό της Γενικής Διεύθυνσης Δημοσίων Συμβάσεων και Προμηθειών σύμφωνα με την παρ. 6 του άρθρου 36 του ν. 4412/2016.
- γ)** Κράτηση 0,06% η οποία υπολογίζεται επί της αξίας κάθε πληρωμής προ φόρων και κρατήσεων της αρχικής καθώς και κάθε συμπληρωματικής σύμβασης υπέρ της Αρχής Εξέτασης Προδικαστικών Προσφυγών (άρθρο 350 παρ. 3 του ν. 4412/2016).

Οι υπέρ τρίτων κρατήσεις υπόκεινται στο εκάστοτε ισχύον αναλογικό τέλος χαρτοσήμου 3% και στην επ' αυτού εισφορά υπέρ ΟΓΑ 20%.

5.2. Χρόνος παράδοσης υλικών και υπηρεσιών

5.2.1. Η παρακολούθηση της εκτέλεσης της Σύμβασης και η διοίκηση αυτής θα διενεργηθεί από την Διεύθυνση Πληροφορικής η οποία και θα εισηγείται στο αρμόδιο αποφαινόμενο όργανο για όλα τα ζητήματα που αφορούν στην προσήκουσα εκτέλεση όλων των όρων της σύμβασης και στην εκπλήρωση των υποχρεώσεων του αναδόχου, στη λήψη των επιβεβλημένων μέτρων λόγω μη τήρησης των ως άνω όρων και ιδίως για ζητήματα που αφορούν σε τροποποίηση του αντικειμένου και παράταση της διάρκειας της σύμβασης, υπό τους όρους του άρθρου 132 του ν. 4412/2016.

5.2.2. Η αρμόδια υπηρεσία μπορεί, με απόφασή της να ορίζει για την παρακολούθηση της σύμβασης ως επόπτη με καθήκοντα εισηγητή υπάλληλο της υπηρεσίας. Με την ίδια

απόφαση δύνανται να ορίζονται και άλλοι υπάλληλοι της αρμόδιας υπηρεσίας, στους οποίους ανατίθενται επιμέρους καθήκοντα για την παρακολούθηση της σύμβασης. Σε αυτή την περίπτωση ο επόπτης λειτουργεί ως συντονιστής.

Τα καθήκοντα του επόπτη είναι, ενδεικτικά, η πιστοποίηση της εκτέλεσης του αντικειμένου της σύμβασης, καθώς και ο έλεγχος της συμμόρφωσης του αναδόχου με τους όρους της σύμβασης. Με εισήγηση του επόπτη η υπηρεσία που διοικεί τη σύμβαση μπορεί να απευθύνει έγγραφα με οδηγίες και εντολές προς τον ανάδοχο που αφορούν στην εκτέλεση της σύμβασης.

5.3. Παραλαβή του αντικειμένου της σύμβασης

Η παραλαβή των παρεχόμενων υπηρεσιών ή/και παραδοτέων γίνεται από επιτροπή παραλαβής που συγκροτείται, σύμφωνα με την παράγραφο 11 εδάφιο δ' του άρθρου 221 του ν. 4412/2016, σύμφωνα με τα αναλυτικώς αναφερόμενα στο ΠΑΡΑΡΤΗΜΑ VIII της παρούσας (Σχέδιο σύμβασης).

Κατά τη διαδικασία παραλαβής διενεργείται ο ως άνω έλεγχος [σύμφωνα με τα όσα έχει ορίσει ανωτέρω η Α.Α.], μπορεί δε να καλείται να παραστεί και ο ανάδοχος.

Αν η επιτροπή παραλαβής κρίνει ότι οι παρεχόμενες υπηρεσίες ή/και τα παραδοτέα δεν ανταποκρίνονται πλήρως στους όρους της σύμβασης, συντάσσεται πρωτόκολλο προσωρινής παραλαβής, που αναφέρει τις παρεκκλίσεις που διαπιστώθηκαν από τους όρους της σύμβασης και γνωμοδοτεί αν οι αναφερόμενες παρεκκλίσεις επηρεάζουν την καταλληλότητα των παρεχόμενων υπηρεσιών ή/και παραδοτέων και συνεπώς αν μπορούν οι τελευταίες να καλύψουν τις σχετικές ανάγκες.

Στην περίπτωση που διαπιστωθεί ότι δεν επηρεάζεται η καταλληλότητα, με αιτιολογημένη απόφαση του αρμόδιου αποφαινόμενου οργάνου, μπορεί να εγκριθεί η παραλαβή των εν λόγω παρεχόμενων υπηρεσιών ή/και παραδοτέων, με έκπτωση επί της συμβατικής αξίας, η οποία θα πρέπει να είναι ανάλογη προς τις διαπιστωθείσες παρεκκλίσεις. Μετά την έκδοση της ως άνω απόφασης, η επιτροπή παραλαβής υποχρεούται να προβεί στην οριστική παραλαβή των παρεχόμενων υπηρεσιών ή/και παραδοτέων της σύμβασης και να συντάξει σχετικό πρωτόκολλο οριστικής παραλαβής, σύμφωνα με τα αναφερόμενα στην απόφαση.

Το πρωτόκολλο οριστικής παραλαβής εγκρίνεται από το αρμόδιο αποφαινόμενο όργανο με απόφασή του, η οποία κοινοποιείται υποχρεωτικά και στον ανάδοχο. Αν παρέλθει χρονικό διάστημα μεγαλύτερο των 30 ημερών από την ημερομηνία υποβολής του και δεν ληφθεί σχετική απόφαση για την έγκριση ή την απόρριψή του, θεωρείται ότι η παραλαβή έχει συντελεσθεί αυτοδίκαια.

Ανεξάρτητα από την, κατά τα ανωτέρω, αυτοδίκαιη παραλαβή και την πληρωμή του αναδόχου, πραγματοποιούνται οι προβλεπόμενοι από τη σύμβαση έλεγχοι σύμφωνα με την παράγραφο 6 του άρθρου 218 του ν. 4412/2016. Η εγγυητική επιστολή καλής εκτέλεσης δεν επιστρέφεται πριν την ολοκλήρωση όλων των προβλεπόμενων ελέγχων και τη σύνταξη των σχετικών πρωτοκόλλων.

5.4. Απόρριψη συμβατικών υλικών – Αντικατάσταση

Σε περίπτωση οριστικής απόρριψης ολόκληρου ή μέρους των παρεχόμενων υπηρεσιών ή/και παραδοτέων με έκπτωση επί της συμβατικής αξίας, με απόφαση της αναθέτουσας αρχής μπορεί να εγκρίνεται αντικατάσταση των υπηρεσιών ή/και παραδοτέων αυτών με άλλα, που να είναι σύμφωνα με τους όρους της σύμβασης, μέσα σε τακτή προθεσμία που ορίζεται από την απόφαση αυτή. Αν η αντικατάσταση γίνεται μετά τη λήξη της συνολικής

διάρκειας της σύμβασης, η προθεσμία που ορίζεται για την αντικατάσταση δεν μπορεί να είναι μεγαλύτερη του 25% της συνολικής διάρκειας της σύμβασης, ο δε ανάδοχος υπόκειται σε ποινικές ρήτρες, σύμφωνα με το άρθρο 218 του ν. 4412/2016 και την παράγραφο 5.5.2 της παρούσας, λόγω εκπρόθεσμης παράδοσης.

Αν ο ανάδοχος δεν αντικαταστήσει τις υπηρεσίες ή/και τα παραδοτέα που απορρίφθηκαν μέσα στην προθεσμία που του τάχθηκε και εφόσον έχει λήξει η συνολική διάρκεια, κηρύσσεται έκπτωτος και υπόκειται στις προβλεπόμενες κυρώσεις.

5.5. Κήρυξη οικονομικού φορέα εκπτώτου - Κυρώσεις

5.5.1. Ο ανάδοχος, με την επιφύλαξη της συνδρομής λόγων ανωτέρας βίας, κηρύσσεται υποχρεωτικά έκπτωτος από την σύμβαση και από κάθε δικαίωμα που απορρέει από αυτήν, με απόφαση της Αναθέτουσας Αρχής ύστερα από γνωμοδότηση του αρμοδίου οργάνου, εάν δεν εκπληρώσει τις συμβατικές του υποχρεώσεις ή δεν συμμορφωθεί με τις γραπτές εντολές της αναθέτουσας αρχής, που είναι σύμφωνες με την σύμβαση ή τις κείμενες διατάξεις και εάν υπερβεί υπαίτια τη συνολική προθεσμία εκτέλεσης της σύμβασης, λαμβανομένων υπόψη των παρατάσεων.

Στην περίπτωση αυτή του κοινοποιείται ειδική όχληση, η οποία περιλαμβάνει συγκεκριμένη περιγραφή των ενεργειών στις οποίες οφείλει να προβεί αυτός, θέτοντας προθεσμία για τη συμμόρφωσή του, η οποία δεν μπορεί να είναι μικρότερη των δεκαπέντε (15) ημερών. Αν η προθεσμία που τεθεί με την ειδική όχληση παρέλθει χωρίς να συμμορφωθεί, κηρύσσεται αιτιολογημένα έκπτωτος μέσα σε τριάντα (30) ημέρες από την άπρακτη πάροδο της ως άνω προθεσμίας συμμόρφωσης.

Στον ανάδοχο που κηρύσσεται έκπτωτος από την σύμβαση, επιβάλλονται, μετά από κλήση του για παροχή εξηγήσεων, αθροιστικά, οι παρακάτω κυρώσεις:

α) ολική κατάπτωση της εγγύησης καλής εκτέλεσης της σύμβασης, Επιπλέον, μπορεί να του επιβληθεί ο προβλεπόμενος από το άρθρο 74 του ν. 4412/2016 αποκλεισμός από τη συμμετοχή του σε διαδικασίες δημοσίων συμβάσεων.

5.5.2. Αν οι υπηρεσίες παρασχεθούν από υπαιτιότητα του αναδόχου μετά τη λήξη της διάρκειας της σύμβασης και μέχρι λήξης του χρόνου της παράτασης που χορηγήθηκε, επιβάλλονται εις βάρος του ποινικές ρήτρες, με αιτιολογημένη απόφαση της αναθέτουσας αρχής.

Οι ποινικές ρήτρες υπολογίζονται ως εξής:

1. Υπηρεσίες Προετοιμασίας, Σχεδιασμού και Μετάπτωσης Δικτυακής και Τηλεφωνικής Υποδομής:

α) για καθυστέρηση που περιορίζεται σε χρονικό διάστημα που δεν υπερβαίνει το 50% της προθεσμίας ολοκλήρωσης της φάσης επιβάλλεται ποινική ρήτρα 2,5% επί της συμβατικής αξίας χωρίς ΦΠΑ των υπηρεσιών που παρασχέθηκαν εκπρόθεσμα,

β) για καθυστέρηση που υπερβαίνει το 50% επιβάλλεται ποινική ρήτρα 5% χωρίς ΦΠΑ επί της συμβατικής αξίας των υπηρεσιών που παρασχέθηκαν εκπρόθεσμα,

2. Υπηρεσίες διασύνδεσης και Τηλεφωνίας:

α) για καθυστέρηση έναρξης των υπηρεσιών διασύνδεσης και Τηλεφωνίας που περιορίζεται σε χρονικό διάστημα που δεν υπερβαίνει το 50% της προθεσμίας έναρξης επιβάλλεται ποινική ρήτρα 2,5% επί της συμβατικής αξίας χωρίς ΦΠΑ των υπηρεσιών που παρασχέθηκαν εκπρόθεσμα,

β) για καθυστέρηση έναρξης των υπηρεσιών διασύνδεσης και Τηλεφωνίας που υπερβαίνει το 50% επιβάλλεται ποινική ρήτρα 5% χωρίς ΦΠΑ επί της συμβατικής αξίας των υπηρεσιών που παρασχέθηκαν εκπρόθεσμα,

3. Υπηρεσίες SLA (Υποστήριξη Παραγωγικής Λειτουργίας)

α) Για κάθε θέμα υποστήριξης που δηλώθηκε σε κάποιο δίμηνο, η επίλυση του οποίου υπερβαίνει τον χρόνο ΑΧΕΘΥ έως 50%, θα επιβάλλονται ρήτρες ύψους 2,5% επί της ετήσιας συμβατικής αξίας της υπηρεσίας

β) Για κάθε θέμα υποστήριξης που δηλώθηκε σε κάποιο δίμηνο, η επίλυση του οποίου υπερβαίνει τον χρόνο ΑΧΕΘΥ περισσότερο από 50%, θα επιβάλλονται ρήτρες ύψους 5% επί της ετήσιας συμβατικής αξίας της υπηρεσίας.

4. Συμβουλευτικές υπηρεσίες:

- οι ρήτρες υπέρβασης του αποδεκτού χρόνου επίλυσης (ΑΧΕΘΥ) σε Αίτημα Παροχής Συμβουλευτικής Υπηρεσίας της Αναθέτουσας Αρχής ορίζονται ανά ανθρωπόωρες καθυστέρησης για την περίπτωση μη απόκρισης του αναδόχου. Συγκεκριμένα:
- όταν η υπέρβαση στην απόκριση είναι έως 50% (πενήντα τοις εκατό) του ΑΧΕΘΥ, θα επιβάλλονται ρήτρες ύψους 2,5% (δυόμισι τοις εκατό) επί του κόστους της ανθρωπόωρας παροχής συμβουλευτικών υπηρεσιών.
- όταν η υπέρβαση στην απόκριση είναι άνω του 50% (πενήντα τοις εκατό) του ΑΧΕΘΥ, θα επιβάλλονται ρήτρες ύψους 5% (πέντε τοις εκατό) επί του κόστους της ανθρωπόωρας παροχής συμβουλευτικών υπηρεσιών.
- μετά το Αίτημα Παροχής Συμβουλευτικών Υπηρεσιών από την Αναθέτουσα Αρχή, ακολουθεί προσφορά του Αναδόχου για υλοποίηση του εν λόγω αιτήματος με συγκεκριμένο χρονοδιάγραμμα.
- Για κάθε αίτημα παροχής συμβουλευτικών Υπηρεσιών, για το οποίο έχει δοθεί χρονοδιάγραμμα εκτέλεσης και έχει σημειωθεί υπέρβαση αυτού έως 50% (πενήντα τοις εκατό), θα επιβάλλονται ρήτρες ύψους 2,5% (δυόμισι τοις εκατό) επί του τιμήματος που αναφέρει ο ανάδοχος στην προσφορά του για την ικανοποίηση του συγκεκριμένου αιτήματος.
- Για κάθε αίτημα παροχής συμβουλευτικών Υπηρεσιών, για το οποίο έχει δοθεί χρονοδιάγραμμα εκτέλεσης και έχει σημειωθεί υπέρβαση αυτού επιπλέον του 50% (πενήντα τοις εκατό), θα επιβάλλονται ρήτρες ύψους 5% (πέντε τοις εκατό) επί του τιμήματος που αναφέρει ο ανάδοχος στην προσφορά του για την ικανοποίηση του συγκεκριμένου αιτήματος.

Το ποσό των ποινικών ρητρών αφαιρείται/συμψηφίζεται από/με την αμοιβή του αναδόχου.

Η επιβολή ποινικών ρητρών δεν στερεί από την αναθέτουσα αρχή το δικαίωμα να κηρύξει τον ανάδοχο έκπτωτο.

5.6. Διοικητικές προσφυγές κατά τη διαδικασία εκτέλεσης της σύμβασης

Ο οικονομικός φορέας μπορεί κατά των αποφάσεων που επιβάλλουν σε βάρος του κυρώσεις δυνάμει των άρθρων 203, 206, 207, 213, 218 και 220 του ν.4412/2016 να υποβάλει προσφυγή για λόγους νομιμότητας και ουσίας ενώπιον του φορέα που εκτελεί τη σύμβαση, μέσα σε ανατρεπτική προθεσμία τριάντα (30) ημερών, από την ημερομηνία που έλαβε γνώση της σχετικής απόφασης. Επί της προσφυγής, αποφασίζει το αρμόδιο αποφαινόμενο όργανο, ύστερα από γνωμοδότηση του αρμόδιου συλλογικού οργάνου.

Η εν λόγω απόφαση δεν επιδέχεται προσβολή με άλλη οποιασδήποτε φύσεως διοικητική προσφυγή.

ΠΑΡΑΡΤΗΜΑΤΑ

ΠΑΡΑΡΤΗΜΑ Ι – Αναλυτική Περιγραφή Φυσικού και Οικονομικού Αντικειμένου της Σύμβασης

ΜΕΡΟΣ.Α ΠΕΡΙΓΡΑΦΗ ΦΥΣΙΚΟΥ ΑΝΤΙΚΕΙΜΕΝΟΥ ΤΗΣ ΣΥΜΒΑΣΗΣ

I.1 ΠΕΡΙΒΑΛΛΟΝ ΤΗΣ ΣΥΜΒΑΣΗΣ

I.1.1 Συνοπτική Περιγραφή των υπηρεσιών και της λειτουργίας της Αναθέτουσας Αρχής

Στις ενότητες που ακολουθούν δίδεται μια συνοπτική παρουσίαση της Αναθέτουσας Αρχής, των επιδιώξεων της, των στρατηγικών στόχων της ένταξης τεχνολογιών πληροφορικής και επικοινωνιών στη λειτουργία της για την παροχή υπηρεσιών.

I.1.2 Οργανωτική δομή της Αναθέτουσας Αρχής

Η Αναθέτουσα Αρχή με την επωνυμία «Ελληνικό Κτηματολόγιο» είναι ΝΠΔΔ, συστάθηκε με τον ν. 4512/2018 (ΦΕΚ 5 Α΄/17-1-18), εποπτεύεται από τον Υπουργό Περιβάλλοντος και Ενέργειας και έχει υπεισέρθει ως καθολικός διάδοχος στη θέση και αυτοδικαίως στο σύνολο των πάσης φύσεως αρμοδιοτήτων, δικαιωμάτων, υποχρεώσεων και λοιπών έννομων σχέσεων της ΕΚΧΑ ΑΕ η οποία με τον ίδιο νόμο καταργήθηκε.

I.1.3 Υφιστάμενη κατάσταση-υποδομές

I.1.3.1 Κέντρα Δεδομένων

Η Αναθέτουσα Αρχή διατηρεί τέσσερα (4) κέντρα δεδομένων εντός του Ν. Αττικής στα παρακάτω σημεία:

- Λ. Μεσογείων 286 (στο εξής DC Α)
- Λ. Μεσογείων 288 (στο εξής DC Β)
- Λ. Μεσογείων 290 (στο εξής DC Γ)
- εντός του Ν. Αττικής εφεδρικό κέντρο δεδομένων (στο εξής DRC)

Στα κέντρα δεδομένων της Αναθέτουσας Αρχής έχει εγκατασταθεί ο απαραίτητος εξοπλισμός (δρομολογητές, μεταγωγείς, συσκευές ασφαλείας, εξυπηρετητές κλπ) για τη παροχή των υπηρεσιών στους εξωτερικούς χρήστες (στους πολίτες, στα Κτηματολογικά Γραφεία, στους επαγγελματίες και Αναδόχους του έργου της Κτηματογράφησης που συνεργάζονται με την Αναθέτουσα Αρχή) και στους εσωτερικούς χρήστες (εργαζόμενοι της Αναθέτουσας Αρχής).

I.1.3.2 Κεντρικά Γραφεία

Τα κεντρικά γραφεία της Αναθέτουσας Αρχής βρίσκονται στην Αθήνα (στεγάζονται σε έξι κτίρια επί της λεωφόρου Μεσογείων 286, 288, 290, 292, 308 και 339, ΤΚ 155 62, τηλ:

2106505600, fax: 2106537723), ενώ διαθέτει και ένα Περιφερειακό Γραφείο στη Θεσσαλονίκη (στο εξής ΠΚΘ) στην οδό Τσιμισκή 136, ΤΚ 546 21.

Στους χώρους των κεντρικών γραφείων υπάρχουν οι εσωτερικοί χρήστες της Αναθέτουσας Αρχής στους οποίους έχει αποδοθεί η κατάλληλη υλικοτεχνική υποδομή για πρόσβαση στις εταιρικές υπηρεσίες της Αναθέτουσας Αρχής. Έτσι στους γραφειακούς αυτούς χώρους έχει εγκατασταθεί εξοπλισμός πληροφορικής (Η/Υ, εκτυπωτές, σαρωτές κλπ) και δικτυακός εξοπλισμός για τη δημιουργία του εσωτερικού δικτύου, μέσω του οποίου οι χρήστες έχουν πρόσβαση σε εταιρικές υπηρεσίες όπως πρόσβαση στο Διαδίκτυο, εταιρικό email, πρόσβαση στο SAP, εφαρμογές HRM, Active Directory, Fax servers κλπ. Τα Κεντρικά Γραφεία συνδέονται μεταξύ του δημιουργώντας ένα ενιαίο δίκτυο δεδομένων (εσωτερικό δίκτυο δεδομένων), όπως αναφέρεται στην §1.1.3.5.1.

1.1.3.3 Γραφεία Κτηματογράφησης

Τα Γραφεία Κτηματογράφησης (ΓΚ) είναι τα σημεία στα οποία αφενός υλοποιείται η διαδικασία κτηματογράφησης, η οποία αποσκοπεί στη συλλογή, επεξεργασία και καταγραφή των εμπράγματων και άλλων εγγραπτών δικαιωμάτων ανά ακίνητο και αφετέρου στη συλλογή και επεξεργασία στοιχείων που θα επιτρέψουν την κατά το δυνατόν ακριβέστερη απεικόνιση των γεωτεμαχίων στο κτηματολογικό διάγραμμα.

Ως κτηματογράφηση μιας περιοχής ορίζεται η διαδικασία καταγραφής των εμπράγματων ή άλλων εγγραπτών δικαιωμάτων (π.χ. πλήρης ή ψιλή κυριότητα, επικαρπία, προσημείωση ή άλλο εμπράγματο βάρος, κ.λπ.) που έχουν τα φυσικά ή νομικά πρόσωπα σε ακίνητα μιας συγκεκριμένης περιοχής της χώρας και η σύνδεση των δικαιωμάτων αυτών με συγκεκριμένο(α) ακίνητο(α), όπως αυτά ορίζονται και απεικονίζονται κατόπιν διαδικασιών ελέγχου και τεχνικής επεξεργασίας στα κτηματολογικά διαγράμματα.

Κατά την καταγραφή ενός εμπράγματος δικαιώματος καταγράφονται επίσης και μια σειρά νομικών πληροφοριών (ληξιαρχικά στοιχεία και στοιχεία ταυτότητας του δικαιούχου, τρόπος απόκτησης του δικαιώματος, στοιχεία της πράξης με την οποία έχει αποκτηθεί το δικαίωμα κ.λπ.). Επιπροσθέτως, τα γεωτεμάχια απεικονίζονται στα κτηματολογικά διαγράμματα κατά απόλυτο τρόπο με συγκεκριμένες συντεταγμένες κορυφών στο Εθνικό Γεωδαιτικό Σύστημα Αναφοράς (ΕΓΣΑ 87), οριογραμμές και εμβαδά.

Συνεπώς, η διαδικασία κτηματογράφησης αποσκοπεί αφενός στη συλλογή, επεξεργασία και καταγραφή των εμπράγματων και άλλων εγγραπτών δικαιωμάτων ανά ακίνητο και, αφετέρου, στη συλλογή και επεξεργασία στοιχείων που θα επιτρέψουν την κατά το δυνατόν ακριβέστερη απεικόνιση των γεωτεμαχίων στο κτηματολογικό διάγραμμα.

Η λειτουργία των ΓΚ γίνεται είτε υπό την Αναθέτουσα Αρχή είτε έχει ανατεθεί σε Αναδόχους, όπως αναλυτικότερα περιγράφεται στην §1.1.3.5.4.

1.1.3.4 Κτηματολογικά Γραφεία

Τα Κτηματολογικά Γραφεία (ΚΓ) είναι τα γραφεία τα οποία λειτουργούν στα σημεία που έχει ολοκληρωθεί η διαδικασία κτηματογράφησης μιας περιοχής. Το τοπικό αρμόδιο Υποθηκοφυλακείο λειτουργεί ως μεταβατικό Κτηματολογικό Γραφείο και αναλαμβάνει τη λειτουργία του Κτηματολογίου για την κτηματογραφημένη περιοχή αρμοδιότητάς του.

Υπάρχουν δύο κατηγορίες Κτηματολογικών Γραφείων, τα Άμισθα Κτηματολογικά Γραφεία (ΑΚΓ) και τα Έμισθα Κτηματολογικά Γραφεία (ΕΚΓ).

Βάσει των διατάξεων του Ν.2664/1998, τα κατά τόπον αρμόδια άμισθα και έμισθα υποθηκοφυλακεία λειτουργούν μεταβατικά ως Κτηματολογικά Γραφεία. Ειδικότερα όσον αφορά στα έμισθα υποθηκοφυλακεία, σύμφωνα με τον Ν.2664/1998 και την ΚΥΑ (ΦΕΚ 1074/Β/1.8.03), η Αναθέτουσα Αρχή υποχρεούται να παράσχει την απαιτούμενη υλικοτεχνική υποδομή και να καλύψει, εν γένει, τις δαπάνες εγκατάστασης και λειτουργίας αυτών.

Η λειτουργία των ΚΓ γίνεται υπό την Αναθέτουσα Αρχή, όπως αναλυτικότερα περιγράφεται στην §1.1.3.5.3.

1.1.3.5 Περιγραφή Δικτύου Δεδομένων Αναθέτουσας Αρχής

Η Αναθέτουσα Αρχή διατηρεί τα παρακάτω «λογικά απομονωμένα» δίκτυα δεδομένων για την κάλυψη των αναγκών της. Τα διαφορετικά δίκτυα είναι τα εξής:

1. Δίκτυο λειτουργικών αναγκών της Αναθέτουσας Αρχής.
2. Δίκτυο παροχής υπηρεσιών προς εξωτερικούς χρήστες Διαδικτύου και Ιδιωτικού.
3. Δίκτυο υποστήριξης των Κτηματολογικών Γραφείων.
4. Δίκτυο υποστήριξης των Γραφείων Κτηματογράφησης.

Για τη δημιουργία των παραπάνω δικτύων η Αναθέτουσα Αρχή διαθέτει τα Κέντρα Δεδομένων που αναφέρονται στην §1.1.3.1.

1.1.3.5.1 Δίκτυο Λειτουργικών Αναγκών της Αναθέτουσας Αρχής

Το «Δίκτυο Λειτουργικών Αναγκών της Αναθέτουσας Αρχής» αφορά στην κάλυψη των λειτουργικών αναγκών της εταιρείας και χρησιμοποιείται για να προσφέρει εταιρικές υπηρεσίες (υπηρεσίες ηλεκτρονικού ταχυδρομείου, τοπικού δικτύου και διαδικτύου, αρχειοθέτησης εγγράφων, εκτυπώσεων, τηλεφωνίας κλπ) στο προσωπικό της Αναθέτουσας Αρχής, που εργάζεται στα έξι κτίρια της Αθήνας και στο Περιφερειακό Κέντρο Θεσσαλονίκης.

Στα κέντρα δεδομένων της Αναθέτουσας Αρχής έχει εγκατασταθεί ο απαραίτητος εξοπλισμός (δρομολογητές, μεταγωγείς, συσκευές ασφαλείας, εξυπηρετητές, υπολογιστές κλπ) για τη δημιουργία του δικτύου αυτού και την παροχή των εταιρικών υπηρεσιών στους εσωτερικούς χρήστες.

Οι εξυπηρετητές που φιλοξενούν τις υπηρεσίες των λειτουργικών αναγκών της Αναθέτουσας Αρχής (πχ εξυπηρετητής ηλεκτρονικού ταχυδρομείου, proxy server κλπ) είναι εγκατεστημένοι στα DC Α, DC Β και DC Γ και οι χρήστες ανεξάρτητα του τόπου εγκατάστασής τους έχουν πρόσβαση σε αυτούς μέσω δικτύου ως εξής:

- DC Α με DC Β: μέσω οπτικής και Ethernet καλωδίωσης
- DC Α με DC Γ: μέσω οπτικής και Ethernet καλωδίωσης
- Λ. Μεσογείων 286 με DC Β: μέσω οπτικής και Ethernet καλωδίωσης
- Λ. Μεσογείων 290 με DC Α: μέσω οπτικής και Ethernet καλωδίωσης
- Λ. Μεσογείων 339 με DC Β: μέσω laser link
- Λ. Μεσογείων 292 με DC Β: μέσω του κτιρίου Λ. Μεσογείων 339 με laser link
- Λ. Μεσογείων 308 με DC Β: μέσω του κτιρίου Λ. Μεσογείων 339 με laser link

- ΠΚΘ με DC B: μέσω μισθωμένης γραμμής
- DC A με DRC: μέσω μισθωμένης γραμμής

Όπως φαίνεται παραπάνω, οι διασυνδέσεις μεταξύ ορισμένων κτιρίων - για την δημιουργία του εσωτερικού δικτύου της Αναθέτουσας Αρχής - υλοποιούνται μέσω laser links. Η συνεχής και αδιάλειπτη λειτουργία των διασυνδέσεων αυτών που υλοποιούνται με τον κατάλληλο εξοπλισμό, είναι εξαιρετικά κρίσιμη καθώς αυτές χρησιμοποιούνται για την παροχή υπηρεσιών φωνής και δεδομένων απαραίτητων για την καθημερινή λειτουργία της Αναθέτουσας Αρχής.

Τα αναλυτικά στοιχεία του εξοπλισμού αναφέρονται στο ΠΑΡΑΡΤΗΜΑ V.

Η επικοινωνία με το διαδίκτυο (e-mail, browsing κτλ), γίνεται μέσω του δικτύου της οπτικής ίνας που εξυπηρετεί το δίκτυο παροχής υπηρεσιών της Αναθέτουσας Αρχής μέσω του DC A και αναλύεται παρακάτω στην §1.1.3.6.7. Τα γραφεία της Θεσσαλονίκης έχουν πρόσβαση στο διαδίκτυο μέσω των γραφείων της Αθήνας, διαμέσου του DC A. Η αρχιτεκτονική του δικτύου λειτουργικών αναγκών της Αναθέτουσας Αρχής απεικονίζεται στην Εικόνα 1.

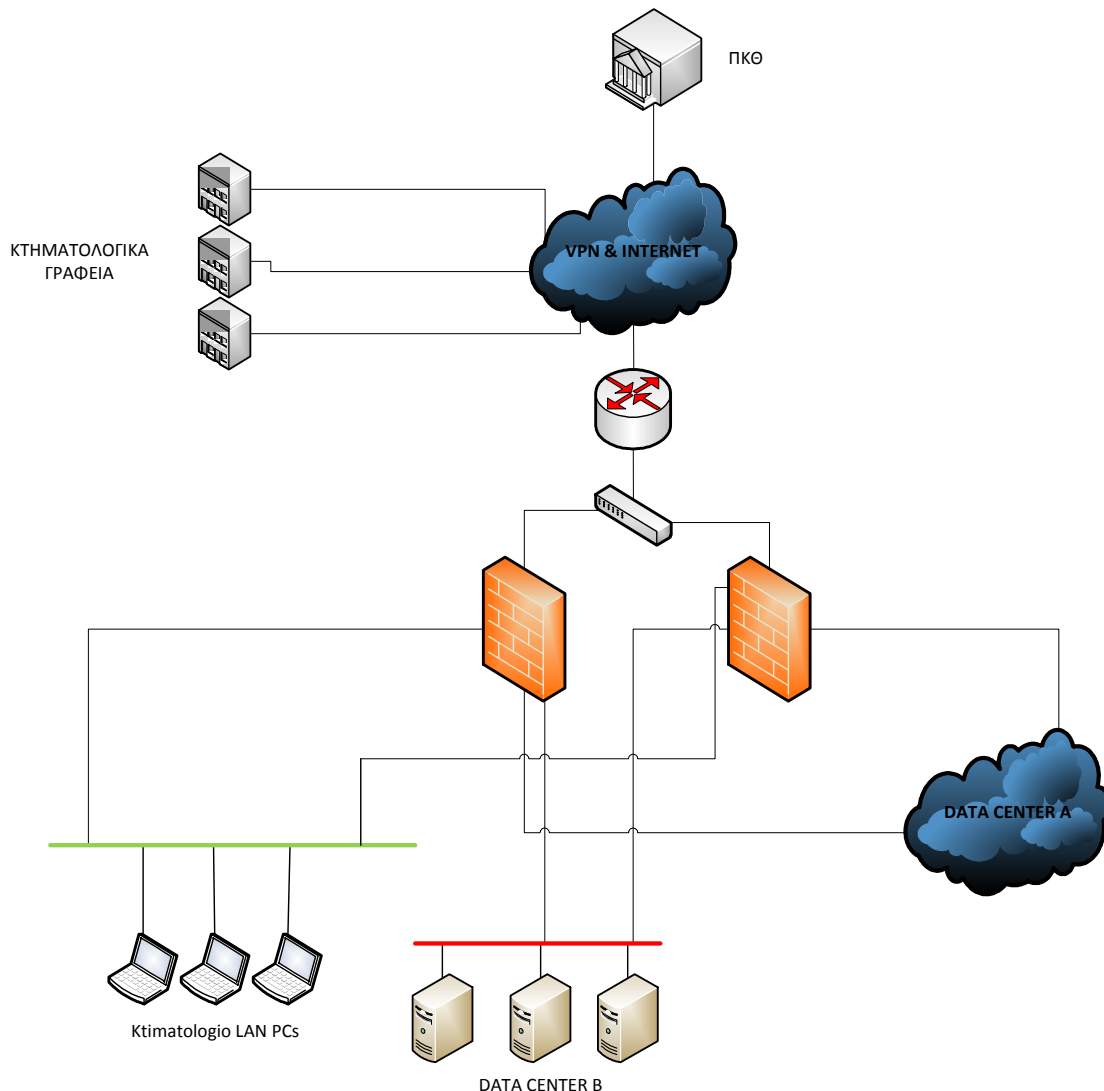

Εικόνα 1: Αρχιτεκτονική Αναθέτουσας Αρχής (Δίκτυο Λειτουργικών Αναγκών και Date Centers A και B)

I.1.3.5.2 Δίκτυο παροχής υπηρεσιών προς εξωτερικούς χρήστες Διαδικτύου και Ιδιωτικού

Το «Δίκτυο παροχής υπηρεσιών προς εξωτερικούς χρήστες Διαδικτύου και Ιδιωτικού», περιέχει τις υπηρεσίες στις οποίες δίδεται πρόσβαση μέσω του Διαδικτύου και μέσω Ιδιωτικού δικτύου. Λόγω της σύνδεσης με το Διαδίκτυο, έχουν ληφθεί όλα τα απαραίτητα μέσα ώστε να ενισχυθεί η ασφάλεια αλλά και η συνεχής και αδιάλειπτη λειτουργία. Γι' αυτό το λόγο έχει χρησιμοποιηθεί εξοπλισμός με αυξημένες δυνατότητες τόσο σε επεξεργαστική ισχύ όσο και σε ασφάλεια. Ο εξοπλισμός έχει εγκατασταθεί στα DC A, DC B και DC Γ ενώ για να εξασφαλιστεί η αδιάλειπτη παροχή των υπηρεσιών, έχει χρησιμοποιηθεί αντίστοιχος εξοπλισμός στο DRC. Επισημαίνεται ότι η λειτουργία και υποστήριξη του δικτυακού εξοπλισμού των DC A, DC B, DC Γ και DRC που αναφέρεται στον Πίνακας 8 - Δικτυακός Εξοπλισμός Αναθέτουσας Αρχής δεν αποτελεί αντικείμενο της συγκεκριμένης διακήρυξης, αλλά αναφέρεται για καθαρά πληροφοριακούς λόγους της αρχιτεκτονικής της Αναθέτουσας Αρχής.

I.1.3.5.3 Δίκτυο υποστήριξης των Κτηματολογικών Γραφείων

Το «Δίκτυο υποστήριξης των Κτηματολογικών Γραφείων», είναι πρακτικά η μετουσίωση του Εθνικού Κτηματολογίου και περιέχει τη βάση δεδομένων του Εθνικού Κτηματολογίου και τις εφαρμογές διαχείρισης της περιγραφικής και χωρικής πληροφορίας του Κτηματολογίου. Το δίκτυο αυτό υλοποιείται στα DC A και DC B.

Το «Δίκτυο υποστήριξης των Κτηματολογικών Γραφείων» αφορά στην υποστήριξη της λειτουργίας των Κτηματολογικών Γραφείων (Εμμισθων και Άμισθων) της χώρας, μέσω του Συστήματος Πληροφορικής του Εθνικού Κτηματολογίου (ΣΠΕΚ). Στη βάση δεδομένων του ΣΠΕΚ έχουν πρόσβαση όλα τα λειτουργούντα Κτηματολογικά Γραφεία της χώρας μέσω web εφαρμογών. Σε αυτήν καταχωρίζονται οι εγγραφτές πράξεις επί εμπράγματων δικαιωμάτων ακινήτων για το σύνολο των περιοχών του λειτουργούντος κτηματολογίου και παρέχονται τα παντός είδους πιστοποιητικά, πληροφορίες και υπηρεσίες προς το κοινό.

Τα ΑΚΓ χρησιμοποιούν Internet συνδέσεις μέσω των οποίων συνδέονται στην υποδομή του DC B. Τα ΕΚΓ χρησιμοποιούν συνδέσεις δεδομένων ιδιωτικού δικτύου (VPN) για την διασύνδεσή τους με την υποδομή του DC B μέσω του δικτυακού εξοπλισμού του DC A. Τόσο τα ΕΚΓ όσο και τα ΑΚΓ συνδέονται στην κεντρική υποδομή της Αναθέτουσας Αρχής χρησιμοποιώντας κρυπτογραφημένες συνδέσεις δικτύου (IPSec VPNs).

Τα ΕΚΓ λειτουργούν υπό την Αναθέτουσα Αρχή και έχει εγκατασταθεί ο κατάλληλος εξοπλισμός για τη δημιουργία εσωτερικού δικτύου αλλά και για την επικοινωνία με τα Κέντρα Δεδομένων της Αναθέτουσας Αρχής ώστε οι χρήστες να έχουν πρόσβαση στις απαιτούμενες εφαρμογές. Ο εξοπλισμός των ΕΚΓ περιλαμβάνει εξυπηρετητές, προσωπικούς Η/Υ, οθόνες, εκτυπωτές, σαρωτές, συσκευές αδιάλειπτης παροχής ρεύματος (UPS) και δικτυακές μονάδες αποθήκευσης δεδομένων (NAS). Ο προαναφερθείς εξοπλισμός συνδέεται στα κατά τόπους τοπικά δίκτυα δεδομένων, τα οποία διασυνδέονται με την σειρά τους με τα κεντρικά γραφεία της Αναθέτουσας Αρχής μέσω δικτυακών συνδέσεων τεχνολογίας IP-VPN. Την υποστήριξη του εξοπλισμού την έχει αναλάβει ο τωρινός Ανάδοχος.

Τα αναλυτικά στοιχεία του δικτυακού εξοπλισμού αναφέρονται στο ΠΑΡΑΡΤΗΜΑ V. Επισημαίνεται ότι η υποστήριξη του δικτυακού εξοπλισμού των Κτηματολογικών Γραφείων δεν αποτελεί αντικείμενο της παρούσας διακήρυξης.

I.1.3.5.4 Δίκτυο υποστήριξης των Γραφείων Κτηματογράφησης

Το «Δίκτυο υποστήριξης των Γραφείων Κτηματογράφησης», εξυπηρετεί τις νέες μελέτες για το Εθνικό Κτηματολόγιο, τη σύνταξη δηλαδή του κτηματολογίου («Κτηματογράφηση»). Το δίκτυο αυτό υλοποιείται στο DC A. Στο δίκτυο αυτό συνδέονται τα Γραφεία Κτηματογράφησης το DC A και το Disaster Recovery Center της Αναθέτουσας Αρχής το οποίο λειτουργεί στις εγκαταστάσεις της Lamda Hellix στο Κορωπί. Ο δικτυακός εξοπλισμός που έχει εγκατασταθεί στα Γραφεία Κτηματογράφησης είναι κυριότητα του εκάστοτε Αναδόχου της Κτηματογράφησης της αντίστοιχης περιοχής, ο οποίος είναι υπεύθυνος για την προμήθεια και συντήρησή του, ενώ ο τωρινός Ανάδοχος των δικτυακών διασυνδέσεων είναι υπεύθυνος για την υποστήριξη των διασυνδέσεων αυτών.

Από την πλευρά των Γραφείων Κτηματογράφησης έχουν γίνει εγκαταστάσεις δικτυακού εξοπλισμού σε εκατόν σαράντα δύο (142) γραφεία και ο δικτυακός εξοπλισμός που χρησιμοποιείται σε κάθε ένα από τα γραφεία, είναι κάποιος από τους router: Cisco 887 VAG, Cisco 1841, Cisco 1921, Cisco 1941 Cisco 2801, και Cisco 2811. Σε όποια σημεία είναι διαθέσιμη διασύνδεση ADSL μέσω ISDN, οι routers διαθέτουν κατ' ελάχιστο ADSL και ISDN modules και όπου είναι διαθέσιμη διασύνδεση ADSLoPOTS και 3G/4G, οι routers διαθέτουν κατ' ελάχιστο ADSL και 3G/4G modules.

Τα ΓΚ λειτουργούν σε όλη την Ελλάδα, κυρίως σε αστικά κέντρα, και συνδέονται στην υποδομή του DC A και του DRC. Η διασύνδεσή τους επιτυγχάνεται μέσω ενός κλειστού ολοκληρωμένου κυκλώματος ενώ σε κάθε σημείο έχει εγκατασταθεί ο κατάλληλος εξοπλισμός πληροφορικής για τη λειτουργία του. Συνεπώς, το «δίκτυο Γραφείων Κτηματογράφησης» υποστηρίζει μηχανογραφικά πολλά σημεία σε όλη τη χώρα, στα οποία οι πολίτες δηλώνουν καθημερινά νέες συναλλαγές. Τα Γραφεία Κτηματογράφησης χρησιμοποιούν συνδέσεις δεδομένων ιδιωτικού δικτύου (VPN) για την διασύνδεσή τους με την υποδομή του DC A και του DRC.

Εκτός των υποδομών αυτών, η μηχανογραφική υποδομή της Αναθέτουσας Αρχής αξιοποιείται επίσης και από τους αναδόχους των παραπάνω έργων στα γραφεία τους, όπου γίνεται η πλήρης επεξεργασία των δηλώσεων. Τέλος, σημαντική είναι και η ύπαρξη δύο διαδικτυακών εφαρμογών: α) εφαρμογή ηλεκτρονικής υποβολής, για την δήλωση νέων συναλλαγών β) εφαρμογή ηλεκτρονικής ανάρτησης, μέσω της οποίας η πληροφορία που επεξεργάστηκε ο ανάδοχος δημοσιοποιείται, ώστε να ανιχνευθούν από τους ενδιαφερόμενους πιθανά σφάλματα και παρέχεται σχετικώς η δυνατότητα διόρθωσης τυπικών στοιχείων των δηλούντων.

Τα αναλυτικά στοιχεία του δικτυακού εξοπλισμού αναφέρονται στο ΠΑΡΑΡΤΗΜΑ V.

I.1.3.5.5 Αρχιτεκτονική Data Center A

Στους κεντρικούς δρομολογητές των DC A και DC B καταλήγουν όλες οι δικτυακές διασυνδέσεις. Ο δικτυακός κορμός του DC A της Αναθέτουσας Αρχής, αποτελείται από δύο (2) Κεντρικούς Μεταγωγείς Cisco router 7600. Οι δύο Κεντρικοί Μεταγωγείς βρίσκονται μεταξύ τους σε διάταξη Active-to-Passive. Έτσι λοιπόν, σε περίπτωση βλάβης ή αστοχίας της κύριας δικτυακής συσκευής, η μεταγωγή των δεδομένων πραγματοποιείται από την εφεδρική συσκευή.

Για την αύξηση της παρεχόμενης διαθεσιμότητας στον δικτυακό κορμό του τοπικού δικτύου του DC A της Αναθέτουσας Αρχής, κάθε ένας από τους Κεντρικούς Μεταγωγείς διαθέτει διπλές (2) Supervisor Engines. Οι δύο (2) Supervisor Engines βρίσκονται μεταξύ τους σε διάταξη Active-to-Passive. Η χρήση των πλέον εξελιγμένων μηχανισμών Non-Stop Forwarding (NSF) και Stateful Switchover (SSO) εξασφαλίζουν υψηλή διαθεσιμότητα σε

επίπεδο routing και switching και δύναται να παρέχουν μηδενική απώλεια δεδομένων κατά τη διαδικασία μετάπτωσης του κύριου Supervisor Engine στον εφεδρικό.

Οι δύο Κεντρικοί Μεταγωγείς συνδέονται μεταξύ τους μέσω τριών (3) Gigabit συνδέσεων οπτικών διεπαφών. Η χρήση του πρωτοκόλλου Gigabit EtherChannel επιτρέπει την αύξηση του εύρους της σύνδεσης στα 12 Gbps full-duplex.

Ο εξοπλισμός του DC A αναφέρεται στο ΠΑΡΑΡΤΗΜΑ V. Η αρχιτεκτονική του δικτύου παροχής υπηρεσιών της Αναθέτουσας Αρχής απεικονίζεται στην Εικόνα 2: Αρχιτεκτονική του δικτύου της ΕΚΧΑ Α.Ε. Στο εξής το DC A θα αναφέρεται ως Data Center.

1.1.3.5.6 Αρχιτεκτονική Data Center B

Οι χρήστες των εφαρμογών του DC B χωρίζονται σε δύο κατηγορίες. Στους χρήστες εκτός εταιρείας, που στην παρούσα φάση είναι τα Κτηματολογικά Γραφεία - ΚΓ (πρώην Υποθηκοφυλακεία) και στους εσωτερικούς χρήστες οι οποίοι είναι κυρίως χρήστες από το Τμήμα Χωρικών Μεταβολών. Τα ΚΓ έχουν πρόσβαση στους Application Servers είτε μέσω VPN over Internet (ΑΚΓ) είτε μέσω MPLS VPN (ΕΚΓ), ενώ οι εσωτερικοί χρήστες είτε βρίσκονται στο ίδιο LAN με τους Application Servers είτε συνδέονται σε αυτούς μέσω IPSec VPN.

Όσον αφορά τα Κτηματολογικά Γραφεία, υπάρχουν δύο κατηγορίες. Τα Άμισθα Κτηματολογικά Γραφεία (ΑΚΓ) και τα Έμισθα Κτηματολογικά Γραφεία (ΕΚΓ). Τα ΑΚΓ χρησιμοποιούν Internet συνδέσεις (dialup) ISDN 64 και 128 Kbps και ADSL 2 και 24 Mbps (Static IP) και όπου η ISDN δεν είναι διαθέσιμη χρησιμοποιείται ADSLoPSTN χωρητικότητας 24 Mbps με διάφορους προμηθευτές υπηρεσιών Διαδικτύου (ISP) και η σύνδεσή τους με το δίκτυο του DC B πραγματοποιείται με IPSec VPN over Internet το οποίο δημιουργείται και συντηρείται από την Αναθέτουσα Αρχή Τα ΕΚΓ χρησιμοποιούν συνδέσεις SHDSL 1Mbps, εκτός του ΚΓ Θεσσαλονίκης στο οποίο έχει υλοποιηθεί διασύνδεση χωρητικότητας 4 Mbps τεχνολογίας SHDSL και η σύνδεσή τους με το δίκτυο του DC B πραγματοποιείται με IPSec VPN μέσω του MPLS δικτύου του Παρόχου δικτυακών διασυνδέσεων με το DC A. Ο εξοπλισμός που χρησιμοποιείται από την πλευρά των ΑΚΓ είναι Cisco routers μοντέλα 836, 876 και 886 ενώ για τα ΕΚΓ είναι Cisco routers μοντέλα 1941, 2801, 2811 και 2821. Τα αναλυτικά στοιχεία του εξοπλισμού αναφέρονται στο ΠΑΡΑΡΤΗΜΑ V.

Το δίκτυο του DC B διακρίνεται σε δύο ζώνες οι οποίες χωρίζονται μέσω firewall. Η πρώτη ζώνη περιέχει τους Database Servers ενώ η δεύτερη ζώνη περιέχει τους Application Servers. Η επικοινωνία μεταξύ application και database servers ελέγχεται από συστοιχία firewall υψηλής διαθεσιμότητας. Επίσης, και η επικοινωνία μεταξύ application servers και των Κτηματολογικών Γραφείων ελέγχεται από μία συστοιχία firewall υψηλής διαθεσιμότητας. Τέλος, η ζώνη που περιλαμβάνει τους application servers εποπτεύεται από ένα IDS (Intrusion Detection System).

Τα συστήματα της ζώνης που φιλοξενούν τους application servers επικοινωνούν με το Internet και κατ' επέκταση με τα ΚΓ μέσω ενός router, πάνω από μια μισθωμένη γραμμή (τεχνολογία οπτικής ίνας) συνολικού εύρους 200 Mbps μέσω του DC A, όπως περιγράφεται στην §1.1.3.6.7.

Η ζώνη των Database Servers φιλοξενεί ένα Unix Cluster στον οποίο τηρείται η βάση δεδομένων του Εθνικού Κτηματολογίου. Το σύστημα αποτελείται από δύο ίδιους εξυπηρετητές οι οποίοι μοιράζονται μία συστοιχία εξωτερικών δίσκων για τα δεδομένα της βάσης. Οι εξυπηρετητές με τη χρήση ειδικού λογισμικού (IBM HACMP V4.5) συνιστούν έναν active/passive cluster.

Η ζώνη των Application Servers φιλοξενεί δύο servers που εξυπηρετούν τα δύο διακριτά τμήματα του Εθνικού Κτηματολογίου. Ο πρώτος server φροντίζει για τη διαχείριση της περιγραφικής πληροφορίας (KTAPPSRV) ενώ ο δεύτερος για τη διαχείριση της Γεωγραφικής Πληροφορίας (KTGISSRV).

I.1.3.5.7 Αρχιτεκτονική Data Center Γ

Το DC Γ περιέχει εφαρμογές στις οποίες έχουν πρόσβαση χρήστες από το Διαδίκτυο. Στο εν λόγω DC έχουν εγκατασταθεί firewalls υψηλής διαθεσιμότητας και έχουν δημιουργηθεί οι κατάλληλες ζώνες ώστε να επιτευχθεί το μέγιστο επίπεδο ασφαλείας. Η πρόσβαση στο Διαδίκτυο παρέχεται μέσω του DC Α.

I.1.3.6 Περιγραφή των υφιστάμενων διασυνδέσεων

I.1.3.6.1 Περιγραφή των υφιστάμενων διασυνδέσεων

Στη συνέχεια παρατίθεται αναλυτική περιγραφή των υφιστάμενων διασυνδέσεων, που είναι οι εξής:

- Διασύνδεση του Data Center με το Disaster Recovery Center.
- Διασύνδεση των Γραφείων Κτηματογράφησης. (Για τις ανάγκες της παρούσας τεχνικής περιγραφής, VPN 1).
- Διασύνδεση των Έμμισθων Κτηματολογικών Γραφείων. (Για τις ανάγκες της παρούσας τεχνικής περιγραφής, VPN 2).
- Διασύνδεση των Περιφερειακών Γραφείων της ΕΚΧΑ Α.Ε. (Για τις ανάγκες της παρούσας τεχνικής περιγραφής, VPN 3).
- Διασύνδεση με το Internet.

I.1.3.6.2 Γενική Αρχιτεκτονική

Η γενική αρχιτεκτονική του δικτύου της ΕΚΧΑ Α.Ε. απεικονίζεται στο ακόλουθο σχήμα.

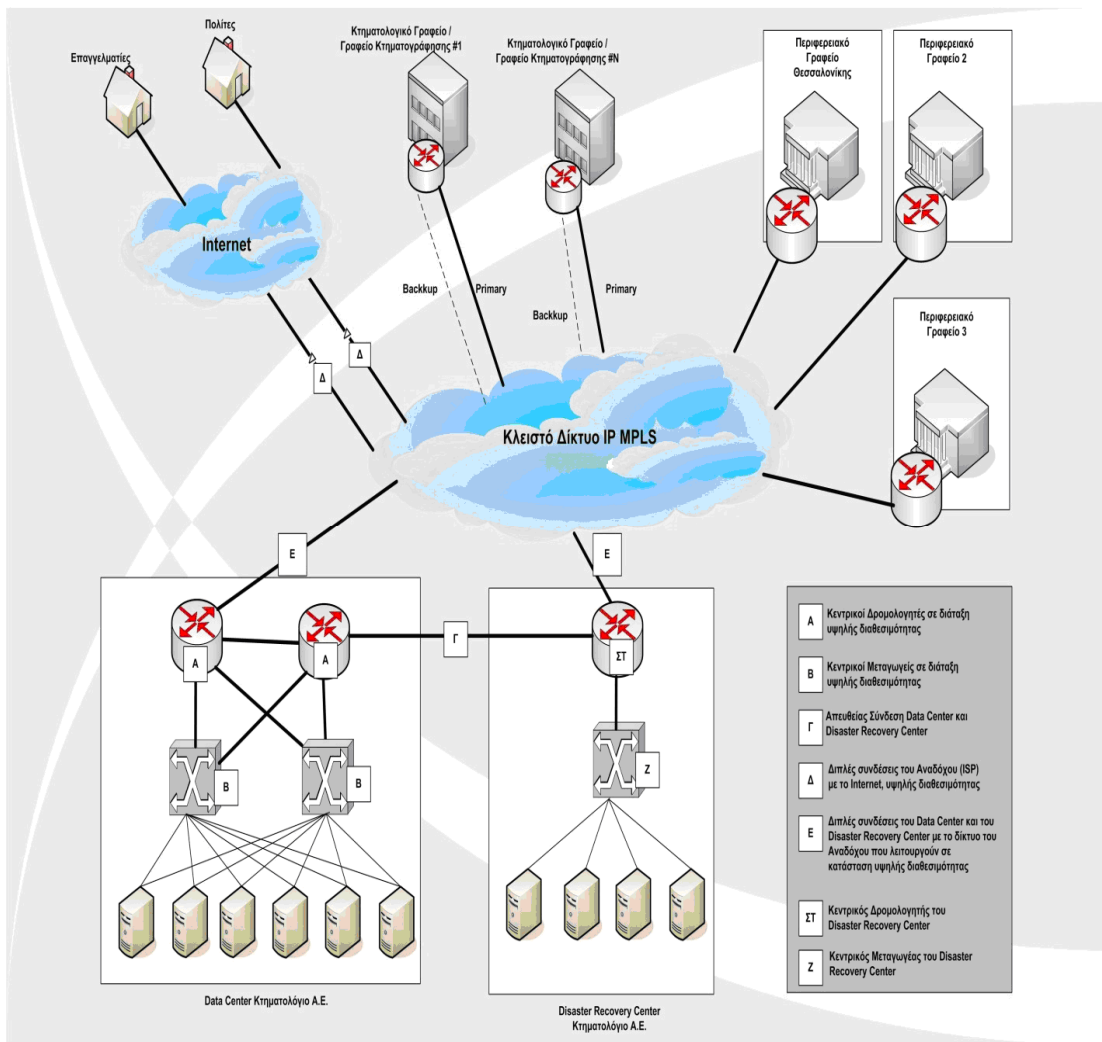

Εικόνα 2: Αρχιτεκτονική του δικτύου της ΕΚΧΑ Α.Ε.

Ο λογικός σχεδιασμός του δικτύου συνοψίζεται στα ακόλουθα σημεία:

- Ένα IP-VPN (λογικό κλειστό δίκτυο) για τη διασύνδεση των Γραφείων Κτηματογράφησης με τα Data Center και Disaster Recovery Center (IP-VPN1).
- Ένα IP-VPN (λογικό κλειστό δίκτυο) για τη διασύνδεση των Έμμισθων Κτηματολογικών Γραφείων με τα Data Center και Disaster Recovery Center (IP-VPN2).
- Ένα IP-VPN (λογικό κλειστό δίκτυο) για τη διασύνδεση των Περιφερειακών Γραφείων με τα Data Center και Disaster Recovery Center (IP-VPN3).
- Δύο συνδέσεις Internet, μια στο Data Center και μια στο Disaster Recovery Center.
- Απευθείας σύνδεση (Point to Point), υψηλών ταχυτήτων μεταξύ Data Center και Disaster Recovery Center.
- Οι συνδέσεις των IP-VPN του Data Center και του Disaster Recovery Center είναι κρυπτογραφημένες ώστε να επιτυγχάνεται ο μέγιστος δυνατός βαθμός ασφάλειας.

Για τη διασύνδεση όλων των σημείων που απαρτίζουν τα VPNs, ο τωρινός πάροχος έχει υλοποιήσει τρία (3) Ιδεατά Ιδιωτικά Δίκτυα (VPN) επιπέδου 3 (Layer 3), τα οποία χρησιμοποιούν τον MPLS δικτυακό κορμό του.

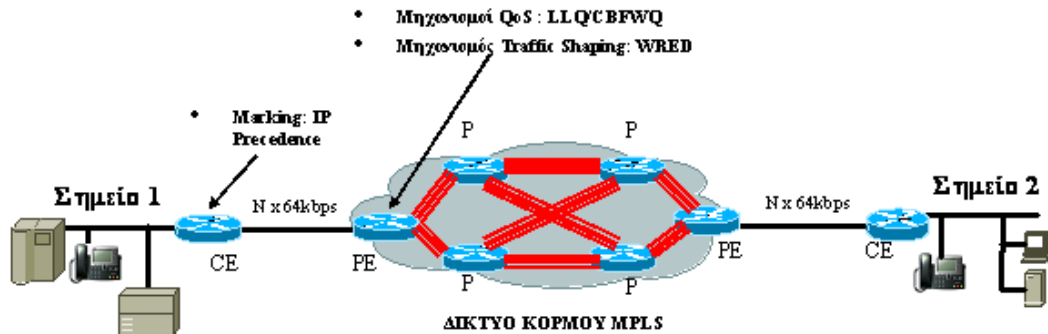

Εικόνα 3: Γενική Περιγραφή MPLS

Για τη σύνδεση του Data Center και του Disaster Recovery Center με το δίκτυο του Αναδόχου έχουν χρησιμοποιηθεί κυκλώματα οπτικών ινών. Συγκεκριμένα, σε κάθε σημείο έχει εγκατασταθεί από ένα κύκλωμα συνολικής χωρητικότητας 1000 Mbps, με τα παρακάτω χαρακτηριστικά:

Ταχύτητα μετάδοσης δεδομένων	Φυσική διασύνδεση
1000 Mbps	IEEE 802.3z (full duplex)
1000 Mbps	IEEE 802.3z (full duplex)

Κάθε κύκλωμα εξυπηρετεί τη διασύνδεση του Data Center και του Disaster Recovery Center με τα ανεξάρτητα κλειστά δίκτυα των Γραφείων Κτηματογράφησης (VPN 1), των Έμμισθων Κτηματολογικών Γραφείων (VPN 2), των Περιφερειακών Γραφείων (VPN3) καθώς και την πρόσβαση στο Internet.

Ο διαχωρισμός του κυκλώματος πρόσβασης ανά υπηρεσία / δίκτυο έχει γίνει με τη χρήση της τεχνολογίας VLAN, με πρωτόκολλο συμβατό με το πρότυπο IEEE 802.1q, το οποίο υποστηρίζεται από το δίκτυο του Αναδόχου και από τον εξοπλισμό (δρομολογητές, μεταγωγείς) που έχει εγκατασταθεί από τον Ανάδοχο.

Σε κάθε υπηρεσία / δίκτυο έχει εκχωρηθεί με Rate Limit στον PE Router του υπάρχοντος παρόχου η συγκεκριμένη χωρητικότητα, σύμφωνα με τις απαιτήσεις των συνδέσεων.

I.1.3.6.3 Διασύνδεση Data Center – DRC

Η διασύνδεση Data Center - Disaster Recovery Center προσφέρει υψηλές ταχύτητες, ώστε να δημιουργηθεί η αναγκαία υποδομή για εφαρμογές Storage Area Network και προηγμένες τεχνικές Disaster Recovery.

Η διασύνδεση έχει γίνει μέσω μισθωμένου κυκλώματος οπτικής ίνας, σημείου προς σημείο (point-to-point link). Η χωρητικότητα του κυκλώματος διασύνδεσης των δύο χώρων είναι 100 Mbps.

Ενδιάμεσα στο κύκλωμα, δεν παρεμβάλλεται άλλη συσκευή στο επίπεδο δικτύου / επίπεδο τρία (Network Layer/Layer 3).

I.1.3.6.4 Διασύνδεση Γραφείων Κτηματογράφησης (VPN1)

Τα Γραφεία Κτηματογράφησης έχουν συνδεθεί με το Data Center και το Disaster Recovery Center της Αναθέτουσας Αρχής, μέσω ενός κλειστού ολοκληρωμένου δικτύου τεχνολογίας IP-VPN που έχει υλοποιηθεί από τον τωρινό Ανάδοχο. Το IP-VPN υλοποιείται από τον δικτυακό εξοπλισμό που έχει εγκατασταθεί στο εκάστοτε γραφείο (ΠΑΡΑΡΤΗΜΑ V) και τους κεντρικούς δρομολογητές (Cisco 7206) του DC A και του DRC.

Το δίκτυο IP-VPN είναι κλειστό, σε λογικό επίπεδο, δηλαδή είναι αδύνατη η πρόσβαση σε αυτό, εκτός των Γραφείων Κτηματογράφησης, του Data Center και του Disaster Recovery Center. Για τη δημιουργία του δικτύου IP-VPN δεν έχει χρησιμοποιηθεί το Internet και ούτε υπάρχει πρόσβαση από το Internet σε αυτό.

Για τη μέγιστη ασφάλεια του δικτύου έχει χρησιμοποιηθεί κρυπτογράφηση (IPSec) για την επικοινωνία μεταξύ των Γραφείων Κτηματογράφησης και των Data Centers.

Σε κάθε γραφείο έχει υλοποιηθεί κύρια και εφεδρική διασύνδεση ώστε να εξασφαλιστεί η αδιάλειπτη λειτουργία του. Πιο συγκεκριμένα, η κύρια διασύνδεση είναι τεχνολογίας ADSL χωρητικότητας 2Mbps/256Kbps με φορέα ISDN (ADSLoISDN) και η εφεδρική διασύνδεση τεχνολογίας ISDN χωρητικότητας 256Kbps. Όπου η εφεδρική διασύνδεση ISDN δεν είναι εφικτή έχει δοθεί διασύνδεση ADSL χωρητικότητας 2Mbps/256Kbps με φορέα PSTN (ADSLoPOTS) και εφεδρική διασύνδεση τεχνολογίας 3G/4G. Επίσης, οι δύο συνδέσεις του Data Center και του Disaster Recovery Center, όπου τερματίζονται οι διασυνδέσεις όλων των Γραφείων Κτηματογράφησης, με το δίκτυο του Αναδόχου είναι τεχνολογίας οπτικής ίνας χωρητικότητας 20 Mbps και προς τις δύο κατευθύνσεις (download/upload) η κάθε μία και τερματίζουν σε διαφορετικούς δρομολογητές του Αναδόχου επιτυγχάνοντας έτσι υψηλή διαθεσιμότητα.

Οι χωρητικότητες και οι τύποι των συνδέσεων του Data Center και του Disaster Recovery Center για το VPN 1, είναι οι παρακάτω:

Σύνδεση με το δίκτυο VPN 1	Ρυθμός δεδομένων (download/upload)	Τύπος διεπαφής παράδοσης κυκλώματος
Data Center	Fiber Optic 20 Mbps	Fast Ethernet
Disaster Recovery Center	Fiber Optic 20 Mbps	Fast Ethernet

1.1.3.6.5 Διασύνδεση Έμμισθων Κτηματολογικών Γραφείων (VPN2)

Τα ΕΚΓ έχουν συνδεθεί με το Data Center και το Disaster Recovery Center της Αναθέτουσας Αρχής, μέσω ενός κλειστού ολοκληρωμένου δικτύου τεχνολογίας IP-VPN που έχει υλοποιηθεί από τον τωρινό Ανάδοχο.

Το δίκτυο IP-VPN είναι κλειστό, σε λογικό επίπεδο, δηλαδή είναι αδύνατη η πρόσβαση σε αυτό, εκτός των Έμμισθων Κτηματολογικών Γραφείων, του Data Center και του Disaster Recovery Center. Για τη δημιουργία του δικτύου IP-VPN δεν έχει χρησιμοποιηθεί το Internet και ούτε υπάρχει πρόσβαση από το Internet σε αυτό.

Για τη μέγιστη ασφάλεια του δικτύου έχει χρησιμοποιηθεί κρυπτογράφηση (IPSec) για την επικοινωνία μεταξύ των ΕΚΓ και των Data Center.

Σε κάθε γραφείο έχει υλοποιηθεί κύρια και εφεδρική διασύνδεση ώστε να εξασφαλιστεί η αδιάλειπτη λειτουργία του. Πιο συγκεκριμένα, η κύρια διασύνδεση είναι τεχνολογίας SHDSL χωρητικότητας 1 Mbps και η εφεδρική διασύνδεση τεχνολογίας ISDN χωρητικότητας 256Kbps, ενώ σε γραφεία που δεν είναι εφικτό να δοθεί εφεδρική διασύνδεση τεχνολογίας ISDN, παρέχεται διασύνδεση τεχνολογίας 3G/4G. Εξάιρεση αποτελεί το Έμμισθο Κτηματολογικό Γραφείο Θεσσαλονίκης στο οποίο, λόγω των αυξημένων αναγκών, η κύρια διασύνδεση που έχει υλοποιηθεί είναι τεχνολογίας SHDSL χωρητικότητας 4 Mbps και η εφεδρική διασύνδεση τεχνολογίας ISDN χωρητικότητας 512 Kbps. Τέλος, οι δύο συνδέσεις του Data Center και του Disaster Recovery Center, όπου τερματίζονται οι διασυνδέσεις όλων των Έμμισθων Κτηματολογικών Γραφείων με το δίκτυο του Αναδόχου, είναι τεχνολογίας οπτικής ίνας χωρητικότητας 20 Mbps και προς τις δύο κατευθύνσεις (download/upload) η κάθε μία και τερματίζουν σε διαφορετικούς δρομολογητές του Αναδόχου επιτυγχάνοντας έτσι υψηλή διαθεσιμότητα.

Οι χωρητικότητες και οι τύποι των συνδέσεων του Data Center και του Disaster Recovery Center για το VPN 2, είναι οι παρακάτω:

Σύνδεση με το δίκτυο VPN 2	Ρυθμός δεδομένων (download/upload)	Τύπος διεπαφής παράδοσης κυκλώματος
Data Center	Fiber Optic 20 Mbps	Fast Ethernet
Disaster Recovery Center	Fiber Optic 20 Mbps	Fast Ethernet

1.1.3.6.6 Διασύνδεσης Περιφερειακών Γραφείων (VPN3)

Τα ΠΓ της Αναθέτουσας Αρχής έχουν συνδεθεί με το Data Center και το Disaster Recovery Center μέσω ενός κλειστού ολοκληρωμένου δικτύου τεχνολογίας IP-VPN (VPN 3). Για τη δημιουργία του δικτύου δεν έχει χρησιμοποιηθεί το Internet και ούτε υπάρχει πρόσβαση από το Internet σε αυτό.

Σε κάθε γραφείο έχει υλοποιηθεί κύρια και εφεδρική διασύνδεση ώστε να εξασφαλιστεί η αδιάλειπτη λειτουργία του. Πιο συγκεκριμένα, η κύρια διασύνδεση είναι τεχνολογίας SHDSL χωρητικότητας 4 Mbps και η εφεδρική διασύνδεση τεχνολογίας ISDN χωρητικότητας 512 Kbps. Ο ρυθμός δεδομένων για τις συνδέσεις των Data Center και Disaster Recovery Center είναι 12 Mbps και προς τις δύο κατευθύνσεις (download/upload).

Σύνδεση με το δίκτυο VPN 3	Ρυθμός δεδομένων (download/upload)	Τύπος διεπαφής παράδοσης κυκλώματος (download/upload)
----------------------------	------------------------------------	---

Data Center	Fiber Optic 12 Mbps	Fast Ethernet
Disaster Recovery Center	Fiber Optic 12 Mbps	Fast Ethernet

I.1.3.6.7 Διασύνδεση με το Διαδίκτυο

Η Αναθέτουσα Αρχή είναι συνδεδεμένη με το Internet, με γραμμές μεγάλης ταχύτητας και υψηλής διαθεσιμότητας, για την πρόσβαση των ΑΚΓ, επαγγελματιών και απλών πολιτών στο πληροφοριακό σύστημα Κτηματογράφησης καθώς και για χρήση από την Αναθέτουσα Αρχή.

Η υψηλή διαθεσιμότητα επιτυγχάνεται με δύο συνδέσεις με το Internet από δύο διαφορετικές φυσικές οδεύσεις. Η μια σύνδεση είναι με το Data Center και η άλλη με το Disaster Recovery Center.

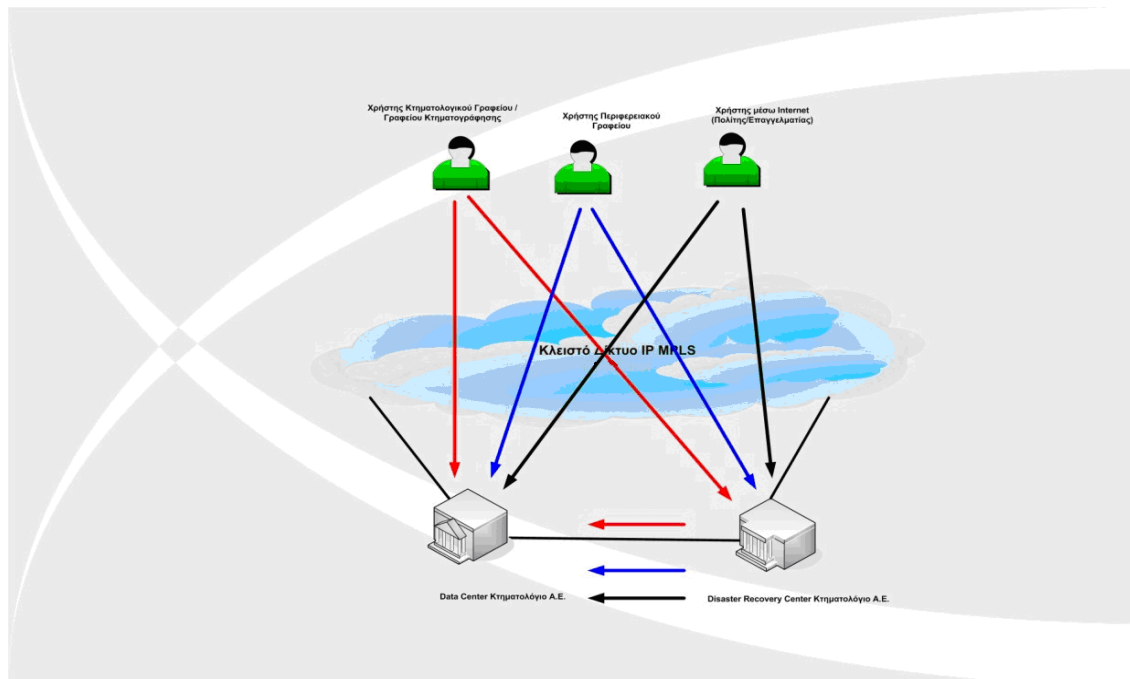

Εικόνα 4: Λειτουργία υψηλής διαθεσιμότητας των συνδέσεων του Data Center και του Disaster Recovery Center με τα IP-VPN και το Internet

Οι δύο φυσικές συνδέσεις είναι τεχνολογίας οπτικής ίνας. Στην τρέχουσα λειτουργία η συνολική χωρητικότητα (200 Mbps) έχει αποδοθεί στο PDC ενώ η αντίστοιχη χωρητικότητα είναι διαθέσιμη αλλά μη λειτουργική στο DRC. Έτσι, η πρόσβαση στο Διαδίκτυο παρέχεται από το PDC με χωρητικότητα 200 Mbps και σε περίπτωση βλάβης παρέχεται από το DRC με την ίδια χωρητικότητα.

Σύνδεση με το Διαδίκτυο	Ρυθμός δεδομένων (download/upload)	Τύπος διεπαφής παράδοσης κυκλώματος (download/upload)
Data Center	Fiber Optic 200 Mbps	Gigabit Ethernet
Disaster Recovery Center	Fiber Optic 200 Mbps (σε αναμονή)	Gigabit Ethernet

Σε κατάσταση κανονικής λειτουργίας, το Disaster Recovery Center βρίσκεται σε κατάσταση hot-standby και οι εξυπηρετητές που έχουν εγκατασταθεί εκεί δεν εξυπηρετούν αιτήσεις χρηστών. Και για τις δύο συνδέσεις με το Data Center και το Disaster Recovery Center υπάρχει εγγυημένη Ταχύτητας Πρόσβασης στο Παγκόσμιο ή το Ελληνικό Internet – Αναλογία Internet Bandwidth στο Κύκλωμα Πρόσβασης προς το διαθέσιμο Internet Bandwidth στο Δίκτυο Κορμού του Αναδόχου 1:1.

Επιπλέον έχει κατοχυρωθεί ένα δίκτυο 255 independent IP διευθύνσεων (RIPE IP διευθύνσεις) στην Αναθέτουσα Αρχή ώστε να υπάρχει μόνιμη απόδοση IP διευθύνσεων στις υπηρεσίες που παρέχονται μέσω του Διαδικτύου.

I.1.3.6.8 Τερματικός εξοπλισμός WAN κυκλωμάτων

Ο τερματικός εξοπλισμός των κυκλωμάτων των ΑΤ έχουν δοθεί από τις ΑΤ και είναι WAN switches με Ethernet LAN interface.

I.1.3.6.9 Υλοποίηση πρωτοκόλλου IPSec

Λαμβάνοντας υπόψη ότι η υλοποίηση του δικτύου της Αναθέτουσας Αρχής γίνεται πάνω από δίκτυο VPN και με σκοπό την καλύτερη διασφάλιση των δεδομένων που μεταφέρονται, έχει υλοποιηθεί μηχανισμός ασφαλούς μετάδοσης πληροφοριών με την χρήση της σουίτας πρωτοκόλλων του IPSec από CPE σε CPE, δηλαδή από κτήριο σε κτήριο, κρυπτογραφώντας έτσι την επικοινωνία όχι μόνο πάνω από το δίκτυο κορμού της, αλλά και πάνω από τα κυκλώματα πρόσβασης (Access).

Όσον αφορά τις διασυνδέσεις των Γραφείων Κτηματογράφησης (VPN1) για την υλοποίηση της υπηρεσίας IPSec, έχουν εγκατασταθεί οι δρομολογητές Cisco 7600 με κατάλληλο Software. Η ανάπτυξη του IPSec δικτύου βασίζεται στη χρήση δύο δρομολογητών στα δύο κεντρικά σημεία του δικτύου, που δρομολογούν την IPSec κίνηση προς τα απομακρυσμένα σημεία. Συγκεκριμένα, υλοποιείται το πρωτόκολλο Dynamic Multipoint IPSec Virtual Private Network (DMVPN) με τη χρήση στατικών GRE tunnels μεταξύ των περιφερειακών και των δύο κεντρικών. Η λογική δομή του Dual Hub DMVPN IPSec δικτύου απεικονίζεται στην παρακάτω εικόνα.

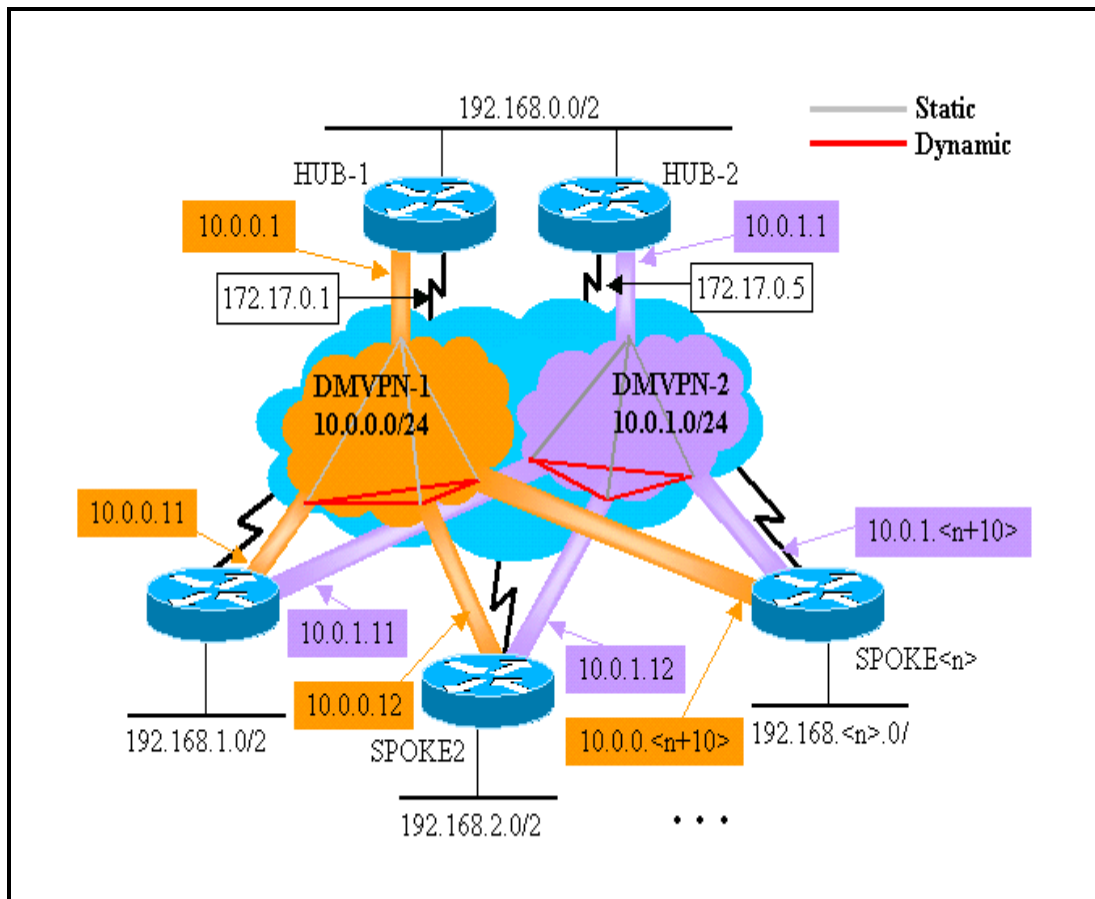

Εικόνα 5: Δομή του Dual Hub DMVPN IPsec δικτύου

Επίσης, όσον αφορά τις διασυνδέσεις των Κτηματολογικών Γραφείων (VPN2) για την υλοποίηση της υπηρεσίας IPSec, χρησιμοποιούνται οι συσκευές δικτυακής ασφάλειας Fortigate 1000D που είναι εγκατεστημένες στο DC A.

1.1.3.6.10 Εφεδρικότητα δικτύου

Οι συνδέσεις του Data Center και του Disaster Recovery Center καταλήγουν σε διαφορετικό κόμβο του δικτύου του Αναδόχου και λειτουργούν σε διάταξη υψηλής διαθεσιμότητας. Σε περίπτωση που σταματήσει να λειτουργεί η σύνδεση του Data Center, η κίνηση δρομολογείται μέσω της σύνδεσης του Disaster Recovery Center.

1.1.3.7 Περιγραφή των υφιστάμενων υπηρεσιών τηλεφωνίας

Η Αναθέτουσα Αρχή έχει αναπτύξει κατάλληλη υποδομή τηλεφωνίας για την εξυπηρέτηση των τηλεφωνικών αναγκών της Εταιρείας για την παροχή τηλεφωνικών υπηρεσιών στους χρήστες των Κεντρικών Γραφείων και των Έμμισθων Κτηματολογικών Γραφείων.

Μέσω της υποδομής αυτής πραγματοποιούνται κλήσεις (εισερχόμενες, εξερχόμενες) τόσο ενδοεταιρικά όσο και εκτός της Αναθέτουσας Αρχής. Ο μέσος χρόνος εξερχομένων κλήσεων σε ώρες σε διάρκεια δύο μηνών φαίνεται στο ΠΑΡΑΡΤΗΜΑ V (Πίνακας 13 - Χρόνος Εξερχομένων Κλήσεων).

I.1.3.7.1 Υποδομή Τηλεφωνικών Εγκαταστάσεων Κτιρίων Γραφείων Αναθέτουσας Αρχής

Η υποδομή τηλεφωνίας για την υποστήριξη των τηλεφωνικών αναγκών της Αναθέτουσας Αρχής υλοποιείται από κατάλληλο εξοπλισμό που έχει εγκατασταθεί στα κτίρια της Εταιρείας.

Όσον αφορά τα κτίρια στη Μεσογείων 286, 288, ,290, 292, 308, 339 και στο ΠΚΘ, έχει εγκατασταθεί εξοπλισμός της εταιρείας Cisco και έχει υλοποιηθεί λύση επικοινωνίας μέσω διαδικτύου (VoIP) η οποία προσφέρει φωνητική συνομιλία σε πραγματικό χρόνο χρησιμοποιώντας την υφιστάμενη υποδομή δικτύων δεδομένων της Αναθέτουσας Αρχής. Ο εξοπλισμός αναφέρεται στο ΠΑΡΑΡΤΗΜΑ V, Πίνακας 9- Υποδομή Τηλεφωνικού Κέντρου .

Χρησιμοποιώντας την εν λόγω υποδομή οι χρήστες εντός του δικτύου δεδομένων της Αναθέτουσας Αρχής επικοινωνούν μεταξύ τους χωρίς να είναι απαραίτητη η χρήση εξωτερικής γραμμής, μέσω του δικτύου δεδομένων της Αναθέτουσας Αρχής. Ωστόσο, για την επικοινωνία των χρηστών της Αναθέτουσας Αρχής με εξωτερικούς χρήστες (αστικές και υπεραστικές κλήσεις, κλήσεις σε κινητά και στο εξωτερικό), χρησιμοποιούνται γραμμές ISDN PRA, οι οποίες αναφέρονται στο ΠΑΡΑΡΤΗΜΑ V, Πίνακας 10 - Στοιχεία Τηλεφωνικών Γραμμών.

Οι τηλεφωνικές υπηρεσίες που παρέχονται στους χρήστες της Αναθέτουσας Αρχής και στους εξωτερικούς χρήστες, βασίζονται στον εξοπλισμό που χρησιμοποιείται για την υλοποίηση της τηλεφωνικής υποδομής αναφέρονται στο ΠΑΡΑΡΤΗΜΑ V, Πίνακας 11 - Παρεχόμενες Υπηρεσίες Τηλεφωνικού Κέντρου.

I.1.3.7.2 Υποδομή Τηλεφωνικών Εγκαταστάσεων Έμμισθων Κτηματολογικών Γραφείων

Τα Έμμισθα Κτηματολογικά Γραφεία που λειτουργούν σήμερα, χρησιμοποιούν λύσεις κλασσικής τηλεφωνίας με τη χρήση τηλεφωνικών κέντρων σε κάθε ένα από αυτά. Δεν χρησιμοποιούνται λύσεις VoIP και η επικοινωνία των χρηστών των γραφείων αυτών γίνεται μέσω των κατά τόπους τηλεφωνικών κέντρων.

Τα στοιχεία των τηλεφωνικών υποδομών στα Έμμισθα Κτηματολογικά Γραφεία αναφέρονται στον ΠΑΡΑΡΤΗΜΑ V, Πίνακας 12 - Στοιχεία Τηλεφωνικής Υποδομής ΕΚΓ.

I.2 ANTIKEIMENO THΣ ΣΥΜΒΑΣΗΣ

Στόχος της διαγωνιστικής διαδικασίας είναι η επιλογή αναδόχου για την υπογραφή σύμβασης για την παροχή υπηρεσιών δικτυακής διασύνδεσης και τηλεφωνίας για τη λειτουργία των δικτυακών και τηλεφωνικών υποδομών της Αναθέτουσας Αρχής, την προμήθεια δικτυακού εξοπλισμού για σημεία παρουσίας της Αναθέτουσας Αρχής και την υποστήριξη του προμηθευόμενου από τη Σύμβαση δικτυακού εξοπλισμού.

I.2.1 Περιγραφή Ζητούμενων Υπηρεσιών

Στη συνέχεια παρατίθεται περιγραφή των υπηρεσιών δικτυακής διασύνδεσης και τηλεφωνίας που θα παρέχει ο Ανάδοχος στο πλαίσιο του έργου. Η αναλυτική περιγραφή των τεχνικών προδιαγραφών και των απαιτήσεων για τις προσφερόμενες υπηρεσίες, παρατίθεται στους αντίστοιχους Πίνακες Συμμόρφωσης στο ΠΑΡΑΡΤΗΜΑ IV.

Ο Ανάδοχος θα πρέπει να παρέχει τις υπηρεσίες δικτυακής διασύνδεσης και τηλεφωνίας για όλο το διάστημα του έργου. Το κόστος των εν λόγω υπηρεσιών θα περιλαμβάνεται στον προϋπολογισμό του παρόντος έργου. Ο Ανάδοχος οφείλει να εγγυηθεί για την παροχή του συνόλου των συμβατικά παρεχόμενων υπηρεσιών δικτυακής διασύνδεσης και τηλεφωνίας για όλη τη διάρκεια της σύμβασης.

Οι υπηρεσίες διασύνδεσης που θα προσφερθούν στο πλαίσιο του έργου, είναι οι ακόλουθες:

- Διασύνδεση των Γραφείων Κτηματογράφησης
- Διασύνδεση των Κτηματολογικών Γραφείων
- Διασύνδεση του Data Center με το Disaster Recovery Center
- Διασύνδεση των Κεντρικών Γραφείων της Αναθέτουσας Αρχής
- Διασύνδεση με το Internet
- Διασύνδεση των VPN1 και VPN2 στο Data Center και Disaster Recovery Center

Οι υπηρεσίες τηλεφωνίας που θα προσφερθούν στο πλαίσιο του έργου, είναι οι ακόλουθες:

- Τηλεφωνία των Κεντρικών Γραφείων της Αναθέτουσας Αρχής
- Τηλεφωνία των Κτηματολογικών Γραφείων.

I.2.1.1 Γενική Αρχιτεκτονική Διασυνδέσεων

Ο λογικός σχεδιασμός του δικτύου συνοψίζεται στα ακόλουθα σημεία:

- Ένα IP-VPN (λογικό κλειστό δίκτυο) για τη διασύνδεση των Γραφείων Κτηματογράφησης με το Data Center και το Disaster Recovery Center (VPN1).
- Ένα IP-VPN (λογικό κλειστό δίκτυο) για τη διασύνδεση των Κτηματολογικών Γραφείων με το Data Center και το Disaster Recovery Center (VPN2).
- Στα VPN1 και VPN2 υλοποιείται λύση IPSec για την ενίσχυση της δικτυακής ασφάλειας μεταξύ του σημείου και του Data Center και Disaster Recovery Center.

- Απ' ευθείας σύνδεση μεταξύ Data Center και Disaster Recovery Center.
- Απ' ευθείας σύνδεση μεταξύ κτιρίων γραφείων της Αναθέτουσας Αρχής και του Data Center.
- Δύο συνδέσεις Internet, μια στο Data Center και μια στο Disaster Recovery Center (βλ. Εικόνα 6).
- Οι ελάχιστοι ρυθμοί δεδομένων (bandwidth) στις συνδέσεις του Data Center και του Disaster Recovery Center μεταξύ τους και με τα Γραφεία Κτηματογράφησης και τα Κτηματολογικά Γραφεία, θα πρέπει να υπολογιστούν αθροιστικά. Πιο συγκεκριμένα, το σύνολο του ρυθμού δεδομένων των υπηρεσιών διασύνδεσης του Data Center/Disaster Recovery Center, θα είναι τουλάχιστον ίσο με το άθροισμα των ελάχιστων ρυθμών δεδομένων όλων των επιμέρους διασυνδέσεων του Data Center/Disaster Recovery Center. Δηλαδή, δεν επιτρέπεται οι συνδέσεις να έχουν μοιραζόμενους ρυθμούς δεδομένων μεταξύ τους (shared bandwidth).
- Στις υπηρεσίες εγγυημένου ρυθμού μετάδοσης δεδομένων των VPN1 και VPN2, η εγγύηση του εύρους αναφέρεται στο ρυθμό μετάδοσης από άκρο σε άκρο και ο Ανάδοχος οφείλει να παρέχει αυτόν ανεξαρτήτου φόρτου του δικτυακού του κορμού.
- Οι συνδέσεις IP-VPN του Data Center και του Disaster Recovery Center με τα Γραφεία Κτηματογράφησης και τα Κτηματολογικά Γραφεία, θα πρέπει να είναι κρυπτογραφημένες ώστε να επιτυγχάνεται ο μέγιστος δυνατός βαθμός ασφάλειας.

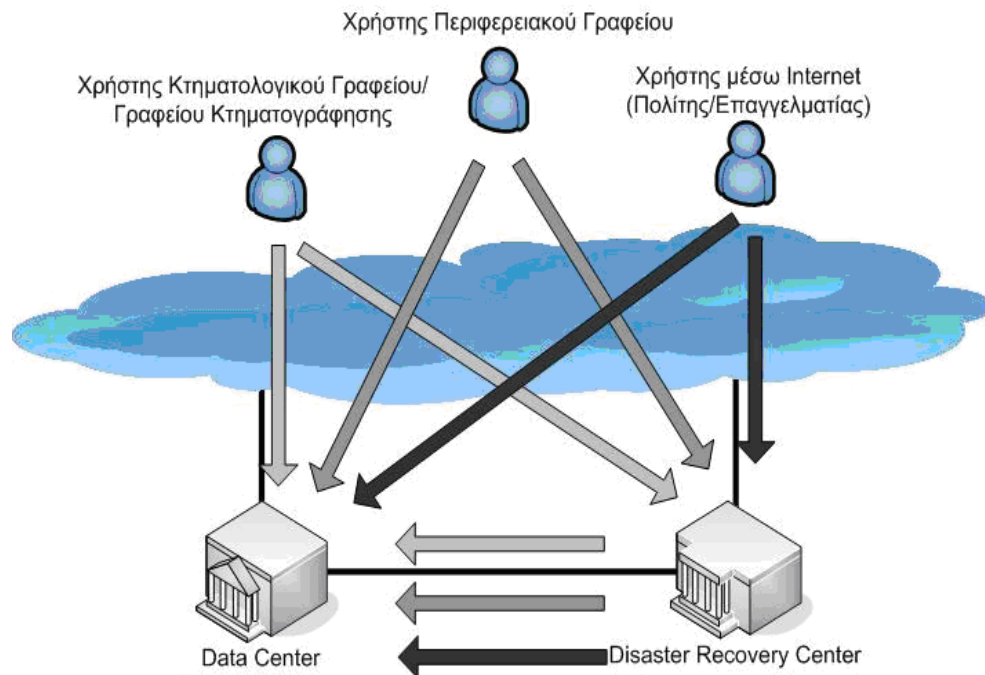

Οι αιτήσεις από όλους τους χρήστες θα καταφθάνουν στο Data Center είτε από τις συνδέσεις που έχει το ίδιο με το Internet και τα υπόλοιπα γραφεία, είτε από τη σύνδεση που διαθέτει με το Disaster Recovery Center, χρησιμοποιώντας τις συνδέσεις που βρίσκονται εκεί. Με τον τρόπο αυτό, θα επιτυγχάνεται υψηλή διαθεσιμότητα και χρησιμοποίηση όλων των συνδέσεων.

Εικόνα 6:Λειτουργία υψηλής διαθεσιμότητας των συνδέσεων του Data Center και του Disaster Recovery Center με τα IP-VPN και το Internet

1.2.1.2 Τύποι Διασυνδέσεων

Για την υλοποίηση της αρχιτεκτονικής που περιγράφεται στην §1.2.1.1 είναι απαραίτητο να παρασχεθούν οι κατάλληλοι τύποι διασυνδέσεων ώστε να δημιουργηθεί μια ενιαία δικτυακή αρχιτεκτονική μεταξύ όλων των γραφείων που απαρτίζουν τα σημεία παρουσίας της Αναθέτουσας Αρχής. Επιπλέον, λόγω των διαφορετικών επιχειρησιακών αναγκών που υπάρχουν για κάθε κατηγορία γραφείου αλλά και του αριθμού των χρηστών σε κάθε ένα από αυτά, απαιτείται η παροχή διαφορετικών χωρητικότητας διασυνδέσεων. Οι διαφορετικοί τύποι διασυνδέσεων αναφέρονται στο ΠΑΡΑΡΤΗΜΑ IV, Πίνακας Συμμόρφωσης 1: Τύποι Διασυνδέσεων.

1.2.1.3 Γενικές Αρχές Υλοποίησης Διασυνδέσεων

Για την υλοποίηση των διασυνδέσεων εκάστου σημείου θα πρέπει να υπάρχει κατάλληλη σύνδεση του δικτυακού εξοπλισμού κάθε σημείου (δρομολογητής, μεταγωγέας), στο εξής εξοπλισμός Αναθέτουσας Αρχής, με κατάλληλο εξοπλισμό που θα διαθέσει ο Ανάδοχος, στο εξής εξοπλισμός Αναδόχου, για τον τερματισμό των φυσικών διασυνδέσεων. Ο τρόπος διασύνδεσης σε όλα τα σημεία του έργου θα πρέπει να είναι ενιαίος και η διασύνδεση

διάφανη για την Αναθέτουσα Αρχή. Επίσης, η αρχιτεκτονική που περιγράφεται στην §1.2.1.1 θα πρέπει να υλοποιηθεί στον εξοπλισμό Αναθέτουσας Αρχής και όχι στον εξοπλισμό Αναδόχου.

Πιο συγκεκριμένα, ο Ανάδοχος θα πρέπει να τερματίσει τις φυσικές διασυνδέσεις εκάστου σημείου σε κατάλληλο εξοπλισμό δικής του ευθύνης (εγκατάσταση, διαχείριση, συντήρηση κλπ) ο οποίος εν συνεχεία θα συνδεθεί απευθείας (BacktoBack) μέσω διασύνδεσης τύπου Ethernet (FastEthernet ή GigabitEthernet) με τον εξοπλισμό της Αναθέτουσας Αρχής του κάθε σημείου (δρομολογητής, μεταγωγέας). Ο δικτυακός εξοπλισμός εκάστου σημείου που αναφέρεται στο ΠΑΡΑΡΤΗΜΑ V θα πρέπει να συνδεθεί απευθείας με τον εξοπλισμό του Αναδόχου. Ο Ανάδοχος θα πρέπει να προτείνει και να υλοποιήσει την κατάλληλη παραμετροποίηση στον εξοπλισμό εκάστου σημείου (Αναθέτουσας Αρχής και Αναδόχου) ώστε να υλοποιηθεί η αρχιτεκτονική που περιγράφεται στην §1.2.1.1.

Οι αναλυτικές απαιτήσεις για την υλοποίηση των διασυνδέσεων αναφέρονται στο ΠΑΡΑΡΤΗΜΑ IV, Πίνακας Συμμόρφωσης 2: Γενικές Αρχές Υλοποίησης Διασυνδέσεων.

Οι αποδεκτοί χρόνοι υλοποίησης των διαφορετικών τύπων διασυνδέσεων αναφέρονται αναλυτικά στην §II.7.2.10.

1.2.1.4 Διασύνδεση των Γραφείων Κτηματογράφησης

Τα Γραφεία Κτηματογράφησης θα συνδεθούν με το Data Center και το Disaster Recovery Center της Αναθέτουσας Αρχής, μέσω ενός κλειστού ολοκληρωμένου δικτύου τεχνολογίας IP-VPN. Η διασύνδεσή τους ακολουθεί την αρχιτεκτονική που περιγράφεται στην §1.2.1.1 ακολουθώντας τις αρχές που περιγράφονται §1.2.1.3.

Το σύνολο των σημείων που πρόκειται να συνδεθούν είναι πεντακόσια (500). Τα σημεία αυτά καθώς και ο δικτυακός εξοπλισμός που έχει εγκατασταθεί σε όσα λειτουργούν αναφέρονται στο ΠΑΡΑΡΤΗΜΑ V.

Τονίζεται ότι στα νέα σημεία ο εξοπλισμός που πρόκειται να εγκατασταθεί θα είναι αναλόγων τεχνικών χαρακτηριστικών με αυτόν που χρησιμοποιούν τα λειτουργούντα σημεία. Επίσης, επισημαίνεται ότι η προμήθεια και υποστήριξη του δικτυακού εξοπλισμού των Γραφείων Κτηματογράφησης είναι ευθύνη του αναδόχου του εκάστου σημείου και δεν αποτελεί αντικείμενο της παρούσας σύμβασης.

Οι αναλυτικές απαιτήσεις για την υλοποίηση των διασυνδέσεων των Γραφείων Κτηματογράφησης αναφέρονται στο ΠΑΡΑΡΤΗΜΑ IV, Πίνακας Συμμόρφωσης 3: Διασύνδεση Γραφείων Κτηματογράφησης.

Τέλος, σημειώνεται ρητώς, ότι οι ακριβείς διάρκειες δεν είναι δυνατόν να προβλεφθούν με μεγάλη ακρίβεια και ότι η ακριβής έναρξη της δικτυακής υπηρεσίας ενός σημείου θα προκύπτει κατόπιν της έγγραφης εντολής του υπεύθυνου της σύμβασης.

1.2.1.5 Διασύνδεση των Κτηματολογικών Γραφείων.

Τα Κτηματολογικά Γραφεία κατηγοριοποιούνται ως εξής:

- Κτηματολογικά Γραφεία Κατηγορίας Α (Μεγάλης χωρητικότητας διασυνδέσεις)
- Κτηματολογικά Γραφεία Κατηγορίας Β (Μικρής χωρητικότητας διασυνδέσεις)

Και στις δύο κατηγορίες Κτηματολογικών Γραφείων θα υλοποιηθεί όμοια αρχιτεκτονική διασύνδεσης, δηλαδή θα συνδεθούν με το Data Center και το Disaster Recovery Center της Αναθέτουσας Αρχής, μέσω ενός κλειστού ολοκληρωμένου δικτύου τεχνολογίας IP-VPN. Η

διασύνδεσή τους ακολουθεί την αρχιτεκτονική που περιγράφεται στην §1.2.1.1 ακολουθώντας τις αρχές που περιγράφονται §1.2.1.3.

Τα Κτηματολογικά Γραφεία θα συνδεθούν με το Data Center και το Disaster Recovery Center της Αναθέτουσας Αρχής, μέσω ενός κλειστού ολοκληρωμένου δικτύου τεχνολογίας IP-VPN. Για επιπλέον ασφάλεια, εκτός του IP-VPN δικτύου, πρόκειται να υλοποιηθεί τεχνολογία IPSec. Η διασύνδεσή τους ακολουθεί την αρχιτεκτονική που περιγράφεται στην §1.2.1.1 ακολουθώντας τις αρχές που περιγράφονται §1.2.1.3.

Σήμερα λειτουργούν δέκα πέντε (15) Κτηματολογικά Γραφεία, και συνδέονται στο δίκτυο με τον τρόπο που περιγράφεται στην §1.1.3.6.5. Ο δικτυακός εξοπλισμός που χρησιμοποιείται στα γραφεία αυτά θα στη νέα αρχιτεκτονική. Στην τελική κατάσταση αναμένεται να λειτουργήσουν δέκα επτά (17) Κτηματολογικά Γραφεία Κατηγορίας Α και εβδομήντα έξι (76) ακόμα Κτηματολογικά Γραφεία Κατηγορίας Β, τα οποία θα συνδεθούν στο εταιρικό δίκτυο με τον τρόπο που περιγράφεται στην §1.1.3.6.5. Ακριβείς διευθύνσεις για τα νέα Κτηματολογικά Γραφεία δεν είναι δυνατό να καθοριστούν, ωστόσο πρόκειται να λειτουργήσουν σε αστικές περιοχές. Η λίστα με τα Κτηματολογικά Γραφεία καθώς και ο δικτυακός εξοπλισμός που πρόκειται να χρησιμοποιηθεί για την υλοποίηση των διασυνδέσεων αναφέρονται στο ΠΑΡΑΡΤΗΜΑ V.

Τονίζεται ότι ο εξοπλισμός των Κτηματολογικών Γραφείων που λειτουργούν σήμερα και αναφέρεται στον Πίνακα 8 - Δικτυακός Εξοπλισμός Αναθέτουσας Αρχής πρόκειται να αξιοποιηθεί για τη λειτουργία των νέων Κτηματολογικών Γραφείων, ανήκει στην κυριότητα της Αναθέτουσας Αρχής και η υποστήριξή του δεν αποτελεί αντικείμενο της παρούσας σύμβασης. Ωστόσο, όσον αφορά στα νέα Κτηματολογικά Γραφεία, απαιτείται προμήθεια δικτυακού εξοπλισμού (δρομολογητής, μεταγωγέας), οι προδιαγραφές του οποίου αναφέρονται στο ΠΑΡΑΡΤΗΜΑ IV, Πίνακας Συμμόρφωσης 10: Παρεχόμενος Εξοπλισμός Κτηματολογικών Γραφείων. Η υποστήριξη του εξοπλισμού αυτού αποτελεί αντικείμενο της παρούσας σύμβασης.

Οι αναλυτικές απαιτήσεις για την υλοποίηση των διασυνδέσεων των Κτηματολογικών Γραφείων αναφέρονται στο ΠΑΡΑΡΤΗΜΑ IV, Πίνακας Συμμόρφωσης 4: Διασύνδεση Κτηματολογικών Γραφείων.

Τέλος, σημειώνεται ρητώς, ότι οι ακριβείς διάρκειες δεν είναι δυνατόν να προβλεφθούν με μεγάλη ακρίβεια και ότι η ακριβής έναρξη της δικτυακής υπηρεσίας ενός σημείου θα προκύπτει κατόπιν της έγγραφης εντολής του υπεύθυνου της σύμβασης.

1.2.1.6 Διασύνδεση Data Center – Disaster Recovery Center

Στο πλαίσιο του έργου, το Data Center και το Disaster Recovery Center πρόκειται να συνδεθούν με υψηλές ταχύτητες, ώστε να διατηρηθεί η υποδομή για εφαρμογές Storage Area Network και τεχνικές Disaster Recovery. Η συνεχής και αδιάλειπτη λειτουργία της διασύνδεσης αυτής είναι εξαιρετικά κρίσιμη για τη λειτουργία της Αναθέτουσας Αρχής, καθώς εφαρμογές που χρησιμοποιούνται για τη λειτουργία της Αναθέτουσας Αρχής κάνουν χρήση της διασύνδεσης αυτής, όπως για παράδειγμα οι βάσεις δεδομένων. Επίσης, το Disaster Recovery Center θα πρέπει να αποτελεί συνεχώς εικόνα του Data Center ώστε σε περίπτωση καταστροφής του κυρίου κέντρου δεδομένων, οι υπηρεσίες να παρέχονται από το εφεδρικό κέντρο δεδομένων. Συνεπώς, λαμβάνοντας υπόψη το μεγάλο όγκο δεδομένων που πρέπει να διακινούνται μέσω της διασύνδεσης, είναι απαραίτητη η ύπαρξη υψηλής χωρητικότητας.

Η διασύνδεσή τους ακολουθεί την αρχιτεκτονική που περιγράφεται στην §1.2.1.1 ακολουθώντας τις αρχές που περιγράφονται §1.2.1.3. Οι αναλυτικές απαιτήσεις για την

υλοποίηση της διασύνδεσης Data Center – Disaster Recovery Center αναφέρονται στο ΠΑΡΑΡΤΗΜΑ IV, Πίνακας Συμμόρφωσης 5: Διασύνδεση Data Center – Disaster Recovery Center.

1.2.1.7 Διασύνδεση Κεντρικών Γραφείων της Αναθέτουσας Αρχής

Τα κεντρικά κτίρια της Αναθέτουσας Αρχής συνδέονται μεταξύ τους με τον τρόπο που περιγράφεται στην §1.1.3.2. Στα Κεντρικά Γραφεία έχει αναπτυχθεί το εσωτερικό δίκτυο δεδομένων της Αναθέτουσας Αρχής και συνεπώς υπάρχουν πολύ μεγάλες απαιτήσεις χωρητικότητας με τη μέγιστη δυνατή διαθεσιμότητα, καθώς μέσω του δικτύου αυτού παρέχονται κρίσιμες υπηρεσίες για την καθημερινή λειτουργία της Αναθέτουσας Αρχής (πχ email, document management, SAP, τηλεφωνία κλπ). Για το λόγο αυτό ζητείται η προσφορά διαφορετικών των υπαρχόντων διασυνδέσεων των Κεντρικών Γραφείων της Αναθέτουσας Αρχής που συνδέονται με laser links, και πιο συγκεκριμένα των κτιρίων της Μεσογείων 292, Μεσογείων 308 και Μεσογείων 339, και του Περιφερειακού Κέντρου Θεσσαλονίκης με το Data Center το οποίο ευρίσκεται στη Λεωφόρο Μεσογείων 286 με Διασύνδεση Τύπου 6.

Οι αναλυτικές απαιτήσεις για την υλοποίηση των διασυνδέσεων των Κεντρικών Γραφείων της Αναθέτουσας Αρχής με το Data Center αναφέρονται στο ΠΑΡΑΡΤΗΜΑ IV, Πίνακας Συμμόρφωσης 6: Διασύνδεση Κεντρικών Γραφείων

1.2.1.8 Διασύνδεση με το Internet

Η διασύνδεση με το Internet είναι απαραίτητη τόσο για την παροχή των δικτυακών υπηρεσιών σε εξωτερικούς χρήστες μέσω των web εφαρμογών όσο και για την εταιρική πρόσβαση σε αυτό. Λόγω των αυξημένων απαιτήσεων των web εφαρμογών είναι απαραίτητη η παροχή επαρκούς χωρητικότητας αλλά και υψηλής διαθεσιμότητας της εν λόγω διασύνδεσης. Στην τωρινή κατάσταση η υλοποίηση αναφέρεται στην §1.1.3.6.7. Βάσει αυτού ζητείται από τον Ανάδοχο αντίστοιχη υλοποίηση. Ωστόσο θα πρέπει να διερευνηθεί η δυνατότητα υλοποίησης ισοκατανομής του δικτυακού φορτίου με ισότιμη και ταυτόχρονη λειτουργία των συνδέσεων, ώστε να καταστεί εφικτό να υλοποιηθεί μελλοντικά. Σε κάθε περίπτωση, το δίκτυο της Αναθέτουσας Αρχής θα έχει δύο φυσικές συνδέσεις με το Internet από δύο διαφορετικές φυσικές οδεύσεις. Η μια σύνδεση θα είναι με το Data Center και η άλλη με το Disaster Recovery Center (βλ. Εικόνα 4).

Οι αναλυτικές απαιτήσεις για την υλοποίηση των διασυνδέσεων των Γραφείων Κτηματογράφησης αναφέρονται στο ΠΑΡΑΡΤΗΜΑ IV, Πίνακας Συμμόρφωσης 7: Διασύνδεση με το Internet.

1.2.1.9 Διασύνδεση Data Center/Disaster Recovery Center για VPN1 και VPN2

Οι επί μέρους διασυνδέσεις των λογικών VPN κυκλωμάτων θα πρέπει να τερματιστούν σε εξοπλισμό που είναι εγκατεστημένος στο DC και στο DRC. Η χωρητικότητα των διασυνδέσεων αυτών υπολογίζεται αθροιστικά από τις επί μέρους χωρητικότητες των VPN1 και VPN2 και αποδίδονται αντίστοιχα. Στην περίπτωση αυτή ζητείται η προσφορά υπηρεσιών διασύνδεσης των VPN1 και VPN2 με το Data Center και το Disaster recovery Center.

Οι αναλυτικές απαιτήσεις για την υλοποίηση των διασυνδέσεων των VPN1 και VPN2 αναφέρονται στο ΠΑΡΑΡΤΗΜΑ IV, Πίνακας Συμμόρφωσης 8: Διασύνδεση DC / DRC για VPN1, VPN2.

1.2.1.10 Υπηρεσίες Παροχής Τηλεφωνίας για την Αναθέτουσα Αρχή (Κεντρικά Γραφεία Αναθέτουσας Αρχής και Κτηματολογικά Γραφεία)

Στη συνέχεια παρατίθεται μια περιγραφή των υπηρεσιών παροχής τηλεφωνίας που θα προσφέρει ο Ανάδοχος στο πλαίσιο του έργου. Η αναλυτική περιγραφή των τεχνικών προδιαγραφών και των απαιτήσεων για τις προσφερόμενες υπηρεσίες, καθώς και οι πληροφορίες για την παρούσα υποδομή αναφέρονται στους αντίστοιχους Πίνακες Συμμόρφωσης στο ΠΑΡΑΡΤΗΜΑ V – Πληροφορικά Στοιχεία Υποδομής (Διευθύνσεις Γραφείων, Στοιχεία Εξοπλισμού – Διασυνδέσεων – Τηλεφωνίας) και ΠΑΡΑΡΤΗΜΑ IV – Υπόδειγμα Τεχνικής Προσφοράς, Πίνακας Συμμόρφωσης 9: Υπηρεσίες Παροχής Τηλεφωνίας για την Αναθέτουσα Αρχή της παρούσης. Οι προδιαγραφές αυτές αφορούν την επιλογή παρόχου για τις υπηρεσίες σταθερής τηλεφωνίας των Κεντρικών Γραφείων και των Κτηματολογικών Γραφείων της Αναθέτουσας Αρχής σε όλη την Ελλάδα. Το πλήθος των χρηστών που θα εξυπηρετηθούν αναφέρεται στο ΠΑΡΑΡΤΗΜΑ V – Πληροφορικά Στοιχεία Υποδομής (Διευθύνσεις Γραφείων, Στοιχεία Εξοπλισμού – Διασυνδέσεων – Τηλεφωνίας), Πίνακας 14 - Κατανομή Χρηστών.

Οι αναλυτικές απαιτήσεις για την παροχή των υπηρεσιών τηλεφωνίας της Αναθέτουσας Αρχής αναφέρονται στο ΠΑΡΑΡΤΗΜΑ IV, Πίνακας Συμμόρφωσης 9: Υπηρεσίες Παροχής Τηλεφωνίας για την Αναθέτουσα Αρχή.

1.2.2 Προσφερόμενος Εξοπλισμός

Για την υλοποίηση της προσφερόμενης λύσης θα απαιτηθεί η προμήθεια δικτυακού εξοπλισμού για την υλοποίηση του εσωτερικού δικτύου των νέων Κτηματολογικών Γραφείων και τη διασύνδεσή τους στο VPN2. Όπου είναι εφικτό, ο Ανάδοχος θα μπορεί να χρησιμοποιεί τον εξοπλισμό της Αναθέτουσας Αρχής (υπάρχον και νέο) για την υλοποίηση των προτεινόμενων λύσεων. Ο υπάρχον εξοπλισμός αναφέρεται στον Πίνακα 8 - Δικτυακός Εξοπλισμός .

Όσον αφορά στις δικτυακές διασυνδέσεις, στα νέα σημεία της κατηγορίας Κτηματολογικών Γραφείων, θα απαιτηθούν νέοι δρομολογητές αλλά και μεταγωγείς για τη δημιουργία του δικτύου εκάστου σημείου. Τα χαρακτηριστικά που θα πρέπει να έχει ο εν λόγω εξοπλισμός αναφέρονται στο ΠΑΡΑΡΤΗΜΑ IV, Πίνακας Συμμόρφωσης 10: Παρεχόμενος Εξοπλισμός.

Ο προς προμήθεια εξοπλισμός θα ενταχθεί στη σύμβαση SLA και θα παρέχονται οι υπηρεσίες που αναφέρονται στο ΠΑΡΑΡΤΗΜΑ II.

1.2.3 Υπηρεσίες Προετοιμασίας και Σχεδιασμού

Οι εν λόγω υπηρεσίες περιλαμβάνουν τις απαραίτητες ενέργειες προετοιμασίας και σχεδιασμού για την υλοποίηση της προσφερόμενης λύσης και είναι αναγκαίο να ολοκληρωθούν με επιτυχία πριν την έναρξη της υλοποίησης της λύσης από τον Ανάδοχο. Οι απαιτήσεις των υπηρεσιών αυτών αναφέρονται στο ΠΑΡΑΡΤΗΜΑ IV, Πίνακας Συμμόρφωσης 11: Υπηρεσίες Προετοιμασίας και Σχεδιασμού και οι κατ' ελάχιστο

προσφερόμενες υπηρεσίες προετοιμασίας και σχεδιασμού που οφείλει να προσφέρει ο Ανάδοχος αναφέρονται στην §1.3.1 αφορούν στη Φάση 1 του έργου.

I.2.4 Υπηρεσίες Εγκατάστασης και Παραμετροποίησης Εξοπλισμού

Οι εν λόγω υπηρεσίες αφορούν στις απαραίτητες εργασίες παραμετροποίησης του υπάρχοντος εξοπλισμού που επηρεάζεται από τη μετάπτωση, του προμηθευόμενου εξοπλισμού και του εξοπλισμού νέων διασυνδέσεων. Ο υπάρχον εξοπλισμός που πιθανά επηρεάζεται από τη μετάπτωση αναφέρεται στο ΠΑΡΑΡΤΗΜΑ V – Πληροφορικά Στοιχεία Υποδομής (Διευθύνσεις Γραφείων, Στοιχεία Εξοπλισμού – Διασυνδέσεων – Τηλεφωνίας) και οι εργασίες παραμετροποίησης θα πρέπει να γίνουν σε συνεργασία με την Αναθέτουσα Αρχή καθώς και με κάθε τρίτο πρόσωπο που τυχόν αυτή υποδείξει, προκειμένου για την ανταλλαγή πληροφοριών σχετικά με τη δικτυακή και τηλεφωνική υποδομή και τις διασυνδέσεις, για τη διαδικασία μετάπτωσης και παραμετροποίησης του εξοπλισμού όσο και για τη διαδικασία επίλυσης προβλημάτων και συντήρησης. Σημειώνεται, ότι ενδεχόμενο κόστος που τυχόν θα προκύψει από την ως άνω συνεργασία του αναδόχου με τρίτους δεν βαρύνει την Αναθέτουσα Αρχή.

Επίσης οι εν λόγω υπηρεσίες αφορούν την εγκατάσταση και παραμετροποίηση του εξοπλισμού που θα προσφέρει ο Ανάδοχος ως μέρος της λύσης. Στην περίπτωση αυτή ο Ανάδοχος θα πρέπει να εκτελέσει όλες τις απαραίτητες εργασίες (πχ μεταφορά στο χώρο, εγκατάσταση, παραμετροποίηση, δοκιμές ελέγχου κλπ) ώστε ο εν λόγω εξοπλισμός να τεθεί σε πλήρη λειτουργία πριν τη λειτουργία εκάστου σημείου ή / και τη μετάπτωση.

Ο Ανάδοχος θα πρέπει να προτείνει την απαιτούμενη παραμετροποίηση την οποία θα κοινοποιήσει στους εμπλεκόμενους για περαιτέρω ενέργειες. Σε περίπτωση που απαιτηθούν διευκρινίσεις θα υπάρχει επικοινωνία όλων των εμπλεκόμενων μερών (Αναθέτουσα Αρχή, Ανάδοχος, οποιοσδήποτε τρίτος). Οποιοδήποτε κόστος προκύψει από τις υπηρεσίες αυτές θα βαρύνει αποκλειστικά τον Ανάδοχο και η όλη διαδικασία θα πρέπει να γίνει με πρωτοβουλία του Αναδόχου. Οι απαιτήσεις των υπηρεσιών αυτών αναφέρονται στο ΠΑΡΑΡΤΗΜΑ IV, Πίνακας Συμμόρφωσης 12: Υπηρεσίες Εγκατάστασης και Παραμετροποίησης Εξοπλισμού και οι κατ' ελάχιστο προσφερόμενες υπηρεσίες εγκατάστασης που οφείλει να προσφέρει ο Ανάδοχος αναφέρονται στην §1.3.2 και αφορούν στη Φάση 2 του έργου.

I.2.5 Υπηρεσίες Μετάπτωσης Δικτυακής και Τηλεφωνικής Υποδομής

Η μετάπτωση στην προτεινόμενη αρχιτεκτονική αφορά στην μεταφορά των δικτυακών και τηλεφωνικών συνδέσεων αλλά και την πιθανή παραμετροποίηση του εξοπλισμού που εμπλέκεται στη μετάπτωση αυτή, από την υπάρχουσα αρχιτεκτονική (δικτυακή και τηλεφωνική) στην προτεινόμενη. Ο Ανάδοχος θα πρέπει να προτείνει την απαιτούμενη διαδικασία την οποία θα κοινοποιήσει σε κάθε εμπλεκόμενο για περαιτέρω ενέργειες. Σε περίπτωση που απαιτηθούν διευκρινίσεις θα υπάρχει επικοινωνία όλων των εμπλεκόμενων μερών (Αναθέτουσα Αρχή, Ανάδοχος και οποιοσδήποτε τρίτος) και οποιοδήποτε κόστος προκύψει από τις υπηρεσίες αυτές βαρύνει αποκλειστικά τον Ανάδοχο. Η διαδικασία που θα ακολουθηθεί θα πρέπει να ορίζεται σαφώς και να είναι συμφωνημένη από όλα τα εμπλεκόμενα μέρη. Οι κατ' ελάχιστο προσφερόμενες υπηρεσίες μετάπτωσης δικτυακής και τηλεφωνικής υποδομής που οφείλει να προσφέρει ο Ανάδοχος αναφέρονται στην §1.3.3 και στο ΠΑΡΑΡΤΗΜΑ IV, Πίνακας Συμμόρφωσης 13: Υπηρεσίες Μετάπτωσης Δικτυακής και Τηλεφωνικής Υποδομής. Οι παρεχόμενες υπηρεσίες αφορούν στη Φάση 3 του έργου.

I.2.6 Υπηρεσίες Υποστήριξης Παραγωγικής Λειτουργίας

Η παροχή των υπηρεσιών υποστήριξης παραγωγικής λειτουργίας διέπεται από τους όρους της σύμβασης SLA. Στο ΠΑΡΑΡΤΗΜΑ IV, Πίνακας Συμμόρφωσης 14: Υπηρεσίες Υποστήριξης Παραγωγικής Λειτουργίας, παρατίθενται οι υπηρεσίες που θα πρέπει να προσφέρει κατ' ελάχιστο ο Ανάδοχος τουλάχιστον για τέσσερα (4) έτη μετά την επιτυχή ολοκλήρωση της Φάσης 3 του έργου και χωρίς καμία οικονομική επιβάρυνση για την Αναθέτουσα Αρχή μέσα στους χρόνους που αναφέρονται στην §1.3.4.

I.2.7 Συμβουλευτικές Υπηρεσίες

Κατά τη διάρκεια Υποστήριξης Παραγωγικής Λειτουργίας (Φάση 4) του Έργου ζητείται από τον Ανάδοχο η προσφορά συμβουλευτικών υπηρεσιών, όπως αναφέρεται στο ΠΑΡΑΡΤΗΜΑ IV, Πίνακας Συμμόρφωσης 15: Συμβουλευτικές Υπηρεσίες.

I.2.8 Υπηρεσίες Εκπαίδευσης

Η εκπαίδευση, στο πλαίσιο του παρόντος έργου στοχεύει αφενός στην εξοικείωση του ανθρώπινου δυναμικού της Αναθέτουσας Αρχής στη διαχείριση της προσφερόμενης λύσης αλλά και στην κατάρτισή του σε νέες τεχνολογίες και πρακτικές. Ο Ανάδοχος πρόκειται να προσφέρει υπηρεσίες εκπαίδευσης για τα στελέχη της Αναθέτουσας Αρχής που είναι υπεύθυνα για τη διαχείριση της προσφερόμενης λύσης κατά την παραγωγική του λειτουργία και για το σύνολο του υλικού και υπηρεσιών διασύνδεσης. Οι απαιτήσεις των παρεχομένων υπηρεσιών εκπαίδευσης αναφέρονται στο ΠΑΡΑΡΤΗΜΑ IV, Πίνακας Συμμόρφωσης 16: Υπηρεσίες Εκπαίδευσης.

I.2.9 Υπηρεσίες DNS Hosting

Ο Ανάδοχος θα πρέπει να παρέχει υπηρεσίες DNS hosting για την ονοματολογία των εξυπηρετητών που είναι προσβάσιμοι από το Διαδίκτυο. Οι απαιτήσεις των συγκεκριμένων υπηρεσιών αναφέρονται στο ΠΑΡΑΡΤΗΜΑ IV, Πίνακας Συμμόρφωσης 17: Υπηρεσίες DNS Hosting.

I.2.10 Άλλες υπηρεσίες

Οι υποψήφιοι Ανάδοχοι ενθαρρύνονται να περιγράψουν στην προσφορά τους τυχόν επιπλέον υπηρεσίες που κρίνουν αναγκαίες για την επιτυχή ολοκλήρωση του έργου και οι οποίες δεν έχουν προβλεφθεί στην παρούσα προκήρυξη.

I.3 Αναλυτική Περιγραφή των Φάσεων και των Παραδοτέων του Έργου

Στην παρούσα ενότητα παρατίθεται η οργάνωση του έργου (α) σε φάσεις, (β) σε δράσεις που λαμβάνουν χώρα σε κάθε φάση του έργου και (γ) σε παραδοτέα που εκπονούνται σε κάθε φάση του έργου. Οι Υποψήφιοι Ανάδοχοι καλούνται να συμμορφωθούν προς τις προδιαγραφές αυτές καθώς συντελεί στον σαφέστερο και πληρέστερο προσδιορισμό των εργασιών που θα εκτελεστούν στις περιγραφόμενες φάσεις του έργου. Στο σύνολό τους οι υπηρεσίες παρέχονται κατόπιν γραπτής εντολής του υπεύθυνου της σύμβασης.

Τονίζεται πως οι Ανάδοχοι έχουν τη δυνατότητα προσθήκης επιπλέον δράσεων και αλλαγής του χρονοπρογραμματισμού των δράσεων κατόπιν εγκρίσεως της Αναθέτουσας Αρχής. Επιπλέον, σημειώνεται πως τα περιεχόμενα των παραδοτέων του έργου είναι ενδεικτικά και παρατίθενται με σκοπό την καλύτερη κατανόηση των εργασιών ανά φάση του έργου. Ο Ανάδοχος θα προχωρήσει στον εμπλουτισμό και τροποποίησή τους, λαμβάνοντας σε κάθε περίπτωση την έγκριση της Αναθέτουσας Αρχής. Τα Παραδοτέα θα πρέπει να επιδίδονται σε χειρόγραφο ή/και σε ηλεκτρονική μορφή.

Σύμφωνα με τα παραπάνω, το παρόν έργο διακρίνεται στις ακόλουθες φάσεις:

- Φάση 1: Μελέτη Διασύνδεσης και Μετάπτωσης Δικτυακής και Τηλεφωνικής Υποδομής
- Φάση 2: Εγκατάσταση, Παραμετροποίηση εξοπλισμού και παράδοση φυσικών και λογικών κυκλωμάτων Δικτυακής και Τηλεφωνικής Υποδομής
- Φάση 3: Μετάπτωση Δικτυακής και Τηλεφωνικής Υποδομής
- Φάση 4: Παραγωγική Λειτουργία

Τέλος, μετά την ολοκλήρωση της μετάπτωσης και των επιτυχημένων δοκιμών ελέγχου, αρχίζει η περίοδος παραγωγικής λειτουργίας στην οποία έχει ισχύ η σύμβαση SLA.

I.3.1 Φάση 1: Μελέτη Διασύνδεσης και Μετάπτωσης Δικτυακής και Τηλεφωνικής Υποδομής

I.3.1.1 Στόχος της Φάσης

Η πρώτη φάση του Έργου σχετίζεται με την εκπόνηση μελετών που διασφαλίζουν ότι οι υπό υλοποίηση διασυνδέσεις των σημείων του Έργου και η προτεινόμενη λύση παροχής τηλεφωνικών υπηρεσιών θα είναι σύμφωνες με τις ανάγκες της Αναθέτουσας Αρχής. Η πρώτη μελέτη αφορά στην επικαιροποίηση των απαιτήσεων της Αναθέτουσας Αρχής από τη νέα υποδομή. Η επόμενη μελέτη αφορά στο φυσικό και λογικό σχεδιασμό των διασυνδέσεων της δικτυακής και τηλεφωνικής υποδομής. Η επόμενη μελέτη αφορά σε θέματα διαχείρισης και στοχεύει στον καθορισμό των κατάλληλων δομών διαχείρισης, πλάνων, μεθοδολογιών και εργαλείων που θα οδηγήσουν στην επίτευξη των στόχων του Έργου. Η τελευταία μελέτη αφορά στην σχεδίαση της μετάπτωσης της παρούσας κατάστασης (δικτύου και τηλεφωνίας) στη λύση που προσφέρει ο Ανάδοχος με την ελάχιστη δυνατή απώλεια των προσφερόμενων υπηρεσιών της Αναθέτουσας Αρχής.

Η ενδεικτική διάρκεια της πρώτης φάσης του Έργου είναι τέσσερις (4) εβδομάδες. Μετά την παράδοση των Παραδοτέων της συγκεκριμένης φάσης, ο Ανάδοχος οφείλει να παρουσιάσει την προτεινόμενη λύση στην Αναθέτουσα Αρχή με τέτοιο τρόπο ώστε να γίνει πλήρως κατανοητή η προσφερόμενη λειτουργικότητα της λύσης, τα πλεονεκτήματα και η πολυπλοκότητα της επιλεγείσας αρχιτεκτονικής.

I.3.1.2 Περιγραφή Δραστηριοτήτων Φάσης

Η πρώτη φάση του έργου περιλαμβάνει τις ακόλουθες δράσεις.

I.3.1.2.1 Δ1.1 - Επικαιροποίηση απαιτήσεων

Στο πλαίσιο της δράσης αυτής επικαιροποιούνται οι απαιτήσεις για τη σχεδιαζόμενη λύση, σχετικά με το εκτιμώμενο πλήθος χρηστών, της διαθεσιμότητας κτλ. Ο Ανάδοχος θα βασιστεί στα στοιχεία της παρούσας προκήρυξης, αντλώντας επιπλέον λεπτομέρειες από τα στελέχη της Αναθέτουσας Αρχής και θα τα επεξεργαστεί κατάλληλα, ώστε να εντοπίσει ασάφειες, ελλείψεις ή πλεονασμούς στον αρχικό σχεδιασμό.

Σημειώνεται ότι ο Ανάδοχος μπορεί να επιλέξει οποιαδήποτε ευρέως αποδεκτή μεθοδολογία ανάλυσης απαιτήσεων, αρκεί να την τεκμηριώσει πλήρως στην πρόταση του και να δείξει ότι τα ενδιάμεσα και τελικά προϊόντα της είναι κατανοητά από τα ενδιαφερόμενα μέρη, χωρίς να απαιτείται σχετική εξειδίκευση. Σε κάθε περίπτωση, η μεθοδολογία ανάλυσης απαιτήσεων του Αναδόχου πρέπει να καλύπτει τουλάχιστον τους ακόλουθους θεματικούς τομείς:

- Παρουσίαση των στόχων του Έργου και κρίσιμων παραγόντων επιτυχίας.
- Καταγραφή αναγκών δικτυακής και τηλεφωνικής υποδομής.
- Καθορισμός επιπλέον εξοπλισμού ή υπηρεσιών που ενδεχομένως απαιτηθούν για την κάλυψη των αναγκών της Αναθέτουσας Αρχής
- Επισήμανση περιττών ή πλεοναζόντων προμηθευόμενων ειδών επί του αρχικού σχεδιασμού της λύσης.

I.3.1.2.2 Δ1.2 - Σχεδιασμός Δικτυακής και Τηλεφωνικής Υποδομής

Με βάση τα πορίσματα της προηγούμενης δράσης, ο Ανάδοχος θα προχωρήσει στο φυσικό και λογικό σχεδιασμό της λύσης. Ειδικότερα, θα καθορίσει κατ' ελάχιστο:

- Την αρχιτεκτονική της διασύνδεσης.
- Το σχεδιασμό της δικτυακής και τηλεφωνικής υποδομής που θα εξυπηρετήσουν τις ανάγκες της Αναθέτουσας Αρχής.
- Ο Ανάδοχος θα πρέπει να διατηρήσει όπου αυτό είναι εφικτό τις ήδη εγκατεστημένες υποδομές σχεδιασμού (εξοπλισμός, διευθυνσιοδότηση IP κτλ).

I.3.1.2.3 Δ1.3 - Μελέτη διαχείρισης υλοποίησης έργου

Η εν λόγω δράση στοχεύει στη δημιουργία του κατάλληλου υπόβαθρου ώστε να ελαχιστοποιηθούν οι κίνδυνοι κατά την υλοποίηση του έργου και να διασφαλιστεί η καλή συνεργασία μεταξύ των εμπλεκόμενων μερών. Βασικό κομμάτι της, το οποίο μεταξύ άλλων περιλαμβάνει τα ακόλουθα θέματα:

- Επικαιροποιημένο χρονοδιάγραμμα έργου.
- Επικαιροποιημένη λίστα παραδοτέων ανά φάση του έργου.
- Επικαιροποιημένες δομές και σύσταση ομάδων εργασίας.
- Περιγραφή διαδικασιών και εργαλείων για τη διεκπεραίωση των δραστηριοτήτων του έργου.
- Περιγραφή του προτεινόμενου ως βέλτιστου τρόπου επικοινωνίας του Αναδόχου με την Αναθέτουσα Αρχή για την ανεμπόδιστη υλοποίηση του έργου και την αποτελεσματική αντιμετώπιση των προβλημάτων κατά την παραγωγική λειτουργία

- Πρότυπες διαδικασίες παρακολούθησης και πλάνο ελέγχου του έργου.

Οι δομές για τη διαχείριση του έργου αφορούν στην περιγραφή των ομάδων εργασίας για την εκτέλεση των διαφόρων δράσεων, αλλά και στην καθιέρωση προτύπων και εργαλείων εργασίας, δημιουργίας και διαχείρισης εγγράφων, κλπ.

Στην έννοια «διαδικασίες διαχείρισης έργου» περιλαμβάνεται η παράδοση, αξιολόγηση, και αποδοχή ή απόρριψη παραδοτέων, οι περιοδικοί έλεγχοι ποιότητας, οι γενικές αρχές για τη μεταφορά τεχνογνωσίας και η διαχείριση κρίσεων (π.χ. λόγω της αποχώρησης κάποιου από τους Αναδόχου του Έργου, ή λόγω διαφωνίας των ενδιαφερομένων μερών στη λήψη αποφάσεων).

I.3.1.2.4 Δ1.4– Μελέτη Μετάπτωσης, Επαναφοράς Λειτουργίας

Σκοπός της εν λόγω δράσης είναι η μελέτη μετάπτωσης λαμβάνοντας υπ' όψιν το δεδομένο ότι οι υπηρεσίες που παρέχονται μέσω των δικτυακών και τηλεφωνικών υποδομών θα έχουν την ελάχιστη δυνατή επίπτωση καθώς και να καθοριστούν οι ενέργειες επαναφοράς λειτουργίας στην πρότερη κατάσταση σε περίπτωση μη επιτυχούς μετάπτωσης στην νέα κατάσταση. Θα πρέπει να ληφθεί υπ' όψιν επίσης το γεγονός ότι ο συνολικός χρόνος μετάπτωσης δε θα πρέπει να υπερβαίνει τις δύο (2) εβδομάδες και η επαναφορά λειτουργίας (Rollback) δε θα πρέπει να υπερβαίνει τις 3 ώρες.

Επίσης θα πρέπει να καθοριστεί πλάνο ενεργειών για τη διαδικασία της μετάπτωσης στο οποίο θα αναφέρεται ο τρόπος με τον οποίο θα γίνει, οι υπηρεσίες που θα επηρεάζονται καθώς και ο χρόνος της διάρκειάς της. Η μελέτη μετάπτωσης και επαναφοράς λειτουργίας θα συνταχθεί από τον Ανάδοχο και το αποτέλεσμα θα πρέπει να λαμβάνει υπ' όψιν του την υπάρχουσα υποδομή. Σημειώνεται, ότι ενδεχόμενο κόστος που τυχόν θα προκύψει για τον Ανάδοχο από τη συνεργασία του με τρίτους για την ολοκλήρωση της μελέτης μετάπτωσης, δεν θα βαρύνει την Αναθέτουσα Αρχή. Σε κάθε περίπτωση η μελέτης μετάπτωσης και επαναφοράς λειτουργίας θα πρέπει να εγκριθεί από την Αναθέτουσα Αρχή.

Ο Ανάδοχος θα πρέπει να ετοιμάσει λίστα με τις δοκιμές που θα πρέπει να γίνουν αμέσως μετά το τέλος της διαδικασίας μετάπτωσης ούτως ώστε να διαπιστωθεί εάν αυτή ήταν επιτυχής.

I.3.1.3 Παραδοτέα Φάσης

Στο Παραδοτέο της παρούσας φάσης ο Ανάδοχος θα πρέπει να επιδώσει στην Αναθέτουσα Αρχή γραπτό κείμενο που να περιλαμβάνει την περιγραφή και επεξήγηση των προαναφερθέντων δράσεων με τρόπο κατανοητό και απλό. Παρακάτω αναφέρονται τα κύρια κεφάλαια του παραδοτέου:

- Επικαιροποίηση απαιτήσεων
- Σχεδιασμός δικτυακής και τηλεφωνικής υποδομής
- Μελέτη διαχείρισης υλοποίησης έργου
- Μελέτη μετάπτωσης – επαναφορά λειτουργίας

Το παραδοτέο θα πρέπει να επιδοθεί στην Αναθέτουσα Αρχή με την ολοκλήρωση της Φάσης.

I.3.2 Φάση 2: Εγκατάσταση και Παραμετροποίηση εξοπλισμού και παράδοση φυσικών και λογικών κυκλωμάτων.

I.3.2.1 Στόχος της Φάσης

Η δεύτερη φάση του έργου ξεκινά αμέσως μετά την ολοκλήρωση της Φάσης 1 και διαρκεί καθ' όλη τη διάρκεια της Σύμβασης, δεδομένου ότι και στην Φάση 4 (Παραγωγική Λειτουργία) θα εξακολουθεί να ζητείται η εγκατάσταση και παραμετροποίηση εξοπλισμού καθώς και η διαχείριση διασυνδέσεων δικτύου και τηλεφωνίας (νέες, μεταφορές, καταργήσεις κλπ) για τα σημεία της σύμβασης. Ωστόσο επισημαίνεται ότι για τη μετάπτωση από την τρέχουσα κατάσταση στη νέα, θα πρέπει οι εργασίες που αναφέρονται στην παρούσα φάση να διαρκέσουν το μέγιστο δέκα έξι (16) εβδομάδες. Στο χρονικό αυτό διάστημα θα λάβει χώρα το σύνολο των εργασιών για την εγκατάσταση, αρχικοποίηση, παραμετροποίηση και θέση σε λειτουργία του υλικού που τυχόν χρησιμοποιηθεί για τις υπηρεσίες διασύνδεσης (δικτυακής και τηλεφωνικής). Επίσης θα πρέπει να έχουν ολοκληρωθεί οι φυσικές και λογικές διασυνδέσεις όλων των κυκλωμάτων ούτως ώστε να ξεκινήσει η Φάση 3. Ο Ανάδοχος θα υλοποιήσει το σχεδιασμό του δικτύου και της τηλεφωνίας, όπως έχει αποτυπωθεί στην προηγούμενη φάση του έργου, ενώ θα προχωρήσει στην επικαιροποίηση των σχετικών παραδοτέων σύμφωνα με προβλήματα ή δυσχέρειες που ενδεχομένως ανακύψουν κατά την εγκατάσταση ή τις δοκιμές αποδοχής και πάντα έπειτα από την έγκριση της Αναθέτουσα Αρχής. Με τη λήξη της Φάσης 2 θα πρέπει να έχει ολοκληρωθεί και δοκιμαστεί το υλικό που πρόκειται να χρησιμοποιηθεί στην υλοποίηση της λύσης και η αρχικοποίησή του. Τυχόν υλικό που θα χρησιμοποιηθεί σε μεταγενέστερο χρόνο, θα δοκιμαστεί και αρχικοποιηθεί πριν τη χρήση του. Οι εργασίες του Αναδόχου θα εκτελεστούν σύμφωνα με τα προβλεπόμενα της «Μελέτης διαχείρισης υλοποίησης έργου», ενώ θα επιβλέπονται από στελέχη της Αναθέτουσα Αρχής.

I.3.2.2 Περιγραφή Δραστηριοτήτων Φάσης

I.3.2.2.1 Δ2.1 - Εγκατάσταση εξοπλισμού και συνδέσεων

Στο πλαίσιο της εν λόγω δράσης θα λάβουν χώρα οι ακόλουθες ενέργειες:

- Εγκατάσταση εξοπλισμού που θα απαιτηθεί και υλοποίηση της επιλεγείσας αρχιτεκτονικής λύσης. Οι εργασίες του Αναδόχου θα εκτελεστούν σύμφωνα με το σχετικό παραδοτέο της προηγούμενης φάσης και περιλαμβάνουν τη μεταφορά, εγκατάσταση και αρχικοποίηση του εξοπλισμού, καθώς και τη σύνδεσή του στο δίκτυο της Αναθέτουσα Αρχής.
- Εγκατάσταση ή/και παραμετροποίηση του υλικού που παρέχεται από την Αναθέτουσα Αρχή και απαιτείται για την υλοποίηση της λύσης. Οι εργασίες παραμετροποίησης θα πρέπει να γίνουν σε συνεργασία με την Αναθέτουσα Αρχή καθώς και με κάθε τρίτο πρόσωπο που τυχόν αυτή του υποδείξει. Σημειώνεται, ότι ενδεχόμενο κόστος που τυχόν θα προκύψει από την ως άνω συνεργασία του αναδόχου με τρίτους δεν βαρύνει την Αναθέτουσα Αρχή.
- Ολοκλήρωση των εργασιών για τη φυσική και λογική διασύνδεση των κυκλωμάτων που απαιτούνται για την υλοποίηση της λύσης.

- Επικαιροποίηση του σχεδιασμού του συστήματος και του σχετικού παραδοτέου της Φάσης 1.

I.3.2.2.2 Δ2.2 - Έλεγχος και Δοκιμές εξοπλισμού και συνδέσεων

Οι δοκιμές αποδοχής εξοπλισμού και συνδέσεων αποτελούν ένα κρίσιμο ορόσημο του έργου, καθώς από τα αποτελέσματά της θα προκύψουν πολύτιμα συμπεράσματα για την καλή λειτουργία της υποδομής, την ικανότητά της να ανταποκριθεί στις ανάγκες της Αναθέτουσας Αρχής, την ικανοποίηση των τεχνικών προδιαγραφών της σύμβασης του έργου, ενώ τέλος θα εντοπιστούν τυχόν προβλήματα στον αρχικό της σχεδιασμό ή τη σύνθεση του εξοπλισμού της (ποιοτική και ποσοτική).

Η εκτέλεση των δοκιμών αποδοχής της υποδομής, θα πρέπει να περιλαμβάνουν κατ'ελάχιστο δοκιμές για την συνδεσιμότητα και την ορθή λειτουργία των απαιτούμενων εφαρμογών / υπηρεσιών που χρησιμοποιούν τη δοθείσα λύση.

Ο Ανάδοχος θα αναλάβει την κατάρτιση των ομάδων ελέγχου (test groups) και την εκπαίδευσή τους, καθώς και το συντονισμό των δραστηριοτήτων ελέγχου και την καταγραφή των συμπερασμάτων που προκύπτουν.

Σε περίπτωση που κριθούν αναγκαίες οι αλλαγές των προδιαγραφών της υποδομής, αυτές θα γίνουν βάσει πρόσθετων υπηρεσιών και ανάλογα με τον τιμοκατάλογο που θα διαθέσει ο Ανάδοχος στην οικονομική του προσφορά, εφόσον φυσικά υπάρχει και η σύμφωνη γνώμη της Αναθέτουσας Αρχής. Τυχόν επιπλέον ανάγκες σε εξοπλισμό θα βαρύνουν την Αναθέτουσα Αρχή.

Σε περίπτωση που σύμφωνα με την κρίση της Αναθέτουσας Αρχής, οι τροποποιήσεις στο σχεδιασμό της υποδομής είναι μεγάλης έκτασης, τότε η διαδικασία των δοκιμών αποδοχής πραγματοποιείται στο σύνολό της από την αρχή.

Οι παραμετροποιήσεις του εξοπλισμού, τα αποτελέσματα των δοκιμών που θα προκύψουν καθώς και τυχόν νέος εξοπλισμός θα πρέπει να αναφέρονται στο παραδοτέο της παρούσας φάσης.

I.3.2.2.3 Δ2.3 - Οργάνωση Υποδομών Παροχής Υπηρεσιών Υποστήριξης

Με την έναρξη της Φάσης 4 του έργου, θα ξεκινήσει και η παροχή των υπηρεσιών υποστήριξης από τον Ανάδοχο. Συνεπώς, κατά τη διάρκεια της παρούσας φάσης θα πρέπει να έχει ολοκληρωθεί η στελέχωση και οργάνωση του Helpdesk, της ΤΟΥ, ο καθορισμός των τρόπων επικοινωνίας με τα στελέχη της Αναθέτουσας Αρχής, η οριστικοποίηση των θεμάτων υποστήριξης και της σοβαρότητας τους, καθώς και να έχει τεθεί σε λειτουργία από τον Ανάδοχο η εφαρμογή για την παρακολούθηση της παροχής των υπηρεσιών υποστήριξης.

I.3.2.3 Παραδοτέο Φάσης

Στο Παραδοτέο της παρούσας φάσης ο Ανάδοχος θα πρέπει να επιδώσει στην Αναθέτουσα Αρχή γραπτό κείμενο που να περιλαμβάνει την περιγραφή και επεξήγηση των προαναφερθέντων δράσεων με τρόπο κατανοητό και απλό. Παρακάτω αναφέρονται τα κύρια κεφάλαια του Παραδοτέου:

- Εγκατάσταση εξοπλισμού και συνδέσεων
- Παραμετροποίηση εξοπλισμού
- Έλεγχος και δοκιμές εξοπλισμού και συνδέσεων
- Οργάνωση υποδομών παροχής υπηρεσιών

Το παραδοτέο θα πρέπει να επιδοθεί στην Αναθέτουσα Αρχή με την ολοκλήρωση της Φάσης.

I.3.3 Φάση 3: Μετάπτωση Διασύνδεσης Δικτυακών Υποδομών και Τηλεφωνίας

I.3.3.1 Στόχος της Φάσης

Η τρίτη φάση του έργου ξεκινά με την ολοκλήρωση των εργασιών της Φάσης 2 που πρόκειται να πραγματοποιηθούν εντός των πρώτων δέκα έξι εβδομάδων (16) και στο πλαίσιο της θα πραγματοποιηθεί η μετάπτωση από την παρούσα στην μελλοντική κατάσταση. Η φάση αυτή θεωρείται η κρίσιμότερη καθώς θα πρέπει οι εργασίες μετάπτωσης να ολοκληρωθούν με τέτοιο τρόπο ούτως ώστε να μην επηρεαστεί η παραγωγική λειτουργία των υποστηριζόμενων υπηρεσιών. Με την ολοκλήρωση της φάσης αυτής ξεκινάει και η παραγωγική λειτουργία της λύσης. Η διάρκεια της μετάπτωσης εξαρτάται από την μεθοδολογία που θα ακολουθήσει ο Ανάδοχος. Σε κάθε περίπτωση η διαδικασία της μετάπτωσης θα πρέπει να έχει ολοκληρωθεί έως το αργότερο δέκα οκτώ (18) εβδομάδες μετά την υπογραφή της σύμβασης. Σε κάθε περίπτωση η Αναθέτουσα Αρχή δύναται να μεταθέσει την ημερομηνία έναρξης των δικτυακών διασυνδέσεων.

Η Αναθέτουσα Αρχή μπορεί να μεταβάλει την ημερομηνία ολοκλήρωσης σε περίπτωση που προκύψουν λόγοι που επιβάλουν την μεταβολή της.

I.3.3.2 Περιγραφή Δραστηριοτήτων Φάσης

Κατά τη διάρκεια της παρούσας φάσης ο Ανάδοχος θα πρέπει να ολοκληρώσει τη μετάπτωση από την παρούσα στη νέα κατάσταση, όπως αναφέρεται στο παραδοτέο της Φάσης 1 «Μελέτη μετάπτωσης – επαναφορά λειτουργίας» και να ελέγξει την ορθή λειτουργία των υπηρεσιών αμέσως μετά την ολοκλήρωσή της.

I.3.3.3 Παραδοτέο Φάσης

Στο Παραδοτέο της παρούσας φάσης ο Ανάδοχος θα πρέπει να επιδώσει στην Αναθέτουσα Αρχή γραπτό κείμενο που να περιλαμβάνει την περιγραφή και εξήγηση των προαναφερθέντων δράσεων με τρόπο κατανοητό και απλό. Παρακάτω αναφέρονται τα κύρια κεφάλαια του παραδοτέου:

- Μετάπτωση δικτυακών και τηλεφωνικών υποδομών
- Αναφορά προόδου (αποτέλεσμα μετάπτωσης, προβλήματα που ανέκυψαν και τρόπος επίλυσης τους)
- Πίνακας Κατηγοριοποίησης Επιπέδων Σοβαρότητας Θεμάτων Υποστήριξης

Το παραδοτέο θα πρέπει να επιδοθεί στην Αναθέτουσα Αρχή με την ολοκλήρωση της Φάσης.

I.3.4 Φάση 4: Παραγωγική Λειτουργία – Εκπαίδευση

I.3.4.1 Στόχος της Φάσης

Με την ολοκλήρωση της Φάσης 3 θα έχει υλοποιηθεί η προτεινόμενη λύση, η μετάπτωση και η οργάνωση της παροχής των υπηρεσιών υποστήριξης από τον Ανάδοχο. Το σύνολο των υπηρεσιών δικτύωσης και τηλεφωνίας, και τυχόν εξοπλισμού που η λύση απαιτεί, θα έχουν τεθεί σε λειτουργία, οπότε και θα ξεκινήσει η παραγωγική λειτουργία της προσφερόμενης λύσης από την Αναθέτουσα Αρχή για την συνέχιση των παρεχομένων υπηρεσιών της.

I.3.4.2 Περιγραφή Δραστηριοτήτων Φάσης

I.3.4.2.1 Δ4.1 - Παροχή Υπηρεσιών Υποστήριξης

Με την έναρξη της Φάσης 4 και καθ' όλη τη διάρκεια της θα ξεκινήσει η παροχή των υπηρεσιών υποστήριξης παραγωγικής λειτουργίας από τον Ανάδοχο, σύμφωνα με τα αναγραφόμενα στην §1.2.6. Σημειώνεται πως οποιεσδήποτε τροποποιήσεις ενδεχομένως απαιτηθεί να γίνουν στην υποδομή, θα συνοδεύονται από την επικαιροποιημένη τεκμηρίωση της υποδομής, χωρίς όμως να διεξάγονται εκ νέου οι δοκιμές αποδοχής αυτής.

I.3.4.3 Παραδοτέα Φάσης

Στο Παραδοτέο της παρούσας φάσης ο Ανάδοχος θα πρέπει να επιδίδει στην Αναθέτουσα Αρχή ανά έξι (6) μήνες για την χρονική περίοδο που διαρκεί η σύμβαση γραπτό κείμενο που να περιλαμβάνει τα παρακάτω:

- Στατιστικά λειτουργίας της υποδομής ανά σημείο
- Στατιστικά χρήσης υπηρεσιών (πχ τηλεφωνικές κλήσεις κλπ)
- Στατιστικά Στοιχεία Επιπέδου Παρεχόμενων Υπηρεσιών Υποστήριξης
- Συγκεντρωτικά στοιχεία προβλημάτων / αιτημάτων, ενδεικτικά:
 - Αριθμός Θεμάτων Υποστήριξης ανά ΕΣΘΥ, ΚΕΩ, ΜΕΩ, κτλ
 - Συγκεντρωτικοί χρόνοι που προδιαγράφονται στην §II.7.2 ανά ΕΣΘΥ, ΚΕΩ, ΜΕΩ, κτλ
- Ανοικτά Θέματα
- Καταγραφή Εργασιών Συντήρησης
- Βλαβοληπτική / Επισκευαστική Συντήρηση – Ημερολόγιο εργασιών που εκτελέστηκαν
- Προληπτική Συντήρηση – Ημερολόγιο εργασιών που εκτελέστηκαν
- Προληπτική Συντήρηση – Ημερολόγιο εργασιών που απαιτείται να εκτελεστούν το επόμενο εξάμηνο
- Αναφορά εκπαιδεύσεων που έχουν ολοκληρωθεί κατά το διάστημα που καλύπτει το παραδοτέο καθώς και ενδεικτική λίστα θεμάτων που προτείνει ο Ανάδοχος

Τα παραδοτέα θα πρέπει να επιδίδονται στην Αναθέτουσα Αρχή με την ολοκλήρωση του εκάστοτε εξαμήνου.

I.4 Χρονοδιάγραμμα του Έργου

Στον πίνακα που ακολουθεί παρουσιάζεται η ενδεικτική διάρκεια των φάσεων και των δράσεων του έργου, που αναλύθηκαν με μεγαλύτερη λεπτομέρεια στις προηγούμενες παραγράφους της παρούσης. Σημειώνεται πως οι Υποψήφιοι Ανάδοχοι στην προσφορά τους, είναι υποχρεωμένοι επί ποινή αποκλεισμού, να ακολουθήσουν το παρακάτω χρονοδιάγραμμα σε ότι αφορά:

- Τη συνολική διάρκεια του έργου.
- Τον επιμερισμό του σε φάσεις.
- Τη διάρκεια της Φάσης 4.
- Τις δράσεις που περιλαμβάνονται σε κάθε φάση (υποχρεωτικές για τον Υποψήφιο Ανάδοχο).

Ωστόσο, οι Υποψήφιοι Ανάδοχοι είναι δυνατό να διαφοροποιηθούν στην προσφορά τους σε σχέση με το παρακάτω χρονοδιάγραμμα, σε ότι αφορά:

- Την αλληλουχία των φάσεων του έργου
- Τη διάρκεια των τριών πρώτων φάσεων
- Την αλληλουχία των δράσεων μιας φάσης του έργου.
- Την προσθήκη επιπλέον δράσεων.
- Το χρονοπρογραμματισμό κάθε δράσης.

Η Αναθέτουσα Αρχή διατηρεί, κατά πάντα χρόνο το δικαίωμα σε συνεργασία με τον Ανάδοχο να τροποποιήσει την αλληλουχία και τη διάρκεια των Φάσεων 1-3, χωρίς αυτό να επηρεάσει το συνολικό χρονοδιάγραμμα του έργου.

Χρονοδιάγραμμα υλοποίησης έργου	1 ^η εβδομάδα από ένα-ρξη	2 ^η εβδομάδα από ένα-ρξη	3 ^η εβδομάδα από ένα-ρξη	4 ^η εβδομάδα από ένα-ρξη	5 ^η εβδομάδα από ένα-ρξη	6 ^η εβδομάδα από ένα-ρξη	7 ^η εβδομάδα από ένα-ρξη	8 ^η εβδομάδα από ένα-ρξη	9 ^η εβδομάδα από ένα-ρξη	10 ^η εβδομάδα από ένα-ρξη	11 ^η εβδομάδα από ένα-ρξη	12 ^η εβδομάδα από ένα-ρξη	13 ^η εβδομάδα από ένα-ρξη	14 ^η εβδομάδα από ένα-ρξη	15 ^η εβδομάδα από ένα-ρξη	16 ^η εβδομάδα από ένα-ρξη	17 ^η εβδομάδα από ένα-ρξη	18 ^η εβδομάδα από ένα-ρξη	1ο έτος SLA	2ο έτος SLA	3ο έτος SLA	4ο έτος SLA	
Φάσεις έργου																							
Φάση 1																							
Φάση 2																							
Φάση 3																							
Φάση 4																							

ΜΕΡΟΣ Β- ΟΙΚΟΝΟΜΙΚΟ ΑΝΤΙΚΕΙΜΕΝΟ ΤΗΣ ΣΥΜΒΑΣΗΣ

Χρηματοδότηση: Ίδιοι Πόροι

Εκτιμώμενη αξία σύμβασης σε ευρώ, χωρίς ΦΠΑ: € 7.320.000

Φ.Π.Α 24% επί του ανωτέρω προϋπολογισμού δηλαδή €1.756.800

Ανάλυση και Τεκμηρίωση προϋπολογισμού: Η εκτιμώμενη αξία προέκυψε αντικειμενικά αφού λήφθηκαν υπόψη οι επίσημοι τιμοκατάλογοι των Παρόχων δικτυακών και τηλεφωνικών υπηρεσιών, καθώς και οι εκπτώσεις που παρέχονται για έργα αντιστοίχου μεγέθους και πολυπλοκότητας.

Τον Ανάδοχο βαρύνουν οι υπέρ τρίτων κρατήσεις, ως και κάθε άλλη επιβάρυνση, σύμφωνα με την κείμενη νομοθεσία, μη συμπεριλαμβανομένου Φ.Π.Α, όπως αναλυτικά αναφέρονται στο άρθρο 5.1.

ΠΑΡΑΡΤΗΜΑ ΙΙ Συμφωνία Διασφάλισης Ποιότητας Παρεχομένων Υπηρεσιών (SLA)

II.1 Γενικά

Η Συμφωνία Διασφάλισης Επιπέδου Ποιότητας Παρεχόμενων Υπηρεσιών (Service Level Agreement - SLA) αφενός περιγράφει το σύνολο των υπηρεσιών που θα προσφέρει ο Ανάδοχος στην ΕΚΧΑ Α.Ε. και αφετέρου καθορίζει την ποιότητα των προσφερόμενων υπηρεσιών βάσει άμεσα μετρήσιμων και από κοινού προσυμφωνημένων κριτηρίων και δεικτών.

Στο πλαίσιο του παρόντος διαγωνισμού οι προσφέροντες θα συντάξουν τους όρους του SLA και θα τους εντάξουν στον (υπο)φάκελο «Δικαιολογητικά Συμμετοχής - Τεχνική προσφορά». Η εν λόγω συμφωνία θα έχει ισχύ από την ημερομηνία έναρξης έως και την ημερομηνία λήξης της Σύμβασης.

Η Επιτροπή Παρακολούθησης και Παραλαβής (ΕΠΠ), κατά τις τακτικές συνεδριάσεις της, δύναται να ελέγχει και να πιστοποιεί το επίπεδο απόκρισης των υπηρεσιών του Αναδόχου σύμφωνα με τα προβλεπόμενα στην §II.7.2 και τα σχετικά παραδοτέα του Αναδόχου. Βάσει των παραπάνω η ΕΠΠ πρόκειται να συντάσσει πρακτικό και να γνωμοδοτεί σχετικά με το επίπεδο των παρεχόμενων Υπηρεσιών SLA.

II.2 Παρεχόμενες Υπηρεσίες SLA

Οι υπηρεσίες SLA που θα προσφέρει ο Ανάδοχος στο πλαίσιο της σύμβασης SLA περιγράφονται στην §I.2 ενώ οι σχετικοί χρόνοι αναφέρονται στην §II.7.2. Ο Ανάδοχος θα προσκομίσει με την υπογραφή της σύμβασης σχέδιο SLA που θα περιλαμβάνει κατ' ελάχιστο τις απαιτήσεις της Αναθέτουσας Αρχής σε παρεχόμενες υπηρεσίες, χρόνους απόκρισης και τις ρήτρες για την μη τήρηση αυτών. Σε κάθε περίπτωση, οι σχετικοί χρόνοι απόκρισης που θα ισχύουν, περιγράφονται στην §II.7.2.

Οι υποψήφιοι Ανάδοχοι είναι υποχρεωμένοι να παρουσιάσουν στους αντίστοιχους πίνακες της Οικονομικής τους Προσφοράς το τίμημα της σύμβασης SLA για κάθε ένα από τα τέσσερα (4) συνολικά έτη, καθώς και το κόστος κάθε προσφερόμενης υπηρεσίας ανά έτος.

II.3 Παρακολούθηση, Έλεγχος και Αναφορές Σύμβασης SLA

Οι Υποψήφιοι Ανάδοχοι υποχρεούνται να περιγράψουν στην προσφορά τους τις μεθόδους με τις οποίες θα εξασφαλίσουν:

- Τον εντοπισμό και παρακολούθηση των διακοπών των παρεχομένων υπηρεσιών (χρόνοι διακοπής), μέσα από την περιγραφή σχετικών διαδικασιών.
- Τη δυνατότητα ελέγχου των μηχανισμών παρακολούθησης και αναφορών του Αναδόχου από την Αναθέτουσα Αρχή (δηλαδή, κατά πόσο είναι αληθή και ακριβή τα στοιχεία που καταγράφονται σχετικά με την διακοπή υπηρεσιών).

Επίσης, ο Ανάδοχος οφείλει να ειδοποιεί την Αναθέτουσα Αρχή σε περίπτωση διακοπής λειτουργίας κάποιας από τις προσφερόμενες υπηρεσίες (π.χ. λόγω προγραμματισμένης συντήρησης).

Ο Ανάδοχος οφείλει να οργανώνει συναντήσεις ανασκόπησης με την ΕΚΧΑ Α.Ε. σε **τριμηνιαία βάση** κατά τις οποίες θα συζητούνται τα παρακάτω θέματα:

- Επίπεδο Απόδοσης των Υπηρεσιών Υποστήριξης.
- Θέματα αμοιβών και αποζημιώσεων.
- Θέματα ρητρών.
- Διαχειριστικά θέματα.
- Θέματα ασφαλείας.
- Προτεινόμενες αλλαγές στη σύμβαση SLA (π.χ. ανακατανομή του Πίνακα Κατηγοριοποίησης Επιπέδων Σοβαρότητας Θεμάτων Υποστήριξης).
- Πάσης φύσεως θέματα που αφορούν στη Σύμβαση.

II.4 Διαδικασία Παρακολούθησης / Παραλαβής

Η παρακολούθηση της εκτέλεσης της σύμβασης παροχής υπηρεσίας και η διοίκηση αυτής διενεργείται από την Διεύθυνση Πληροφορικής του Φορέα.

Για την εκτέλεσή της και τη συνεχή παρακολούθηση σε ημερήσια βάση, θα ορισθεί επόπτης με καθήκοντα, ενδεικτικά, τη πιστοποίηση της εκτέλεσης του αντικειμένου της σύμβασης, καθώς και τον έλεγχο της συμμόρφωσης του αναδόχου με τους όρους της σύμβασης. Με εισήγηση του επόπτη η υπηρεσία που διοικεί τη σύμβαση μπορεί να απευθύνει έγγραφα με οδηγίες και εντολές προς τον ανάδοχο που αφορούν στην εκτέλεση της σύμβασης.

Συγκεκριμένα κατά την παρακολούθηση της εκτέλεσης της σύμβασης και την υποβολή των παραδοτέων ακολουθείται η εξής διαδικασία:

- Υποβολή του κάθε επί μέρους παραδοτέου στην υπηρεσία που διοικεί τη σύμβαση μέσω του επόπτη. Πιθανές παρατηρήσεις επί του παραδοτέου από την υπηρεσία, θα παραδίδονται στον Ανάδοχο εντός δέκα (10) εργάσιμων ημερών από την επομένη εργάσιμη ημέρα παράδοσής του, διαφορετικά θεωρείται πως το παραδοτέο είναι αποδεκτό. Ο Ανάδοχος είναι υποχρεωμένος να ενσωματώσει τις παρατηρήσεις της Υπηρεσίας στα τελικά Παραδοτέα εντός πέντε (5) εργάσιμων ημερών από την επομένη αποστολής των παρατηρήσεων σε αυτόν.
- Σε περίπτωση που το επανυποβαλλόμενο παραδοτέο δεν ικανοποιεί τα ελάχιστα κριτήρια αξιολόγησης ποιότητας, η υπηρεσία εκθέτει εγγράφως τις παρατηρήσεις της και τις τυχόν απαιτούμενες αλλαγές στο παραδοτέο του Αναδόχου εντός δέκα (10) εργάσιμων ημερών από την επομένη εργάσιμη ημέρα παράδοσής του και ο Ανάδοχος θα πρέπει να τις ενσωματώσει στο παραδοτέο εντός πέντε (5) εργάσιμων ημερών από την επομένη αποστολής των παρατηρήσεων σε αυτόν.
- Εάν και μετά από τις επαναληπτικές παρατηρήσεις ο Ανάδοχος δεν συμμορφωθεί προς τις υποδείξεις της υπηρεσίας, ενημερώνεται η Αναθέτουσα Αρχή και κινούνται οι διαδικασίες κήρυξης του Αναδόχου ως έκπτωτου.

Σε όλες τις συναντήσεις της Υπηρεσίας και του επόπτη με τον Ανάδοχο τηρείται με ευθύνη του Αναδόχου Πρακτικό το οποίο υπογράφεται από τους συμμετέχοντες.

Σε κάθε περίπτωση και σε οποιαδήποτε σημείο της εξέλιξης του έργου, εάν η υπηρεσία διαπιστώνει την μη συμμόρφωση με τους όρους της Σύμβασης και τις τεθείσες προδιαγραφές, ενημερώνει εγγράφως τον Ανάδοχο, ο οποίος υποχρεούται να προβεί σε διορθωτικές ενέργειες και να αναφέρει αυτές στην υπηρεσία πέντε (5) εργάσιμες ημέρες από τη επομένη της γνωστοποίησης των σχετικών ευρημάτων.

Εφ' όσον διαπιστωθεί διατήρηση των μη συμμορφώσεων και μετά τις διορθωτικές ενέργειες του Αναδόχου, παράλειψη διορθωτικών ενεργειών ή πρόθεση παραπλάνησης της Αναθέτουσας Αρχής, τότε η Υπηρεσία μπορεί να εισηγηθεί την έναρξη των διαδικασιών για την κήρυξη του Αναδόχου ως έκπτωτου.

Οι διαδικασίες παρακολούθησης και παραλαβής του Έργου γίνονται σύμφωνα με τα αναφερόμενα στα άρθρα 216, 219 & 220 του ν. 4412/2016.

II.5 Λοιπές Υποχρεώσεις Αναδόχου κατά τη διάρκεια της Σύμβασης SLA

Ο Ανάδοχος ευθύνεται για οποιαδήποτε ζημία, μπορεί να προκληθεί στον εξοπλισμό από αμέλεια του προσωπικού και των υπεργολάβων του. Η ευθύνη του Αναδόχου υπολογίζεται ανάλογα με την έκταση της ζημιάς και αφορά στο ποσό της αγοραστικής αξίας για το συγκεκριμένο εξοπλισμό.

Ο Ανάδοχος δεν ευθύνεται για ενέργειες αμέλειας από τρίτους (άτομα που δεν ανήκουν στο προσωπικό και τους υπεργολάβους του). Συγκεκριμένα ο Ανάδοχος δεν ευθύνεται για φθορές ή βλάβες οφειλόμενες σε ενέργειες επισκευών ή συντηρήσεως με πρωτοβουλία της Αναθέτουσας Αρχής χωρίς προηγούμενη ενημέρωση του Αναδόχου. Το ίδιο ισχύει για περιπτώσεις κακής χρήσεως των ειδών από στελέχη της Αναθέτουσας Αρχής ή βλαβών που προκαλούνται από αιτίες μη σχετιζόμενες με τις παρεχόμενες υπηρεσίες. Σε αυτές τις περιπτώσεις ο Ανάδοχος υποχρεούται να αποκαταστήσει τις παραπάνω βλάβες. Το κόστος των ανταλλακτικών που τυχόν χρησιμοποιηθούν θα βαρύνει την Αναθέτουσα Αρχή με υποχρέωση του Αναδόχου για έκδοση ιδιαίτερου τιμολογίου (βάσει των τιμών των επισήμων τιμοκαταλόγων του που θα ισχύουν κατά τον χρόνο παροχής των υπηρεσιών αποκατάστασης).

Ο Ανάδοχος παρέχει απαραιτήτως την τεχνική του άποψη και έχει ενεργό συμβουλευτικό ρόλο στις διαδικασίες λήψης αποφάσεων για την αναβάθμιση ή τροποποίηση της υποστηριζόμενης υποδομής.

Τέλος, δεν επιβάλλονται κυρώσεις στον Ανάδοχο, στο μέτρο που η αδυναμία εκπλήρωσης οφείλεται σε περιστατικά ανωτέρας βίας.

II.6 Λοιπές Υποχρεώσεις Αναθέτουσας Αρχής κατά τη διάρκεια της Σύμβασης SLA

Η Αναθέτουσα Αρχή θα πρέπει να παρέχει κατάλληλο περιβάλλον για τον εξοπλισμό, όπως ορίζεται από τους κατασκευαστές του εξοπλισμού, και να διασφαλίζει ότι ο Ανάδοχος θα έχει ασφαλή και εύκολη πρόσβαση σε αυτόν.

Κατά τη διάρκεια της σύμβασης SLA η Αναθέτουσα Αρχή δύναται να αναβαθμίζει ή τροποποιεί τον εξοπλισμό, για την βελτιστοποίηση του δικτύου χωρίς την προηγούμενη γραπτή συναίνεση του Αναδόχου. Αλλαγές πέραν του αντικειμένου της διακήρυξης που έχουν σκοπό την βελτιστοποίηση του δικτύου και θα επηρεάζουν την λειτουργία των παρεχόμενων υπηρεσιών βαρύνουν την Αναθέτουσα Αρχή. Κατά τη διαδικασία λήψης απόφασης για την προαναφερόμενη αναβάθμιση ή τροποποίηση ζητείται η τεχνική άποψη του Αναδόχου, ο οποίος οφείλει να απαντήσει εντός πέντε (5) εργάσιμων ημερών από την υποβολή του αντιστοίχου αιτήματος. Σε αντίθετη περίπτωση θεωρείται ότι ο Ανάδοχος συμφωνεί με το αίτημα της Αναθέτουσας Αρχής.

II.7 Χρόνοι απόκρισης και υπολογισμοί ρητών καθυστέρησης

II.7.1 Επίπεδα Σοβαρότητας Θέματος Υποστήριξης (ΕΣΘΥ)

Ο Ανάδοχος, σε συνεργασία και έπειτα από την έγκριση της Αναθέτουσας Αρχής, ορίζει τουλάχιστον τέσσερα (4) Επίπεδα Σοβαρότητας Θεμάτων Υποστήριξης:

Κρίσιμο: Προβλήματα που δημιουργούν πλήρη απώλεια της παρεχομένης από τη λύση υπηρεσίας. Η εργασία, πρακτικά, δεν είναι δυνατό να συνεχιστεί. Η συγκεκριμένη λειτουργία είναι ζωτικής σημασίας για την εκτέλεση εργασιών και η κατάσταση που δημιουργείται απαιτεί επείγουσα αντιμετώπιση.

Υψηλό: Προβλήματα που δημιουργούν σοβαρή απώλεια της παρεχομένης από τη λύση υπηρεσίας ή μείωση της απόδοσής και της αξιοπιστίας της. Δεν υπάρχει καμία αποδεκτή παράκαμψη του προβλήματος, ωστόσο η συνέχιση της λειτουργίας είναι δυνατή.

Μεσαίο: Προβλήματα που δημιουργούν μικρή απώλεια της παρεχομένης από τη λύση υπηρεσίας. Το αποτέλεσμα είναι η δυσχερής λειτουργία της υπηρεσίας, η οποία πιθανόν να απαιτεί αντιμετώπιση ώστε να αποκατασταθεί η λειτουργικότητα. Επιπλέον, πρόκειται για αιτήσεις παροχής υπηρεσιών από τον Ανάδοχο, με μεγάλη σημασία για την Αναθέτουσα Αρχή.

Χαμηλό: Προβλήματα που δεν δημιουργούν απώλεια της παρεχομένης από τη λύση υπηρεσίας. Το αποτέλεσμα είναι μικρής έκτασης σφάλμα, εσφαλμένη συμπεριφορά ή σφάλμα τεκμηρίωσης το οποίο δεν εμποδίζει τη λειτουργία της λύσης. Επιπλέον, πρόκειται για αιτήσεις παροχής υπηρεσιών από τον Ανάδοχο, με μικρή σημασία για την Αναθέτουσα Αρχή.

Στη συνέχεια παρατίθεται μια ενδεικτική αντιστοίχιση των πλέον συνηθισμένων «Θεμάτων Υποστήριξης» που προβλέπεται να προκύψουν κατά τη λειτουργία της προτεινόμενης λύσης στα παραπάνω επίπεδα σοβαρότητας. Ο πίνακας αυτός θα αποτελέσει τη βάση για τον καθορισμό του οριστικού Πίνακα «Κατηγοριοποίησης Επιπέδων Σοβαρότητας Θεμάτων Υποστήριξης» ο οποίος θα ενταχθεί στα Παραδοτέα της Φάσης 2 καθώς και στη σύμβαση SLA.

A/A	Ομάδες Λειτουργιών	Επίπεδο Σοβαρότητας Θέματος Υποστήριξης
1.	Πλήρης απώλεια υπηρεσιών VPN1 από Data Center	Κρίσιμο
2.	Πλήρης απώλεια υπηρεσιών VPN2 από Data Center	Κρίσιμο
3.	Πλήρης διακοπή σύνδεσης Data Center με το Διαδίκτυο	Κρίσιμο
4.	Πλήρης διακοπή σύνδεσης Disaster Recovery Center με το Διαδίκτυο	Κρίσιμο
5.	Πλήρης διακοπή σύνδεσης Data Center με το Disaster Recovery Center	Κρίσιμο
6.	Πλήρης διακοπή σύνδεσης Κεντρικών Γραφείων Αναθέτουσας Αρχής με Data Center	Κρίσιμο
7.	Πλήρης απώλεια μεμονομένων ή/και συνόλου τηλεφωνικών υπηρεσιών (κλήσεις φωνής, fax, συναγερμού, contact center κλπ) στα γραφεία της Αναθέτουσας Αρχής	Κρίσιμο
8.	Πλήρης απώλεια μεμονομένων ή / και συνόλου τηλεφωνικών υπηρεσιών (κλήσεις φωνής, fax, συναγερμού κλπ) στα Κτηματολογικά Γραφεία.	Κρίσιμο
9.	Ενεργοποίηση πρόσβασης στο Διαδίκτυο από DRC μετά από	Κρίσιμο

Α/Α	Ομάδες Λειτουργιών	Επίπεδο Σοβαρότητας Θέματος Υποστήριξης
	βλάβη στο DC.	
10.	Πλήρης απώλεια υπηρεσιών VPN1 από Disaster Recovery Center.	Υψηλό
11.	Πλήρης απώλεια υπηρεσιών VPN2 από Disaster Recovery Center.	Υψηλό
12.	Αστοχία δικτυακού / τηλεφωνικού εξοπλισμού που παρέχεται ή/και υποστηρίζεται από τον Ανάδοχο και έχει ως αποτέλεσμα την διακοπή κρίσιμων υπηρεσιών της Αναθέτουσας Αρχής (πρόσβαση στις εφαρμογές από τα ΚΓ, e-mail, Internet, ERP, κεντρικοί διαμεταγωγείς, τηλεφωνία κλπ).	Υψηλό
13.	Πλήρης απώλεια μεμονωμένου Κτηματολογικού Γραφείου / Γραφείου Κτηματογράφησης λόγω γραμμών.	Υψηλό
14.	Πλήρης απώλεια μεμονωμένου Κτηματολογικού Γραφείου / Γραφείου Κτηματογράφησης λόγω εξοπλισμού που υποστηρίζεται από τον Ανάδοχο.	Υψηλό
15.	Απόδοση εκτός προδιαγραφών της σύνδεσης Data Center και Disaster Recovery Center.	Υψηλό
16.	Απόδοση εκτός προδιαγραφών της σύνδεσης του Data Center με το Διαδίκτυο.	Υψηλό
17.	Απόδοση εκτός προδιαγραφών της σύνδεσης του Disaster Recovery Center με το Διαδίκτυο.	Υψηλό
18.	Απόδοση εκτός προδιαγραφών των διασυνδέσεων των Κεντρικών Γραφείων της Αναθέτουσας Αρχής με το Data Center.	Υψηλό
19.	Απόδοση εκτός προδιαγραφών του VPN με τα Κτηματολογικά Γραφεία / Γραφεία Κτηματογράφησης.	Υψηλό
20.	Ζητήματα ασφάλειας δεδομένων.	Υψηλό
21.	Πλήρης απώλεια λογικού κυκλώματος μεμονωμένου Γραφείου Κτηματογράφησης.	Υψηλό
22.	Πλήρης απώλεια λογικού κυκλώματος μεμονωμένου Κτηματολογικού Γραφείου.	Υψηλό
23.	Απώλεια μεμονωμένων παρεχομένων τηλεφωνικών	Υψηλό

A/A	Ομάδες Λειτουργιών	Επίπεδο Σοβαρότητας Θέματος Υποστήριξης
	υπηρεσιών.	
24.	Μετατροπή εναλλακτικής προσωρινής διασύνδεσης στην απαιτούμενη διασύνδεση.	Υψηλό
25.	Διενέργεια προληπτικής συντήρησης.	Μεσαίο
26.	Αίτημα νέας / αλλαγής εγγραφής στον DNS Server.	Μεσαίο
27.	Αίτηση μεταβολής σύνθεσης συστήματος.	Μεσαίο
28.	Προβλήματα επικοινωνίας (καθυστερήσεις μετάδοσης, διακοπτόμενη μετάδοση φωνής, αστοχίες κλήσεων, γενικότερα προβλήματα που ενδέχεται να παρουσιαστούν κατά τη διάρκεια των τηλεφωνικών επικοινωνιών, όπως μη δυνατότητα ακρόασης του ενός από τους δύο συνομιλητές, αυτακρόαση, συνακρόαση κλπ).	Μεσαίο
29.	Λειτουργία λοιπού εξοπλισμού που παρέχεται και υποστηρίζεται από τον Ανάδοχο.	Χαμηλό
30.	Αίτηση παροχής εκπαίδευσης.	Χαμηλό
31.	Απόκριση Αναδόχου σε ερωτήματα της Αναθέτουσας Αρχής.	Χαμηλό
32.	Ζητήματα παροχής συμβουλευτικών υπηρεσιών.	Χαμηλό

Πίνακας 1: Κατηγοριοποίηση Επιπέδων Σοβαρότητας Θεμάτων Υποστήριξης

Οι Υποψήφιοι Ανάδοχοι στον υποφάκελο της τεχνικής τους προσφοράς, θα περιλάβουν σχέδιο «Πίνακα Κατηγοριοποίησης Επιπέδων Σοβαρότητας Θεμάτων Υποστήριξης» ο οποίος θα πρέπει:

- Να μη διαφοροποιείται ως προς την κατηγοριοποίηση των βασικών ομάδων λειτουργιών, σε σχέση με τον ανωτέρω πίνακα.
- Να αναλύει τις ομάδες λειτουργιών που αναφέρονται στον ανωτέρω πίνακα κατά ένα τουλάχιστον επίπεδο/βαθμό λεπτομέρειας, ώστε το Επίπεδο Σοβαρότητας Θέματος Υποστήριξης να αντικατοπτρίζεται σαφέστερα σε συγκεκριμένες λειτουργίες, η κατηγοριοποίηση των οποίων έχει άμεση συσχέτιση με τη λύση που θα προταθεί από τον Ανάδοχο. Για παράδειγμα, η ομάδα λειτουργιών «Ζητήματα Ασφάλειας Δεδομένων» θα μπορούσε να αναλυθεί σε «Επίθεση στο σύστημα», «Λανθασμένη λειτουργία firewall», «Υπονόμευση Συστήματος», κτλ.

Ο τελικός πίνακας που θα ενταχθεί στα προαναφερόμενα Παραδοτέα θα βασισθεί σε αυτόν που θα έχει δώσει ο Ανάδοχος στην προσφορά του, ενώ θα οριστικοποιηθεί από την Αναθέτουσα Αρχή και τον Ανάδοχο κατά τη διάρκεια της Φάσης 2 του έργου και έως την ολοκλήρωση της διαδικασίας μετάπτωσης. Ο τελικός πίνακας δεν πρέπει να διαφέρει περισσότερο από 30% από το σχέδιο πίνακα που υποβλήθηκε στην προσφορά του Αναδόχου και σε καμία περίπτωση δεν θα παραλείψει κάτι από τα προαναφερθέντα.

Κατά τη διάρκεια ισχύος της σύμβασης SLA, καθώς και επέκτασής της, ο Ανάδοχος με την σύμφωνη γνώμη της Αναθέτουσας Αρχής δύναται να επανακατατάσσουν ανά τρίμηνο μέχρι 10% τις κατηγορίες του «Πίνακα Κατηγοριοποίησης Σοβαρότητας Θεμάτων Υποστήριξης».

II.7.2 Ορισμοί - Χρόνοι Απόκρισης - Υπολογισμός Ρητρών

Σε περίπτωση που η παροχή των υπηρεσιών που εντάσσονται στη Σύμβαση SLA είναι εκτός των αποδεκτών χρονικών ορίων, **επιβάλλονται ρήτρες** όπως ορίζεται στη Σύμβαση του Έργου και στη Σύμβαση SLA.

Σε περίπτωση που οι ρήτρες **ξεπερνούν το 10% του προϋπολογισμού του έργου, ο Ανάδοχος κηρύσσεται έκπτωτος.**

II.7.2.1 Θέμα Υποστήριξης (Support Issue)

Ως «Θέμα Υποστήριξης» ορίζεται οποιαδήποτε αίτηση παροχής υπηρεσιών από την Αναθέτουσα Αρχή προς τον Ανάδοχο του έργου, η οποία εντάσσεται στο πλαίσιο της σύμβασης SLA. Θέματα Υποστήριξης που αφορούν ή επηρεάζουν πολλούς χρήστες, και αναφέρονται σχεδόν ταυτόχρονα, διαχειρίζονται ως ένα Θέμα Υποστήριξης, με την υποχρέωση του Αναδόχου να ενημερώσει όλους τους χρήστες που αντιμετώπισαν το Θέμα Υποστήριξης όταν αυτό κλείσει.

Στην περίπτωση που συγκεκριμένος χρήστης αναφέρει περισσότερα του ενός Θέματα, οφείλουν να καταχωρηθούν στην ΕΔΥΣ ισάριθμα «Θέματα Υποστήριξης», καθότι τα θέματα μπορεί να επιλυθούν ανεξάρτητα το ένα από το άλλο.

Τέλος, στην περίπτωση που συγκεκριμένο πρόβλημα επαναληφθεί εντός τριών (3) μηνών μέσω τουλάχιστον δέκα (10) διαφορετικών «Θεμάτων Υποστήριξης», η **Αναθέτουσα Αρχή δύναται να προβεί σε ενέργειες για την έκπτωση του Αναδόχου.**

II.7.2.2 Αναφορά του Θέματος Υποστήριξης

Η χρονική στιγμή που το αρμόδιο στέλεχος της Αναθέτουσας Αρχής (στη συνέχεια θα αναφέρεται ως χρήστης) αναφέρει ένα Θέμα Υποστήριξης στην Τεχνική Ομάδα Υποστήριξης (ΤΟΥ) ή στη Γραμμή Εξυπηρέτησης Χρηστών (Helpdesk) μέσω της προβλεπόμενης κατά περίπτωση διαδικασίας (βλ. §1.2.6).

II.7.2.3 Κλείσιμο του Θέματος Υποστήριξης

Η χρονική στιγμή που το αρμόδιο στέλεχος της Αναθέτουσας Αρχής (χρήστης) επιβεβαιώσει μέσω της προβλεπόμενης κατά περίπτωση διαδικασίας (βλ. §1.2.6) ότι το Θέμα Υποστήριξης έχει επιλυθεί πλήρως και έχει κλείσει.

II.7.2.4 Ώρες Κάλυψης

Ως **Κανονικές Εργάσιμες Ώρες (ΚΕΩ)** ορίζεται το χρονικό διάστημα από 07:30 έως και 17:30 κάθε εργάσιμης ημέρας.

Ως **Μη Εργάσιμες Ώρες (ΜΕΩ)** ορίζεται το χρονικό διάστημα εκτός των ΚΕΩ, δηλαδή το χρονικό διάστημα από 00:00 έως 07:30 και 17:30 έως 24:00 για τις εργάσιμες ημέρες συν τις αργίες.

II.7.2.5 Χρόνος Απόκρισης Helpdesk – 1ου Επιπέδου Υποστήριξης (Χρόνος 1 ή X1)

Το χρονικό διάστημα από την ώρα Αναφοράς του Θέματος Υποστήριξης μέχρι την πρώτη τηλεφωνική ανταπόκριση του Αναδόχου. Η ανταπόκριση αυτή γίνεται συνήθως από το Helpdesk, εκτός αν το Helpdesk κρίνει ότι το Θέμα Υποστήριξης πρέπει να απαντηθεί από την ΤΟΥ, οπότε προωθεί εσωτερικά το θέμα σε αυτήν. Σε κάθε περίπτωση, η πρώτη αυτή απόκριση γίνεται μέσω της προβλεπόμενης κατά περίπτωση διαδικασίας (βλ. §1.2.6). Ενδεικτικές περιπτώσεις υπολογισμού του X1, κατά τις οποίες δεν επιλύεται το θέμα σε αυτό το επίπεδο, είναι:

- Αν ο χρήστης επιλέξει να αναφέρει τηλεφωνικά το Θέμα Υποστήριξης, ο X1 είναι μηδενικός.
- Αν ο χρήστης επιλέξει να αναφέρει το Θέμα Υποστήριξης μέσω fax ή e-mail, ο χρόνος αυτός ισούται με το διάστημα από την Αναφορά του Θέματος Υποστήριξης μέσω fax / e-mail (π.χ. 09:17), έως την:
 - ο Χρονική στιγμή έναρξης της τηλεφωνικής επικοινωνίας του Helpdesk με το χρήστη της Αναθέτουσας Αρχής (π.χ. 09:24, οπότε X1 = 7 λεπτά).
 - ο Χρονική στιγμή αποστολής τουλάχιστον μιας επιβεβαίωσης με fax ή e-mail ότι το Helpdesk είναι ενήμερο για την ύπαρξη του Θέματος Υποστήριξης (π.χ. 09:24, οπότε X1 = 7 λεπτά).

Σε περίπτωση που το Θέμα Υποστήριξης επιλυθεί σε αυτό το επίπεδο, ο Χρόνος 1 ισούται με το διάστημα από την ώρα Αναφοράς του Θέματος Υποστήριξης (π.χ. 09:17) έως την ώρα Κλεισίματος του Θέματος Υποστήριξης (π.χ. 09:37, οπότε X1 = 20 λεπτά).

Εφόσον απαιτηθούν περισσότερες από μία επαφές (π.χ. τηλεφωνική) του Helpdesk με τον χρήστη για να επιλυθεί το θέμα σε αυτό το επίπεδο, αρχικά υπολογίζεται / καταγράφεται η ώρα της έναρξης της πρώτης επαφής από το Helpdesk και όταν το θέμα επιλυθεί υπολογίζεται / καταγράφεται η ώρα Κλεισίματος του Θέματος Υποστήριξης.

II.7.2.6 Χρόνος Απόκρισης και Επίλυσης ΤΟΥ – 2ου Επιπέδου Απομακρυσμένης ή Επίτοπιας Υποστήριξης (Χρόνος 2 ή X2)

Το χρονικό διάστημα από την πρώτη επικοινωνία του Helpdesk με το χρήστη, έως την επίλυση του θέματος από την ΤΟΥ (τηλεφωνικά, απομακρυσμένα ή επί τόπου), εάν φυσικά το Helpdesk δεν επιλύσει το Θέμα Υποστήριξης και το προωθήσει στην ΤΟΥ. Σε αυτή την περίπτωση η ΤΟΥ θα καλέσει τον χρήστη που ανέφερε το Θέμα Υποστήριξης προσπαθώντας να δώσει λύση.

Στην περίπτωση που παρουσιάζονται κατ' εξακολούθηση προβλήματα λειτουργικότητας / διαθεσιμότητας ή επαναλαμβανόμενα προβλήματα εντός μικρού χρονικού διαστήματος (μία εβδομάδα), τα οποία ο Ανάδοχος αναγκάζεται να επιλύει με προσωρινό τρόπο, ο χρόνος X2 θα υπολογίζεται από την πρώτη αναφορά του προβλήματος έως την τελική και μόνιμη επίλυσή του. Επίσης, ο Ανάδοχος οφείλει εντός πέντε (5) ημερολογιακών ημερών να καταθέσει πλήρες πλάνο επίλυσης του Θέματος Υποστήριξης (με περιγραφή της τεχνικής λύσης, των απαιτούμενων βημάτων, του χρονοδιαγράμματος εκτέλεσης των εργασιών, των απαιτούμενων πόρων, κτλ).

II.7.2.7 Χρόνος Επίλυσης Θέματος Υποστήριξης (ΧΕΘΥ)

Ο Χρόνος Επίλυσης ενός Θέματος Υποστήριξης ισούται με το άθροισμα των χρόνων X1 και X2. Οι χρόνοι X1 και X2 υπολογίζονται σε λεπτά της ώρας.

II.7.2.8 Αποδεκτοί Χρόνοι Απόκρισης (ΑΧΑ)

Στην περίπτωση που για ένα θέμα υποστήριξης η αρχή του χρονικού διαστήματος για τον υπολογισμό του αποδεκτού χρόνου απόκρισης είναι εντός ΚΕΩ και η απόκριση του Αναδόχου γίνεται εντός ΜΕΩ, τότε ο

αποδεκτός χρόνος απόκρισης προκύπτει από τη στήλη ΚΕΩ του πίνακα. Ανάλογα ισχύουν και στην αντίστροφη περίπτωση.

Οι Αποδεκτοί Χρόνοι Απόκρισης κατά τα στάδια επίλυσης ενός Θέματος Υποστήριξης (ΑΧΑ1: Αποδεκτός Χρόνος Απόκρισης Χ1, κοκ) ποικίλουν ανάλογα με το αν πρόκειται για Θέμα Υποστήριξης Κρίσιμου (Κ), Υψηλού (Υ), Μεσαίου (Μ) ή Χαμηλού (Χ) Επιπέδου Σοβαρότητας. Στον πίνακα που ακολουθεί ορίζονται οι αποδεκτοί χρόνοι απόκρισης, για κάθε επίπεδο σοβαρότητας:

	ΑΧΑ1		ΑΧΑ2	
	ΚΕΩ	ΜΕΩ	ΚΕΩ	ΜΕΩ
Κρίσιμο	10 λεπτά	10 λεπτά	2 ώρες	4 Ωρες
Υψηλό	10 λεπτά	10 λεπτά	4 ώρες	8 ώρες
Μεσαίο	1 ώρα	3 ώρες	48 ώρες	-
Χαμηλό	3 ώρες	6 ώρες	7 ημέρες	-

Πίνακας 2: Πίνακας Αποδεκτών Χρόνων Απόκρισης (ΑΧΑ)

Στην περίπτωση που για ένα θέμα υποστήριξης η αρχή του χρονικού διαστήματος για τον υπολογισμό του αποδεκτού χρόνου απόκρισης είναι εντός ΚΕΩ και η απόκριση του Αναδόχου γίνεται εντός ΜΕΩ, τότε ο αποδεκτός χρόνος απόκρισης προκύπτει από τη στήλη ΚΕΩ του πίνακα. Ανάλογα ισχύουν και στην αντίστροφη περίπτωση. Για μεσαίου και χαμηλού επιπέδου κρισιμότητας θέματα υποστήριξης δεν απαιτείται επίλυση εντός ΜΕΩ.

II.7.2.9 Αποδεκτός Χρόνος Επίλυσης ενός Θέματος Υποστήριξης (ΑΧΕΘΥ)

Ο Αποδεκτός Χρόνος Επίλυσης ενός Θέματος Υποστήριξης προκύπτει από το άθροισμα των Αποδεκτών Χρόνων Απόκρισης (ΑΧΑ1+ΑΧΑ2).

II.7.2.10 Αποδεκτοί Χρόνοι Υλοποίησης Διασυνδέσεων

Σε ότι αφορά τις εργασίες για την υλοποίηση δικτυακών διασυνδέσεων ισχύουν τα κάτωθι:

- Σε περίπτωση ανάγκης δημιουργίας νέας διασύνδεσης σε κάποιο σημείο, οι εργασίες θα πρέπει να έχουν ολοκληρωθεί στο χρονικό διάστημα που ορίζεται παρακάτω:
 - **Για Διασύνδεση Τύπου 1:** ο Ανάδοχος οφείλει να έχει ολοκληρώσει τις εργασίες διασύνδεσης μέσα σε διάστημα είκοσι πέντε (25) εργάσιμων ημερών από την ημερομηνία κοινοποίησης της ανάγκης από την Αναθέτουσα Αρχή

- **Για Διασύνδεση Τύπου 2:** ο Ανάδοχος οφείλει να έχει ολοκληρώσει τις εργασίες διασύνδεσης μέσα σε διάστημα είκοσι πέντε (25) εργάσιμων ημερών από την ημερομηνία κοινοποίησης της ανάγκης από την Αναθέτουσα Αρχή
 - **Για Διασύνδεση Τύπου 3:** ο Ανάδοχος οφείλει να έχει ολοκληρώσει τις εργασίες διασύνδεσης μέσα σε διάστημα ενενήντα (90) ημερών από την ημερομηνία κοινοποίησης της ανάγκης από την Αναθέτουσα Αρχή
 - **Για Διασύνδεση Τύπου 4:** ο Ανάδοχος οφείλει να έχει ολοκληρώσει τις εργασίες διασύνδεσης μέσα σε διάστημα ενενήντα (90) ημερών από την ημερομηνία κοινοποίησης της ανάγκης από την Αναθέτουσα Αρχή
 - **Για Διασύνδεση Τύπου 5:** ο Ανάδοχος οφείλει να έχει ολοκληρώσει τις εργασίες διασύνδεσης μέσα σε διάστημα ενενήντα (90) ημερών από την ημερομηνία κοινοποίησης της ανάγκης από την Αναθέτουσα Αρχή
 - **Για Διασύνδεση Τύπου 6:** ο Ανάδοχος οφείλει να έχει ολοκληρώσει τις εργασίες διασύνδεσης μέσα σε διάστημα ενενήντα (90) ημερών από την ημερομηνία κοινοποίησης της ανάγκης από την Αναθέτουσα Αρχή
- Σε περίπτωση ανάγκης **μεταφοράς διασύνδεσης (σημείου)** σε άλλη τοποθεσία εντός του ιδίου ΤΚ, ισχύουν τα παρακάτω:
 - **Για Διασύνδεση Τύπου 1:** ο Ανάδοχος οφείλει να έχει ολοκληρώσει τις εργασίες διασύνδεσης μέσα σε διάστημα είκοσι πέντε (25) εργάσιμων ημερών από την ημερομηνία κοινοποίησης της ανάγκης από την Αναθέτουσα Αρχή
 - **Για Διασύνδεση Τύπου 2:** ο Ανάδοχος οφείλει να έχει ολοκληρώσει τις εργασίες διασύνδεσης μέσα σε είκοσι πέντε (25) εργάσιμων ημερών από την ημερομηνία κοινοποίησης της ανάγκης από την Αναθέτουσα Αρχή
 - **Για Διασύνδεση Τύπου 3:** ο Ανάδοχος οφείλει να έχει ολοκληρώσει τις εργασίες διασύνδεσης μέσα σε διάστημα ενενήντα (90) ημερών από την ημερομηνία κοινοποίησης της ανάγκης από την Αναθέτουσα Αρχή
 - **Για Διασύνδεση Τύπου 4:** ο Ανάδοχος οφείλει να έχει ολοκληρώσει τις εργασίες διασύνδεσης μέσα σε διάστημα ενενήντα (90) ημερών από την ημερομηνία κοινοποίησης της ανάγκης από την Αναθέτουσα Αρχή
 - **Για Διασύνδεση Τύπου 5:** ο Ανάδοχος οφείλει να έχει ολοκληρώσει τις εργασίες διασύνδεσης μέσα σε διάστημα ενενήντα (90) ημερών από την ημερομηνία κοινοποίησης της ανάγκης από την Αναθέτουσα Αρχή
 - **Για Διασύνδεση Τύπου 6:** ο Ανάδοχος οφείλει να έχει ολοκληρώσει τις εργασίες διασύνδεσης μέσα σε διάστημα ενενήντα (90) ημερών από την ημερομηνία κοινοποίησης της ανάγκης από την Αναθέτουσα Αρχή

Επίσης στην περίπτωση νέας τηλεφωνικής διασύνδεσης, ο Ανάδοχος οφείλει να ολοκληρώσει τις απαραίτητες εργασίες μέσα σε διάστημα είκοσι πέντε (25) εργάσιμων ημερών από την ημερομηνία κοινοποίησης της ανάγκης από την Αναθέτουσα Αρχή. Τέλος, σε περίπτωση μεταφοράς τηλεφωνικής

διασύνδεσης ο Ανάδοχος οφείλει να ολοκληρώσει τις απαραίτητες εργασίες μέσα σε διάστημα είκοσι πέντε (25) εργάσιμων ημερών από την ημερομηνία κοινοποίησης της ανάγκης από την Αναθέτουσα Αρχή.

II.7.2.11 Ρήτρες μη τήρησης των Αποδεκτών Χρόνων Απόκρισης και Επίλυσης των Θεμάτων Υποστήριξης

Οι ποινικές ρήτρες που επιβάλλονται για κάθε θέμα υποστήριξης, η επίλυση του οποίου ξεπερνά τον χρόνο ΑΧΕΘΥ (παράγραφος §II.7.2.9), αναφέρονται στην §5.5.

II.7.2.12 Διευκρινήσεις

Σχετικά με τους χρόνους απόκρισης που αναφέρονται στην παρούσα ενότητα, αυτοί θα καταχωρούνται από το προσωπικό που στελεχώνει τη Γραμμή Εξυπηρέτησης Χρηστών (Helpdesk) και την Τεχνική Ομάδα Υποστήριξης. Επιπλέον, θα επαληθεύονται κατά τακτά χρονικά διαστήματα από τα αρμόδια στελέχη της Αναθέτουσας Αρχής.

Τα αναφερόμενα στην παρούσα ενότητα υπολογιζόμενα μεγέθη θα πρέπει να υπολογίζονται αυτόματα σε εξαμηνιαία βάση (ή για όποια περίοδο το απαιτήσει η Αναθέτουσα Αρχή) από την Εφαρμογή Διαχείρισης Υπηρεσιών Υποστήριξης (ΕΔΥΣ).

Η Αναθέτουσα Αρχή επιφυλάσσεται, πλέον των προβλεπόμενων στην παρούσα ρητρών, για κάθε άλλο νόμιμο δικαίωμα αποζημιώσεως της για ζημίες που προκαλούνται άμεσα ή έμμεσα από άρνηση ή αδυναμία του Αναδόχου να παρέχει πλήρως τις συμφωνηθείσες Υπηρεσίες, με εξαίρεση τις περιπτώσεις ανωτέρας βίας.

Σε κάθε περίπτωση πάντως, πρέπει να λαμβάνονται υπόψη κατά τους υπολογισμούς οι καθυστερήσεις που μπορεί να οφείλονται σε υποδομές τρίτων, όπως:

- Στη δικτυακή υποδομή της Αναθέτουσας Αρχής
- Σε άλλη υποδομή εξοπλισμού ή λογισμικού που υποστηρίζεται από τρίτο φορέα ο οποίος δεν σχετίζεται με τον Ανάδοχο στο πλαίσιο του Έργου.

Οι καθυστερήσεις που οφείλονται στις παραπάνω περιπτώσεις καταχωρούνται ξεχωριστά από τους προαναφερόμενους στην παρούσα ενότητα χρόνους, αιτιολογούνται επαρκώς και αφαιρούνται από τους ΧΕΘΥ.

Επίσης, στο χρόνο εκτός λειτουργίας δεν λαμβάνονται υπόψη οι προβλεπόμενες διακοπές λειτουργίας, με ενδεικτικές:

- Την ενδεχόμενη «θέση εκτός λειτουργίας» του εξοπλισμού μετά τη λήξη του ωραρίου λειτουργίας.
- Τις διακοπές λόγω προληπτικής συντήρησης.
- Τις διακοπές ή βλάβες που προκλήθηκαν από λογισμικό εφαρμογών που ανέπτυξε η Αναθέτουσα Αρχή ή τρίτου προμηθευτή.
- Τις απαιτούμενες διακοπές για αναβάθμιση, του εξοπλισμού ή του λογισμικού, η οποία όμως δεν είναι αναγκαία για την επίλυση λειτουργικού προβλήματος. Οι διακοπές λειτουργίας λόγω επισκευαστικής συντήρησης λαμβάνονται υπόψη.
- Τις περιπτώσεις ανωτέρας βίας καθώς και άλλων γεγονότων υπεράνω του ορίου των δυνατοτήτων και ικανοτήτων ελέγχου του Αναδόχου.

Σημειώνεται πως οι Υποψήφιοι Ανάδοχοι μπορούν να προτείνουν στην Τεχνική τους Προσφορά άλλες ενδεχομένως εξαιρέσεις για την προσυμφωνημένη διαθεσιμότητα των παρεχόμενων Υπηρεσιών που εντάσσονται στο πλαίσιο του SLA.

ΠΑΡΑΡΤΗΜΑ ΙΙΙ – ΕΕΕΣ

Το πρότυπο ΕΕΕΣ αναρτάται ξεχωριστά στο διαγωνισμό και αποτελεί αναπόσπαστο μέρος της διακήρυξης. Αναρτάται σε αρχείο PDF, ψηφιακά υπογεγραμμένο, και σε αρχείο XML για την διευκόλυνση των οικονομικών φορέων προκειμένου να συντάξουν μέσω της υπηρεσίας eΕΕΕΣ της ΕΕ τη σχετική απάντηση τους.

ΣΥΜΠΛΗΡΩΣΗ ΠΙΝΑΚΩΝ ΣΥΜΜΟΡΦΩΣΗΣ

Στη Στήλη «ΠΕΡΙΓΡΑΦΗ», περιγράφονται αναλυτικά οι αντίστοιχοι τεχνικοί όροι, υποχρεώσεις ή επεξηγήσεις για τα οποία θα πρέπει να δοθούν αντίστοιχες απαντήσεις.

Στη στήλη «ΥΠΟΧΡΕΩΤΙΚΗ ΑΠΑΙΤΗΣΗ» έχει συμπληρωθεί η λέξη «ΝΑΙ», που σημαίνει ότι η αντίστοιχη προδιαγραφή είναι υποχρεωτική για τον Ανάδοχο ή τα αριθμός που σημαίνει υποχρεωτικό αριθμητικό μέγεθος τα προδιαγραφής (μέγιστο ή ελάχιστο) και απαιτεί συμμόρφωση, θεωρούμενα ως απαράβατοι όροι σύμφωνα με την παρούσα διακήρυξη. Προσφορές που δεν καλύπτουν πλήρως απαράβατους όρους απορρίπτονται ως μη αποδεκτές.

Αν η στήλη «ΥΠΟΧΡΕΩΤΙΚΗ ΑΠΑΙΤΗΣΗ» δεν έχει συμπληρωθεί με τη λέξη «ΝΑΙ» ή με κάποιον αριθμό, τότε η προδιαγραφή είναι επιθυμητή και όχι υποχρεωτική. Προσφορές που δεν καλύπτουν μη υποχρεωτικούς όρους ή αποκλίνουν από τα δεν απορρίπτονται.

Στη στήλη «ΑΠΑΝΤΗΣΗ ΥΠΟΨΗΦΙΟΥ ΠΡΟΜ/ΤΗ» σημειώνεται η απάντηση του αναδόχου που έχει τη μορφή ΝΑΙ/ΤΑ/ΥΠΕΡ εάν η αντίστοιχη προδιαγραφή πληρούται, δεν πληρούται ή υπερκαλύπτεται από την προσφορά ή ένα αριθμητικό μέγεθος που δηλώνει την ποσότητα του αντίστοιχου χαρακτηριστικού στην προσφορά. Απλή κατάφαση ή επεξήγηση δεν αποτελεί απόδειξη εκπλήρωσης τα προδιαγραφής και η Επιτροπή αξιολόγησης έχει την υποχρέωση ελέγχου και επιβεβαίωσης τα απαιτήσης.

Στη στήλη «ΠΑΡΑΠΟΜΠΗ» θα καταγραφεί η σαφής παραπομπή σε αναλυτική τεχνική περιγραφή που θα αποτελεί μέρος τα τεχνικής προσφοράς.

Είναι ιδιαίτερα επιθυμητή η κατά το δυνατόν πληρέστερη συμπλήρωση των παραπομπών οι οποίες πρέπει να είναι κατά το δυνατόν συγκεκριμένες (π.χ. Σελ. 4 Παράγραφος 4, κ.λ.π.).

Αντίστοιχα, στην τεχνική περιγραφή πρέπει να υπογραμμιστεί το σημείο που τεκμηριώνει τη συμφωνία προδιαγραφών και να σημειωθεί η συγκεκριμένη γραμμή του πίνακα συμμόρφωσης στην οποία καταγράφεται η ζητούμενη προδιαγραφή (π.χ. Προδ. 4.18).

Τονίζεται ότι είναι υποχρεωτική η απάντηση σε όλα τα σημεία των Πινάκων Συμμόρφωσης και η παροχή όλων των πληροφοριών που ζητούνται. Στην περίπτωση που δεν έχει απαντηθεί υποχρεωτικός ή επιθυμητός όρος των πινάκων τότε η απάντηση θεωρείται αρνητική.

Πίνακας Συμμόρφωσης 1: Τύποι Διασυνδέσεων				
Α/Α	Στοιχεία Διακήρυξης		Στοιχεία Προσφοράς	
	Προδιαγραφή	Απαίτηση	Απάντηση	Παραπομπή
1.1	<p><u>Διασύνδεση Τύπου 1:</u> Διασύνδεση με τεχνολογία συμμετρικού ρυθμού μετάδοσης δεδομένων με ελάχιστο ονομαστικό ρυθμό δεδομένων 256 Kbps.</p>	ΝΑΙ		
1.2	<p><u>Διασύνδεση Τύπου 2:</u> Διασύνδεση με τεχνολογία ασύμμετρου ρυθμού μετάδοσης δεδομένων με ονομαστικό ρυθμό δεδομένων 24 Mbps download (προς τα σημεία) και 1 Mbps upload (από τα σημεία) και ελάχιστο συγχρονισμό κυκλώματος 4 Mbps download (προς τα σημεία) και 512 kbps upload (από τα σημεία).</p>	ΝΑΙ		
1.3	<p><u>Διασύνδεση Τύπου 3:</u> Διασύνδεση με τεχνολογία ασύμμετρου ρυθμού μετάδοσης δεδομένων με ονομαστικό ρυθμό δεδομένων 50 Mbps download (προς τα σημεία) και 5 Mbps upload (από τα σημεία) και ελάχιστο συγχρονισμό κυκλώματος 30 Mbps download (προς τα σημεία) και 2 Mbps upload (από τα σημεία).</p>	ΝΑΙ		
1.4	<p><u>Διασύνδεση Τύπου 4:</u> Διασύνδεση με τεχνολογία συμμετρικού ρυθμού μετάδοσης δεδομένων με εγγυημένο ρυθμό δεδομένων κυκλώματος 100 Mbps download / upload (προς / από τα σημεία). Η διασύνδεση θα γίνει μέσω μισθωμένου κυκλώματος σημείου προς σημείο (point-to-point link) έχοντας εγγυημένη χωρητικότητα με αναλογία 1:1. Ενδιάμεσα στο κύκλωμα, δεν θα παρεμβάλλεται άλλη συσκευή στο επίπεδο δικτύου / επίπεδο τρία (Network Layer/Layer 3).</p>	ΝΑΙ		
1.5	<p><u>Διασύνδεση Τύπου 5:</u> Διασύνδεση με τεχνολογία συμμετρικού ρυθμού μετάδοσης δεδομένων με εγγυημένο ρυθμό δεδομένων κυκλώματος 500 Mbps download / upload (προς / από τα σημεία). Η διασύνδεση θα γίνει μέσω μισθωμένου κυκλώματος σημείου προς σημείο (point-to-point link) έχοντας εγγυημένη χωρητικότητα με αναλογία 1:1. Ενδιάμεσα στο κύκλωμα, δεν θα παρεμβάλλεται άλλη συσκευή στο επίπεδο δικτύου / επίπεδο τρία (Network</p>	ΝΑΙ		

Πίνακας Συμμόρφωσης 1: Τύποι Διασυνδέσεων				
Α/Α	Στοιχεία Διακήρυξης		Στοιχεία Προσφοράς	
	Προδιαγραφή	Απαίτηση	Απάντηση	Παραπομπή
	Layer/Layer 3).			
1.6	<p>Διασύνδεση Τύπου 6: Διασύνδεση με τεχνολογία συμμετρικού ρυθμού μετάδοσης δεδομένων με εγγυημένο ρυθμό δεδομένων κυκλώματος 1000 Mbps download / upload (προς / από τα σημεία). Η διασύνδεση θα γίνει μέσω μισθωμένου κυκλώματος σημείου προς σημείο (point-to-point link) έχοντας εγγυημένη χωρητικότητα με αναλογία 1:1. Ενδιάμεσα στο κύκλωμα, δεν θα παρεμβάλλεται άλλη συσκευή στο επίπεδο δικτύου / επίπεδο τρία (Network Layer/Layer 3).</p>	ΝΑΙ		

Πίνακας Συμμόρφωσης 2: Γενικές Αρχές Υλοποίησης Διασυνδέσεων				
Α/Α	Στοιχεία Διακήρυξης		Στοιχεία Προσφοράς	
	Προδιαγραφή	Απαίτηση	Απάντηση	Παραπομπή
2.1	Απευθείας σύνδεση εξοπλισμού Αναθέτουσας Αρχής με εξοπλισμό Αναδόχου μέσω διασύνδεσης τύπου Ethernet.	ΝΑΙ		
2.2	Στην προτεινόμενη λύση υλοποίησης της απευθείας διασύνδεσης θα πρέπει να ληφθεί υπ' όψιν ότι εκτός από την απευθείας σύνδεση που περιγράφεται στο 2.1, απαιτείται σύνδεση τύπου Ethernet του εξοπλισμού της Αναθέτουσας Αρχής με το τοπικό δίκτυο του κάθε σημείου.	ΝΑΙ		
2.3	Ενιαίος και διαφανής τρόπος διασύνδεσης για την Αναθέτουσα Αρχή σε όλα τα σημεία του έργου μέσω διασύνδεσης τύπου Ethernet (FastEthernet, GigabitEthernet).	ΝΑΙ		
2.4	Ο Ανάδοχος θα πρέπει να σχεδιάσει την κατάλληλη διασύνδεση λαμβάνοντας υπ' όψη τις απαιτήσεις που τίθενται στην παρούσα διακήρυξη.	ΝΑΙ		
2.5	Η αρχιτεκτονική που περιγράφεται στην §1.2.1.1 θα πρέπει να υλοποιηθεί στον εξοπλισμό της Αναθέτουσας Αρχής και όχι στον εξοπλισμό Αναδόχου. Οι τεχνικές λεπτομέρειες (πχ διευθυνσιοδότηση κλπ) της αρχιτεκτονικής που πρόκειται να υλοποιηθεί θα προκύψουν κατόπιν πρότασης του Αναδόχου και συνεργασίας του με την	ΝΑΙ		

Πίνακας Συμμόρφωσης 2: Γενικές Αρχές Υλοποίησης Διασυνδέσεων				
A/A	Στοιχεία Διακήρυξης		Στοιχεία Προσφοράς	
	Προδιαγραφή	Απαίτηση	Απάντηση	Παραπομπή
	Αναθέτουσα Αρχή.			
2.6	Ο Ανάδοχος θα πρέπει να τερματίσει τις φυσικές διασυνδέσεις εκάστου σημείου (κύρια και όπου απαιτείται εφεδρική) σε κατάλληλο εξοπλισμό (εξοπλισμός Αναδόχου) δικής του ευθύνης (εγκατάσταση, διαχείριση, συντήρηση κλπ) ο οποίος εν συνεχεία θα συνδεθεί απευθείας (BacktoBack) μέσω διασύνδεσης τύπου Ethernet με τον εξοπλισμό Αναθέτουσας Αρχής του κάθε σημείου (δρομολογητής, μεταγωγέας).	ΝΑΙ		
2.7	Ο Ανάδοχος θα πρέπει να προτείνει και να υλοποιήσει την κατάλληλη παραμετροποίηση στον εξοπλισμό εκάστου σημείου (Αναθέτουσας Αρχής και Αναδόχου) ώστε να υλοποιηθεί η αρχιτεκτονική που περιγράφεται στην §Ι.2.1.1.	ΝΑΙ		
2.8	Στα λειτουργούντα σημεία, η υλοποίηση της προσφερόμενης λύσης διασυνδέσεων από τον Ανάδοχο θα πρέπει να πραγματοποιηθεί στο δικτυακό εξοπλισμό που είναι ήδη εγκατεστημένος στα σημεία αυτά. Ο εγκατεστημένος εξοπλισμός στα λειτουργούντα σημεία αναφέρεται στο ΠΑΡΑΡΤΗΜΑ V – Πληροφορικά Στοιχεία Υποδομής (Διευθύνσεις Γραφείων, Στοιχεία Εξοπλισμού – Διασυνδέσεων – Τηλεφωνίας).	ΝΑΙ		
2.9	Για τα λειτουργούντα σημεία, στην περίπτωση που απαιτηθεί συμπληρωματικός εξοπλισμός (πχ διεπαφή κλπ) για τη διασύνδεση του εξοπλισμού της Αναθέτουσας Αρχής και του Αναδόχου, ο Ανάδοχος θα πρέπει να τον προσφέρει χωρίς κόστος για την Αναθέτουσα Αρχή.	ΝΑΙ		
2.10	Η ύπαρξη του εξοπλισμού του Αναδόχου δε θα πρέπει να επηρεάζει την ζητούμενη αρχιτεκτονική. Ενδεικτικά αναφέρεται ότι η υλοποίηση του IPSec πρωτοκόλλου, όπου απαιτείται, θα γίνεται από τον εξοπλισμό της Αναθέτουσας Αρχής του κάθε σημείου με τον εξοπλισμό της Αναθέτουσας Αρχής στα Data Center της. Ο τρόπος διασύνδεσης με κύρια και εφεδρική γραμμή (όπου απαιτείται) θα πρέπει να είναι διαφανής για την Αναθέτουσα Αρχή και ανεξάρτητος από τον διαθέσιμο δικτυακό εξοπλισμό των σημείων.	ΝΑΙ		

Πίνακας Συμμόρφωσης 2: Γενικές Αρχές Υλοποίησης Διασυνδέσεων				
A/A	Στοιχεία Διακήρυξης		Στοιχεία Προσφοράς	
	Προδιαγραφή	Απαίτηση	Απάντηση	Παραπομπή
2.11	Στα λειτουργούντα σημεία, η προτεινόμενη λύση δε θα πρέπει να επιφέρει αλλαγές στη λειτουργία του σημείου (πχ τοπικό δίκτυο).	ΝΑΙ		
2.12	Στα νέα σημεία πρόκειται να εφαρμοστεί η λύση που περιγράφεται στις 2.4, 2.5, στα οποία ανεξαρτήτως της κατηγορίας που αυτά ανήκουν, θα εγκατασταθεί δικτυακός εξοπλισμός με τις απαραίτητες διεπαφές για την απευθείας διασύνδεση με τον εξοπλισμό του Αναδόχου.	ΝΑΙ		
2.13	<p>Ο Ανάδοχος θα πρέπει να παραδώσει έκαστη διασύνδεση σε πλήρη λειτουργία εκτελώντας τις ακόλουθες εργασίες:</p> <ul style="list-style-type: none"> • Την εγκατάσταση του τηλεπικοινωνιακού κυκλώματος και τη ρύθμιση του ανάλογου εξοπλισμού (Αναθέτουσας Αρχής και Αναδόχου) στο χώρο του σημείου. • Την παροχή συμπληρωματικού υλικού (πχ καλώδια) για τις απαραίτητες εργασίες υλοποίησης της διασύνδεσης (πχ υλοποίηση της απευθείας σύνδεσης δικτυακού εξοπλισμού Αναθέτουσας Αρχής με δικτυακό εξοπλισμό Αναδόχου). • Την υλοποίηση εργασιών καλωδίωσης για την υλοποίηση της διασύνδεσης (πχ απ' ευθείας σύνδεση του δικτυακού εξοπλισμού Αναθέτουσας Αρχής με δικτυακό εξοπλισμό Αναδόχου). • Τις ρυθμίσεις στον εξοπλισμό (Αναθέτουσας Αρχής και Αναδόχου) για την εισαγωγή του στο IP-VPN (όπου απαιτείται). • Την ενεργοποίηση του καναλιού κρυπτογράφησης με το Data Center και το Disaster Recovery Center χρησιμοποιώντας τον εξοπλισμό της Αναθέτουσας Αρχής που λειτουργεί στο χώρο (όπου απαιτείται). • Τη δοκιμαστική λειτουργία για τον έλεγχο της σύνδεσης. 	ΝΑΙ		
2.14	Μια διασύνδεση θεωρείται ότι είναι ολοκληρωμένη όταν επιβεβαιωθεί από την Αναθέτουσα Αρχή ότι οι έλεγχοι συνδεσιμότητας / επικοινωνίας έχουν ολοκληρωθεί επιτυχώς, τόσο με τη χρήση της κύριας γραμμής όσο και της εφεδρικής.	ΝΑΙ		

Πίνακας Συμμόρφωσης 2: Γενικές Αρχές Υλοποίησης Διασυνδέσεων				
A/A	Στοιχεία Διακήρυξης		Στοιχεία Προσφοράς	
	Προδιαγραφή	Απαίτηση	Απάντηση	Παραπομπή
2.15	Οι εργασίες που αναφέρονται στην 2.10 εκτελούνται από τον Ανάδοχο και όταν κάποιο από τα σημεία δεν είναι έτοιμο να εισαχθεί στην συνολική αρχιτεκτονική με μη υπαιτιότητα του Αναδόχου.	ΝΑΙ		
2.16	Στην περίπτωση που σε κάποιο σημείο απαιτηθεί εφεδρική γραμμή, ο τερματικός εξοπλισμός που θα εγκατασταθεί, σε περίπτωση βλάβης του πρωτεύοντος κυκλώματος, θα πρέπει να ενεργοποιεί αυτόματα το εφεδρικό κύκλωμα και να ειδοποιεί το σύστημα απομακρυσμένης παρακολούθησης του Αναδόχου για την καταγραφή της διαθεσιμότητας των σημείων, ο οποίος και θα ενημερώνει σχετικά την εφαρμογή ΕΔΥΣ για τον υπολογισμό των σχετικών χρόνων απόκρισης και ρητρών.	ΝΑΙ		
2.17	Στην περίπτωση βλάβης της κύριας γραμμής, θα πρέπει να υπάρξει αυτόματη μετάβαση στην εφεδρική, χωρίς διακοπή των υπηρεσιών που εξυπηρετούνται από τις διασυνδέσεις αυτές και χωρίς να γίνεται αντιληπτό από τους τελικούς χρήστες.	ΝΑΙ		
2.18	Εάν σε κάποιο σημείο η προτεινόμενη διασύνδεση (κύριας ή / και εφεδρική) δεν είναι εφικτό να υλοποιηθεί, ο Ανάδοχος οφείλει να παρέχει λύση διασύνδεσης με την ίδια ή καλύτερη απόδοση και ασφάλεια.	ΝΑΙ		
2.19	Ο Ανάδοχος οφείλει να ενημερώνει την Αναθέτουσα Αρχή για την ακριβή ημερομηνία δημιουργίας ενός σημείου, η οποία αποτελεί την έναρξης τιμολόγησης του σημείου αυτού. Σε περίπτωση μεταφοράς, ο Ανάδοχος θα πρέπει να ενημερώνει για την ακριβή ημερομηνία μεταφοράς του σημείου, δηλαδή τις ημερομηνίες κατάργησης του παλαιού σημείου και έναρξης του νέου, καθώς οι ημερομηνίες αυτές αποτελούν την παύση και την έναρξη τιμολόγησης του παλαιού και του νέου σημείου αντίστοιχα. Τέλος, σε περίπτωση κατάργησης υπάρχοντος σημείου ο Ανάδοχος θα πρέπει να ειδοποιήσει την Αναθέτουσα Αρχή για την ακριβή ημερομηνία κατάργησης, δηλαδή την ημερομηνία παύσης τιμολόγησης του καταργημένου σημείου.	ΝΑΙ		
2.20	Η παρεχόμενη προς χρήση υπηρεσία θα πρέπει να υποστηρίζεται από σύστημα απομακρυσμένης παρακολούθησης το οποίο να μπορεί να	ΝΑΙ		

Πίνακας Συμμόρφωσης 2: Γενικές Αρχές Υλοποίησης Διασυνδέσεων				
A/A	Στοιχεία Διακήρυξης		Στοιχεία Προσφοράς	
	Προδιαγραφή	Απαίτηση	Απάντηση	Παραπομπή
	παρακολουθεί και να καταγράφει τη χρονική στιγμή και το είδος κάθε σφάλματος. Ο Ανάδοχος του έργου θα πρέπει να χρησιμοποιεί το σύστημα απομακρυσμένης παρακολούθησης για την καταγραφή της διαθεσιμότητας της υπηρεσίας και θα ενημερώνει σχετικά την εφαρμογή ΕΔΥΥΣ για τον υπολογισμό των σχετικών χρόνων απόκρισης και ρητρών.			
2.21	Οι Προσφέροντες θα πρέπει να καταθέσουν μαζί με την προσφορά τους, αναλυτικές τεχνικές προδιαγραφές σχετικά με την τεχνολογία που χρησιμοποιείται στο επίπεδο ζεύξης δεδομένων/επίπεδο 2 (Data Link Layer/Layer 2) και στο επίπεδο δικτύου /επίπεδο 3 (Network Layer/Layer 3) για την υλοποίηση των διασυνδέσεων.	ΝΑΙ		
2.22	Ο Ανάδοχος οφείλει να παρέχει τον εξοπλισμό και συμπληρωματικό υλικό (πχ καλώδια, modems κλπ) που απαιτείται για την υλοποίηση της διασύνδεσης εκάστου σημείου και σύνδεσής του με τη δικτυακή υποδομή του σημείου.	ΝΑΙ		

Πίνακας Συμμόρφωσης 3: Διασύνδεση Γραφείων Κτηματογράφησης				
A/A	Στοιχεία Διακήρυξης		Στοιχεία Προσφοράς	
	Προδιαγραφή	Απαίτηση	Απάντηση	Παραπομπή
3.1	Το δίκτυο IP-VPN θα είναι κλειστό, σε λογικό επίπεδο, δηλαδή θα είναι αδύνατη η πρόσβαση σε αυτό, εκτός των Γραφείων Κτηματογράφησης, του Data Center και του Disaster Recovery Center. Για τη δημιουργία του δικτύου IP-VPN δεν θα χρησιμοποιηθεί το Internet και ούτε θα υπάρχει πρόσβαση από το Internet σε αυτό. Τα άκρα του δικτύου IP-VPN θα είναι οι δρομολογητές των Data Center και του Disaster Recovery Center και οι δρομολογητές της Αναθέτουσας Αρχής που είναι εγκατεστημένοι ή πρόκειται να εγκατασταθούν σε έκαστο σημείο. Επιπλέον ζητείται υλοποίηση IPSec VPN μεταξύ των σημείων που απαρτίζουν το IP-VPN δίκτυο.	ΝΑΙ		

Πίνακας Συμμόρφωσης 3: Διασύνδεση Γραφείων Κτηματογράφησης				
Α/Α	Στοιχεία Διακήρυξης		Στοιχεία Προσφοράς	
	Προδιαγραφή	Απαίτηση	Απάντηση	Παραπομπή
3.2	Για τη μέγιστη ασφάλεια του δικτύου θα χρησιμοποιηθεί κρυπτογράφηση (IPSec) για την επικοινωνία μεταξύ των Γραφείων Κτηματογράφησης και των Data Centers, υλοποιώντας την αρχιτεκτονική που περιγράφεται στην §Ι.2.1.1.	ΝΑΙ		
3.3	<p>Η απαιτούμενη διασύνδεση των Γραφείων Κτηματογράφησης στο κλειστό δίκτυο IP-VPN θα είναι:</p> <ul style="list-style-type: none"> • Κύρια Σύνδεση: Διασύνδεση Τύπου 3; • Εφεδρική Σύνδεση: Διασύνδεση Τύπου 1; <p>όπως αναφέρεται στον Πίνακα Συμμόρφωσης 1: Τύποι Διασυνδέσεων και υλοποιείται σύμφωνα με την §Ι.2.1.1 και τον Πίνακα Συμμόρφωσης 2: Γενικές Αρχές Υλοποίησης Διασυνδέσεων.</p> <p>Στην περίπτωση που δεν είναι τεχνικά εφικτό να δοθεί η απαιτούμενη κύρια διασύνδεση, δίνεται προσωρινή εναλλακτική διασύνδεση ως εξής:</p> <ul style="list-style-type: none"> • Κύρια Σύνδεση: Διασύνδεση Τύπου 2; • Εφεδρική Σύνδεση: Διασύνδεση Τύπου 1; <p>όπως αναφέρεται στον Πίνακα Συμμόρφωσης 1: Τύποι Διασυνδέσεων και υλοποιείται σύμφωνα με την §Ι.2.1.1 και τον Πίνακα Συμμόρφωσης 2: Γενικές Αρχές Υλοποίησης Διασυνδέσεων.</p>	ΝΑΙ		
3.4	Η προσωρινή εναλλακτική διασύνδεση θα παρέχεται μόνο στην περίπτωση που η απαιτούμενη διασύνδεση είναι τεχνικά ανέφικτο να υλοποιηθεί, κατόπιν σχετικής τεκμηρίωσης του Αναδόχου. Επισημαίνεται ωστόσο ότι στην περίπτωση που ξεπεραστεί η τεχνική ανεφικτότητα, ο Ανάδοχος είναι υποχρεωμένος να μετατρέψει την προσωρινή εναλλακτική διασύνδεση στην απαιτούμενη χωρίς κόστος για την Αναθέτουσα Αρχή.	ΝΑΙ		
3.5	Σε περίπτωση ανάγκης δημιουργίας νέου Γραφείου Κτηματογράφησης, ο Ανάδοχος οφείλει να έχει ολοκληρώσει τις εργασίες διασύνδεσης που αναφέρονται στο Πίνακα Συμμόρφωσης 2: Γενικές Αρχές Υλοποίησης Διασυνδέσεων, μέσα σε χρονικό διάστημα όπως αναφέρεται στην §ΙΙ.7.2.10 ανά κατηγορία διασύνδεσης. Οι εργασίες αυτές περιλαμβάνουν την ολοκλήρωση των εργασιών για	ΝΑΙ		

Πίνακας Συμμόρφωσης 3: Διασύνδεση Γραφείων Κτηματογράφησης				
A/A	Στοιχεία Διακήρυξης		Στοιχεία Προσφοράς	
	Προδιαγραφή	Απαίτηση	Απάντηση	Παραπομπή
	τη φυσική διασύνδεση, τη δημιουργία λογικού κυκλώματος αλλά και την παραμετροποίηση του εξοπλισμού που επηρεάζεται από την αλλαγή αυτή. Η υπέρβαση του ανωτέρω χρονικού διαστήματος επιφέρει ρήτρες σύμφωνα με τα αναγραφόμενα στην §II.7.2.11 εκτός κι αν ο Ανάδοχος αποδείξει ότι η καθυστέρηση δεν οφείλεται σε δική του υπαιτιότητα.			
3.6	Εάν για υπηρεσιακές ανάγκες απαιτηθεί η μεταφορά Γραφείου Κτηματογράφησης σε άλλο χώρο εντός του ιδίου ΤΚ, ο Ανάδοχος οφείλει να αναλάβει τη μεταφορά των γραμμών επικοινωνίας από το παλιό στο νέο Γραφείο Κτηματογράφησης χωρίς κόστος για την Αναθέτουσα Αρχή. Οι εργασίες μεταφοράς που αναφέρονται στον Πίνακας Συμμόρφωσης 2: Γενικές Αρχές Υλοποίησης Διασυνδέσεων, θα πρέπει να έχουν ολοκληρωθεί μέσα σε χρονικό διάστημα όπως αναφέρεται στην §II.7.2.10 ανά κατηγορία διασύνδεσης. Οι εργασίες αυτές περιλαμβάνουν την ολοκλήρωση των εργασιών για τη φυσική διασύνδεση, τη δημιουργία λογικού κυκλώματος αλλά και την παραμετροποίηση του εξοπλισμού που επηρεάζεται από την αλλαγή αυτή. Η υπέρβαση του ανωτέρω χρονικού διαστήματος επιφέρει ρήτρες σύμφωνα με τα αναγραφόμενα στην §II.7.2.11 εκτός κι αν ο Ανάδοχος αποδείξει ότι η καθυστέρηση δεν οφείλεται σε δική του υπαιτιότητα.	ΝΑΙ		
3.7	Στην περίπτωση κατάργησης υπάρχοντος σημείου, ο Ανάδοχος θα πρέπει να έχει ολοκληρώσει τις εργασίες μέσα σε διάστημα δέκα (10) εργάσιμων ημερών.	ΝΑΙ		
3.8	Οι συνδέσεις των Data Center και Disaster Recovery Center με το VPN θα είναι ελάχιστου ρυθμού δεδομένων πεντακοσίων (500) Mbps όμως θα πρέπει να υπάρχει η δυνατότητα μεταβολής της χωρητικότητας της γραμμής. Σε περίπτωση μεταβολής της χωρητικότητας (αύξηση ή μείωση) οι εργασίες θα πρέπει να έχουν ολοκληρωθεί εντός είκοσι δύο (22) εργάσιμων ημερών και οποιοδήποτε κόστος μεταβολής της ταχύτητας διασύνδεσης δε βαρύνει την Αναθέτουσα Αρχή. Η υπέρβαση του ανωτέρω χρονικού διαστήματος επιφέρει ρήτρες σύμφωνα με τα αναγραφόμενα στην §II.7.2.11, εκτός	ΝΑΙ		

Πίνακας Συμμόρφωσης 3: Διασύνδεση Γραφείων Κτηματογράφησης				
Α/Α	Στοιχεία Διακήρυξης		Στοιχεία Προσφοράς	
	Προδιαγραφή	Απαίτηση	Απάντηση	Παραπομπή
	κι αν ο Ανάδοχος αποδείξει ότι η καθυστέρηση δεν οφείλεται σε δική του υπαιτιότητα.			
3.9	Οι εργασίες που θα πρέπει να εκτελεί ο Ανάδοχος σε περίπτωση νέου ή μεταφοράς υπάρχοντος σημείου είναι κατ' ελάχιστο αυτές που αναφέρονται στον Πίνακα Συμμόρφωσης 2: Γενικές Αρχές Υλοποίησης Διασυνδέσεων. Ο Ανάδοχος θα πρέπει να αναφέρει στην προσφορά του τυχόν επιπλέον εργασίες που θα πρέπει να εκτελούνται στην περίπτωση νέου ή μεταφοράς υπάρχοντος σημείου.	ΝΑΙ		

Πίνακας Συμμόρφωσης 4: Διασύνδεση Κτηματολογικών Γραφείων				
Α/Α	Στοιχεία Διακήρυξης		Στοιχεία Προσφοράς	
	Προδιαγραφή	Απαίτηση	Απάντηση	Παραπομπή
4.1	Το δίκτυο IP-VPN θα είναι κλειστό, σε λογικό επίπεδο, δηλαδή θα είναι αδύνατη η πρόσβαση σε αυτό, εκτός των Κτηματολογικών Γραφείων, του Data Center και του Disaster Recovery Center. Για τη δημιουργία του δικτύου IP-VPN δεν θα χρησιμοποιηθεί το Internet και ούτε θα υπάρχει πρόσβαση από το Internet σε αυτό. Τα άκρα του δικτύου IP-VPN θα είναι οι δρομολογητές των Data Center και του Disaster Recovery Center και οι δρομολογητές της Αναθέτουσας Αρχής που είναι εγκατεστημένοι ή πρόκειται να εγκατασταθούν σε έκαστο σημείο. Επιπλέον ζητείται υλοποίηση IPSec VPN μεταξύ των σημείων που απαρτίζουν το IP-VPN δίκτυο.	ΝΑΙ		
4.2	<p>Η απαιτούμενη διασύνδεση ανά κατηγορία Κτηματολογικών Γραφείων στο κλειστό δίκτυο IP-VPN θα είναι ως εξής:</p> <p><u>α) Κτηματολογικά Γραφεία Κατηγορίας Α (Μεγάλης χωρητικότητας διασύνδεσης):</u></p> <ul style="list-style-type: none"> ➤ <u>Κύρια Σύνδεση:</u> Διασύνδεση Τύπου 4: ➤ <u>Εφεδρική Σύνδεση:</u> Διασύνδεση Τύπου 3,; <p>όπως αναφέρεται στον Πίνακα Συμμόρφωσης 1: Τύποι Διασυνδέσεων και υλοποιούνται σύμφωνα με την §1.2.1.1 και Πίνακα Συμμόρφωσης 2: Γενικές Αρχές Υλοποίησης Διασυνδέσεων.</p>	ΝΑΙ		

Πίνακας Συμμόρφωσης 4: Διασύνδεση Κτηματολογικών Γραφείων				
Α/Α	Στοιχεία Διακήρυξης		Στοιχεία Προσφοράς	
	Προδιαγραφή	Απαίτηση	Απάντηση	Παραπομπή
	<p>Στην περίπτωση που δεν είναι τεχνικά εφικτό να δοθεί η συγκεκριμένου τύπου κύρια διασύνδεση, δίνεται προσωρινή εναλλακτική διασύνδεση ως εξής:</p> <ul style="list-style-type: none"> ➤ Κύρια Σύνδεση: Διασύνδεση Τύπου 4 ➤ Εφεδρική Σύνδεση: Διασύνδεση Τύπου 2;, όπως αναφέρεται στον Πίνακα Συμμόρφωσης 1: Τύποι Διασυνδέσεων και υλοποιούνται σύμφωνα με την §Ι.2.1.1 και Πίνακα Συμμόρφωσης 2: Γενικές Αρχές Υλοποίησης Διασυνδέσεων. <p>Σημειώνεται ότι η προσωρινή εναλλακτική διασύνδεση θα παρέχεται μόνο στην περίπτωση που η απαιτούμενη διασύνδεση είναι τεχνικά ανέφικτο να υλοποιηθεί, κατόπιν σχετικής τεκμηρίωσης του Αναδόχου. Επισημαίνεται ωστόσο ότι στην περίπτωση που ξεπεραστεί η τεχνική ανεφικτότητα, ο Ανάδοχος είναι υποχρεωμένος να μετατρέψει την προσωρινή εναλλακτική διασύνδεση στην απαιτούμενη.</p> <p>β) Κτηματολογικά Γραφεία Κατηγορίας Β (Μικρής χωρητικότητας διασύνδεσης):</p> <ul style="list-style-type: none"> ➤ Κύρια Σύνδεση: Διασύνδεση Τύπου 3: ➤ Εφεδρική Σύνδεση: Διασύνδεση Τύπου 1;, όπως αναφέρεται στον Πίνακα Συμμόρφωσης 1: Τύποι Διασυνδέσεων και υλοποιούνται σύμφωνα με την §Ι.2.1.1 και Πίνακα Συμμόρφωσης 2: Γενικές Αρχές Υλοποίησης Διασυνδέσεων. <p>Στην περίπτωση που δεν είναι τεχνικά εφικτό να δοθεί η συγκεκριμένου τύπου κύρια διασύνδεση, δίνεται προσωρινή εναλλακτική διασύνδεση ως εξής:</p> <ul style="list-style-type: none"> ➤ Κύρια Σύνδεση: Διασύνδεση Τύπου 2: ➤ Εφεδρική Σύνδεση: Διασύνδεση Τύπου 1;, όπως αναφέρεται στον Πίνακα Συμμόρφωσης 1: Τύποι Διασυνδέσεων και υλοποιούνται σύμφωνα με την §Ι.2.1.1 και Πίνακα Συμμόρφωσης 2: Γενικές Αρχές Υλοποίησης Διασυνδέσεων. <p>Σημειώνεται ότι η προσωρινή εναλλακτική</p>			

Πίνακας Συμμόρφωσης 4: Διασύνδεση Κτηματολογικών Γραφείων				
Α/Α	Στοιχεία Διακήρυξης		Στοιχεία Προσφοράς	
	Προδιαγραφή	Απαίτηση	Απάντηση	Παραπομπή
	διασύνδεση θα παρέχεται <u>μόνο</u> στην περίπτωση που η απαιτούμενη διασύνδεση είναι τεχνικά ανέφικτο να υλοποιηθεί, κατόπιν σχετικής τεκμηρίωσης του Αναδόχου. Επισημαίνεται ωστόσο ότι στην περίπτωση που ξεπεραστεί η τεχνική ανεφικτότητα, ο Ανάδοχος είναι υποχρεωμένος να μετατρέψει την προσωρινή εναλλακτική διασύνδεση στην απαιτούμενη.			
4.3	Σε περίπτωση ανάγκης δημιουργίας νέου Κτηματολογικού Γραφείου, ο Ανάδοχος οφείλει να έχει ολοκληρώσει τις εργασίες διασύνδεσης που αναφέρονται στο Πίνακα Συμμόρφωσης 2: Γενικές Αρχές Υλοποίησης Διασυνδέσεων, μέσα σε χρονικό διάστημα όπως αναφέρεται στην §II.7.2.10 ανά κατηγορία διασύνδεσης. Οι εργασίες αυτές περιλαμβάνουν την ολοκλήρωση των εργασιών για τη φυσική διασύνδεση, τη δημιουργία λογικού κυκλώματος αλλά και την παραμετροποίηση του εξοπλισμού που επηρεάζεται από την αλλαγή αυτή. Η υπέρβαση του ανωτέρω χρονικού διαστήματος επιφέρει ρήτρες σύμφωνα με τα αναγραφόμενα στην §II.7.2.11 εκτός κι αν ο Ανάδοχος αποδείξει ότι η καθυστέρηση δεν οφείλεται σε δική του υπαιτιότητα.	ΝΑΙ		
4.4	Εάν για υπηρεσιακές ανάγκες απαιτηθεί η μεταφορά Κτηματολογικού Γραφείου σε άλλο χώρο εντός του ιδίου ΤΚ, ο Ανάδοχος οφείλει να αναλάβει τη μεταφορά των γραμμών επικοινωνίας από το παλιό στο νέο Κτηματολογικό Γραφείο χωρίς κόστος για την Αναθέτουσα Αρχή. Οι εργασίες μεταφοράς που αναφέρονται στον Πίνακα Συμμόρφωσης 2: Γενικές Αρχές Υλοποίησης Διασυνδέσεων, θα πρέπει να έχουν ολοκληρωθεί μέσα σε χρονικό διάστημα όπως αναφέρεται στην §II.7.2.10. Οι εργασίες αυτές περιλαμβάνουν την ολοκλήρωση των εργασιών για τη φυσική διασύνδεση, τη δημιουργία λογικού κυκλώματος αλλά και την παραμετροποίηση του εξοπλισμού που επηρεάζεται από την αλλαγή αυτή. Η υπέρβαση του ανωτέρω χρονικού διαστήματος επιφέρει ρήτρες σύμφωνα με τα αναγραφόμενα στην §II.7.2.11, εκτός κι αν ο Ανάδοχος αποδείξει ότι η καθυστέρηση δεν οφείλεται σε δική του υπαιτιότητα.	ΝΑΙ		

Πίνακας Συμμόρφωσης 4: Διασύνδεση Κτηματολογικών Γραφείων				
Α/Α	Στοιχεία Διακήρυξης		Στοιχεία Προσφοράς	
	Προδιαγραφή	Απαίτηση	Απάντηση	Παραπομπή
4.5	Τέλος, στην περίπτωση κατάργησης υπάρχοντος σημείου, ο Ανάδοχος θα πρέπει να έχει ολοκληρώσει τις εργασίες μέσα σε διάστημα δέκα (10) εργάσιμων ημερών.	ΝΑΙ		
4.6	Οι συνδέσεις των Data Center και Disaster Recovery Center με το VPN θα είναι ελάχιστου ρυθμού δεδομένων πεντακοσίων (500) Mbps όμως θα πρέπει να υπάρχει η δυνατότητα μεταβολής της χωρητικότητας της γραμμής. Σε περίπτωση μεταβολής της χωρητικότητας (αύξηση ή μείωση) οι εργασίες θα πρέπει να έχουν ολοκληρωθεί εντός είκοσι δύο (22) εργάσιμων ημερών και οποιοδήποτε κόστος μεταβολής της ταχύτητας διασύνδεσης δε βαραίνει την Αναθέτουσα Αρχή. Η υπέρβαση του ανωτέρω χρονικού διαστήματος επιφέρει ρήτρες σύμφωνα με τα αναγραφόμενα στην §II.7.2.11, εκτός κι αν ο Ανάδοχος αποδείξει ότι η καθυστέρηση δεν οφείλεται σε δική του υπαιτιότητα.	ΝΑΙ		
4.7	Οι εργασίες που θα πρέπει να εκτελεί ο Ανάδοχος σε περίπτωση νέου ή μεταφοράς υπάρχοντος σημείου είναι κατ' ελάχιστο αυτές που αναφέρονται στον Πίνακας Συμμόρφωσης 2: Γενικές Αρχές Υλοποίησης Διασυνδέσεων. Ο Ανάδοχος θα πρέπει να αναφέρει στην προσφορά του τυχόν επιπλέον εργασίες που θα πρέπει να εκτελούνται στην περίπτωση νέου ή μεταφοράς υπάρχοντος σημείου.	ΝΑΙ		

Πίνακας Συμμόρφωσης 5: Διασύνδεση Data Center – Disaster Recovery Center				
Α/Α	Στοιχεία Διακήρυξης		Στοιχεία Προσφοράς	
	Προδιαγραφή	Απαίτηση	Απάντηση	Παραπομπή
5.1	Η απαιτούμενη διασύνδεση Data Center – Disaster Recovery Center είναι <u>Διασύνδεση Τύπου 6</u> : όπως αναφέρεται στον Πίνακας Συμμόρφωσης 1: Τύποι Διασυνδέσεων και υλοποιείται σύμφωνα με την §I.2.1.1 και Πίνακας Συμμόρφωσης 2: Γενικές Αρχές Υλοποίησης Διασυνδέσεων.	ΝΑΙ		
5.2	Σε περίπτωση που οριστεί από την Αναθέτουσα Αρχή νέο Data Center ή/και νέο Disaster Recovery Center σε άλλη τοποθεσία, ο Ανάδοχος θα πρέπει να αναλάβει τη μεταφορά των γραμμών επικοινωνίας	ΝΑΙ		

Πίνακας Συμμόρφωσης 5: Διασύνδεση Data Center – Disaster Recovery Center				
A/A	Στοιχεία Διακήρυξης		Στοιχεία Προσφοράς	
	Προδιαγραφή	Απαίτηση	Απάντηση	Παραπομπή
	και του υλικού της κυριότητάς του από το παλιό στο νέο Data Center ή/και νέο Disaster Recovery Center χωρίς κόστος της Αναθέτουσας Αρχής. Με την ολοκλήρωση της διαδικασίας και την έναρξη λειτουργίας του νέου Data Center ή/και νέου Disaster Recovery Center ο Ανάδοχος θα παραδώσει την διασύνδεση του Data Center ή/και νέου Disaster Recovery Center σε πλήρη λειτουργία. Σε κάθε περίπτωση το νέο Data Center ή/και νέο Disaster Recovery Center θα βρίσκεται εντός του Νομού Αττικής.			
5.3	Εάν κατά τη μεταφορά του εξοπλισμού ή την έναρξη λειτουργίας του Data Center ή/και του Disaster Recovery Center δημιουργηθεί κάποιο λειτουργικό πρόβλημα είτε εξοπλισμού είτε διασύνδεσης, ο Ανάδοχος οφείλει να αποκαταστήσει άμεσα την ορθή λειτουργία εξοπλισμού και διασύνδεσης χωρίς κόστος της Αναθέτουσας Αρχής.	ΝΑΙ		
5.4	Οι εργασίες υλοποίησης διασύνδεσης αναφέρονται στον Πίνακα Συμμόρφωσης 2: Γενικές Αρχές Υλοποίησης Διασυνδέσεων και θα πρέπει να ολοκληρώνονται μέσα σε χρονικό διάστημα όπως αναφέρεται στην §II.7.2.10 ανά κατηγορία διασύνδεσης. Η υπέρβαση του ανωτέρω χρονικού διαστήματος επιφέρει ρήτρες σύμφωνα με τα αναγραφόμενα στην §II.7.2.11 εκτός κι αν ο Ανάδοχος αποδείξει ότι η καθυστέρηση δεν οφείλεται σε δική του υπαιτιότητα.	ΝΑΙ		
5.5	Οι εργασίες υλοποίησης διασύνδεσης που θα πρέπει να εκτελεί ο Ανάδοχος σε περίπτωση είναι κατ'ελάχιστο αυτές που αναφέρονται στον Πίνακα Συμμόρφωσης 2: Γενικές Αρχές Υλοποίησης Διασυνδέσεων. Ο Ανάδοχος θα πρέπει να αναφέρει στην προσφορά του τυχόν επιπλέον εργασίες που θα πρέπει να εκτελούνται στην περίπτωση νέου ή μεταφοράς υπάρχοντος σημείου.	ΝΑΙ		

Πίνακας Συμμόρφωσης 6: Διασύνδεση Κεντρικών Γραφείων Αναθέτουσας Αρχής				
A/A	Στοιχεία Διακήρυξης		Στοιχεία Προσφοράς	
	Προδιαγραφή	Απαίτηση	Απάντηση	Παραπομπή

Πίνακας Συμμόρφωσης 6: Διασύνδεση Κεντρικών Γραφείων Αναθέτουσας Αρχής				
A/A	Στοιχεία Διακήρυξης		Στοιχεία Προσφοράς	
	Προδιαγραφή	Απαίτηση	Απάντηση	Παραπομπή
6.1	<p>Η απαιτούμενη διασύνδεση των Κεντρικών Γραφείων της Αναθέτουσας Αρχής – Data Center είναι <u>Διασύνδεση Τύπου 6</u>:</p> <p>όπως αναφέρεται στον Πίνακα Συμμόρφωσης 1: Τύποι Διασυνδέσεων και υλοποιούνται σύμφωνα με την §Ι.2.1.1 και Πίνακας Συμμόρφωσης 2: Γενικές Αρχές Υλοποίησης Διασυνδέσεων.</p>	ΝΑΙ		
6.2	<p>Η απαιτούμενη διασύνδεση ζητείται για τα ακόλουθα σημεία:</p> <ul style="list-style-type: none"> • Μεσογείων 286 (DC) • Μεσογείων 292 • Μεσογείων 308 • Μεσογείων 339 • Περιφερειακό Κέντρο Θεσσαλονίκης 	ΝΑΙ		
6.3	<p>Σε περίπτωση που οριστεί από την Αναθέτουσα Αρχή νέο κτίριο σε άλλη τοποθεσία, ο Ανάδοχος θα πρέπει να αναλάβει τη μεταφορά των κυκλωμάτων επικοινωνίας και του εξοπλισμού της κυριότητας του Αναδόχου από το παλιό στο νέο κτίριο χωρίς κόστος της Αναθέτουσας Αρχής. Με την ολοκλήρωση της διαδικασίας και την έναρξη λειτουργίας του νέου κτιρίου ο Ανάδοχος θα παραδώσει την διασύνδεση του νέου κτιρίου σε πλήρη λειτουργία.</p>	ΝΑΙ		
6.4	<p>Εάν κατά τη μεταφορά του εξοπλισμού ή την έναρξη λειτουργίας του νέου κτιρίου δημιουργηθεί κάποιο λειτουργικό πρόβλημα είτε εξοπλισμού είτε διασύνδεσης, ο Ανάδοχος οφείλει να αποκαταστήσει άμεσα την ορθή λειτουργία εξοπλισμού και διασύνδεσης χωρίς κόστος της Αναθέτουσας Αρχής.</p>	ΝΑΙ		
6.5	<p>Οι εργασίες υλοποίησης διασύνδεσης αναφέρονται στο Πίνακα Συμμόρφωσης 2: Πίνακας Συμμόρφωσης 2: Γενικές Αρχές Υλοποίησης Διασυνδέσεων και θα πρέπει να ολοκληρώνονται σε μέσα σε χρονικό διάστημα όπως αναφέρεται στην §ΙΙ.7.2.10 ανά κατηγορία διασύνδεσης. Η υπέρβαση του ανωτέρω χρονικού διαστήματος επιφέρει ρήτρες σύμφωνα με τα αναγραφόμενα στην §ΙΙ.7.2.11 εκτός κι αν ο Ανάδοχος αποδείξει ότι η καθυστέρηση δεν οφείλεται σε δική του υπαιτιότητα.</p>	ΝΑΙ		

Πίνακας Συμμόρφωσης 6: Διασύνδεση Κεντρικών Γραφείων Αναθέτουσας Αρχής				
Α/Α	Στοιχεία Διακήρυξης		Στοιχεία Προσφοράς	
	Προδιαγραφή	Απαίτηση	Απάντηση	Παραπομπή
6.6	Η αρχιτεκτονική διασύνδεσης δε θα πρέπει να επηρεάζει τον υπάρχον σχεδιασμό του εσωτερικού δικτύου (πχ διατήρηση της IP διευθυνσιοδότησης).	ΝΑΙ		
6.7	Οι εργασίες υλοποίησης διασύνδεσης που θα πρέπει να εκτελεί ο Ανάδοχος είναι κατ' ελάχιστο αυτές που αναφέρονται στον Πίνακα Συμμόρφωσης 2: Γενικές Αρχές Υλοποίησης Διασυνδέσεων. Ο Ανάδοχος θα πρέπει να αναφέρει στην προσφορά του τυχόν επιπλέον εργασίες που θα πρέπει να εκτελούνται στην περίπτωση νέου ή μεταφοράς υπάρχοντος σημείου.	ΝΑΙ		

Πίνακας Συμμόρφωσης 7: Διασύνδεση με το Internet.				
Α/Α	Στοιχεία Διακήρυξης		Στοιχεία Προσφοράς	
	Προδιαγραφή	Απαίτηση	Απάντηση	Παραπομπή
7.1	Η απαιτούμενη διασύνδεση του DC και του DRC με το Internet θα είναι <u>Διασύνδεση Τύπου 5</u> : όπως αναφέρεται στον Πίνακα Συμμόρφωσης 1: Τύποι Διασυνδέσεων και υλοποιούνται σύμφωνα με την §1.2.1.1 και Πίνακα Συμμόρφωσης 2: Γενικές Αρχές Υλοποίησης Διασυνδέσεων.	ΝΑΙ		
7.2	Η απαιτούμενη διασύνδεση ζητείται για τα ακόλουθα σημεία: <ul style="list-style-type: none"> Μεσογείων 286 (DC) με δίκτυο Αναδόχου (διασύνδεση με Διαδίκτυο) Κορωπί (DRC) με δίκτυο Αναδόχου (διασύνδεση με Διαδίκτυο) 	ΝΑΙ		
7.3	Και για τις δύο συνδέσεις με το Data Center και το Disaster Recovery Center πρέπει να δίνεται εγγύηση για την ελάχιστη απαίτηση σε ρυθμό δεδομένων (ελάχιστο εγγυημένο bandwidth). Για λόγους υψηλής διαθεσιμότητας, ο πάροχος τηλεπικοινωνιακών υπηρεσιών θα πρέπει να διαθέτει δύο ξεχωριστές φυσικές οδεύσεις με διεθνή κυκλώματα για τη σύνδεσή του με Upstream Internet Providers.	ΝΑΙ		
7.4	Η επιθυμητή υλοποίηση είναι η συνολική χωρητικότητα διασύνδεσης με το Διαδίκτυο να παρέχεται από το DC (Μεσογείων 286), ενώ σε	ΝΑΙ		

Πίνακας Συμμόρφωσης 7: Διασύνδεση με το Internet.				
Α/Α	Στοιχεία Διακήρυξης		Στοιχεία Προσφοράς	
	Προδιαγραφή	Απαίτηση	Απάντηση	Παραπομπή
	περίπτωση βλάβης της διασύνδεσης αυτής, η χωρητικότητα θα πρέπει να παρέχεται από το DRC, δηλαδή θα πρέπει να διατηρηθεί η τωρινή αρχιτεκτονική διασύνδεσης.			
7.5	Η συνολική χωρητικότητα και πρόσβαση στο Internet θα πρέπει να διατίθεται από το DC της Μεσογείων 286. Στο DRC θα πρέπει να υπάρχει η φυσική διασύνδεση και να βρίσκεται σε αναμονή (standby). Στην περίπτωση αδυναμίας παροχής πρόσβασης στο Internet από το DC, η χωρητικότητα και πρόσβαση στο Internet θα πρέπει να ενεργοποιηθεί άμεσα από το DRC μέχρι αποκατάστασης του προβλήματος στο DC. Η επαναφορά στο DC θα πρέπει να γίνει όταν επιβεβαιωθεί και ελεγχθεί από τον Ανάδοχο ότι το πρόβλημα πρόσβασης στο Internet έχει αποκατασταθεί.	ΝΑΙ		
7.6	Ο Ανάδοχος θα πρέπει να καθορίσει διαδικασία μετάπτωσης της χωρητικότητας και πρόσβασης στο Internet, στην οποία θα αναλύονται τα βήματα και θα καθορίζεται σαφώς ο χρόνος μετάπτωσης. Θα πρέπει να ληφθεί υπ' όψη ότι η διακοπή των υπηρεσιών που επηρεάζονται από τη μετάπτωση αυτή θα πρέπει να είναι η ελάχιστη δυνατή, ιδανικά χωρίς να γίνεται αντιληπτή από τους χρήστες.	ΝΑΙ		
7.7	Λόγω των ειδικών συνθηκών του έργου η συνολική χωρητικότητα δύναται να μεταβληθεί με εντολή της Αναθέτουσας Αρχής. Η μεταβολή της ταχύτητας (αύξηση ή μείωση) θα πρέπει να ολοκληρώνεται μέσα σε χρονικό διάστημα όπως αναφέρεται στην §II.7.2.10 ανά κατηγορία διασύνδεσης. Η υπέρβαση του ανωτέρω χρονικού διαστήματος επιφέρει ρήτρες σύμφωνα με τα αναγραφόμενα στην §II.7.2.11 εκτός κι αν ο Ανάδοχος αποδείξει ότι η καθυστέρηση δεν οφείλεται σε δική του υπαιτιότητα.	ΝΑΙ		
7.8	Σε περίπτωση που οριστεί από την Αναθέτουσα Αρχή νέο κτίριο σε άλλη τοποθεσία, ο Ανάδοχος θα πρέπει να αναλάβει τη μεταφορά των κυκλωμάτων επικοινωνίας δεδομένων και του εξοπλισμού της κυριότητας του Αναδόχου από το παλιό στο νέο κτίριο χωρίς κόστος της Αναθέτουσας Αρχής. Με την ολοκλήρωση της διαδικασίας και την έναρξη λειτουργίας του νέου κτιρίου ο Ανάδοχος θα παραδώσει την διασύνδεση του νέου κτιρίου σε	ΝΑΙ		

Πίνακας Συμμόρφωσης 7: Διασύνδεση με το Internet.				
Α/Α	Στοιχεία Διακήρυξης		Στοιχεία Προσφοράς	
	Προδιαγραφή	Απαίτηση	Απάντηση	Παραπομπή
	πλήρη λειτουργία. Σε κάθε περίπτωση το νέο κτίριο θα βρίσκεται εντός του Νομού Αττικής.			
7.9	Εάν κατά τη μεταφορά του εξοπλισμού ή την έναρξη λειτουργίας του νέου κτιρίου δημιουργηθεί κάποιο λειτουργικό πρόβλημα είτε εξοπλισμού είτε διασύνδεσης, ο Ανάδοχος οφείλει να αποκαταστήσει άμεσα την ορθή λειτουργία εξοπλισμού και διασύνδεσης χωρίς κόστος της Αναθέτουσας Αρχής.	ΝΑΙ		
7.10	Οι εργασίες υλοποίησης διασύνδεσης αναφέρονται στο Πίνακας Συμμόρφωσης 2: Γενικές Αρχές Υλοποίησης Διασυνδέσεων και θα πρέπει να ολοκληρώνονται σε διάστημα ενενήντα (90) ημερολογιακών ημερών από τη στιγμή που κοινοποιείται η ανάγκη δημιουργία του από την Αναθέτουσα Αρχή. Η υπέρβαση του ανωτέρω χρονικού διαστήματος επιφέρει ρήτρες σύμφωνα με τα αναγραφόμενα στην §II.7.2.11 εκτός κι αν ο Ανάδοχος αποδείξει ότι η καθυστέρηση δεν οφείλεται σε δική του υπαιτιότητα.	ΝΑΙ		
7.11	Οι εργασίες υλοποίησης διασύνδεσης που θα πρέπει να εκτελεί ο Ανάδοχος σε περίπτωση είναι κατ' ελάχιστο αυτές που αναφέρονται στον Πίνακας Συμμόρφωσης 2: Γενικές Αρχές Υλοποίησης Διασυνδέσεων. Ο Ανάδοχος θα πρέπει να αναφέρει στην προσφορά του τυχόν επιπλέον εργασίες που θα πρέπει να εκτελούνται στην περίπτωση νέου ή μεταφοράς υπάρχοντος σημείου.	ΝΑΙ		

Πίνακας Συμμόρφωσης 8: Διασύνδεση DC / DRC για VPN1, VPN2				
Α/Α	Στοιχεία Διακήρυξης		Στοιχεία Προσφοράς	
	Προδιαγραφή	Απαίτηση	Απάντηση	Παραπομπή
8.1	Οι απαιτούμενες διασυνδέσεις για τα VPN1 / VPN2 στο DC και DRC θα είναι <u>Διασύνδεση Τύπου 6:</u> όπως αναφέρεται στον Πίνακας Συμμόρφωσης 1: Τύποι Διασυνδέσεων και υλοποιούνται σύμφωνα με την §I.2.1.1 και Πίνακας Συμμόρφωσης 2: Γενικές Αρχές Υλοποίησης Διασυνδέσεων.	ΝΑΙ		

Πίνακας Συμμόρφωσης 8: Διασύνδεση DC / DRC για VPN1, VPN2				
A/A	Στοιχεία Διακήρυξης		Στοιχεία Προσφοράς	
	Προδιαγραφή	Απαίτηση	Απάντηση	Παραπομπή
8.2	<p>Οι απαιτούμενες διασυνδέσεις ζητούνται για τα ακόλουθα σημεία:</p> <ul style="list-style-type: none"> • Μεσογείων 286 (DC) • Κορωπί (DRC) 	ΝΑΙ		
8.3	<p>Λόγω των ειδικών συνθηκών του έργου θα πρέπει να υπάρχει η δυνατότητα μεταβολής της κατανομής των χωρητικότητων των VPNs μεταξύ τους (πχ αφαίρεση χωρητικότητας από το VPN2 και προσθήκη της στο VPN1) αναλόγως των αναγκών της Αναθέτουσας Αρχής και κατόπιν εντολής της, χωρίς μεταβολή της συνολικής χωρητικότητας της διασύνδεσης. Η μεταβολή της κατανομής των χωρητικότητων θα πρέπει να ολοκληρώνεται σε διάστημα είκοσι δύο (22) εργάσιμων ημερών από τη στιγμή που κοινοποιείται η ανάγκη της από την Αναθέτουσα Αρχή. Η υπέρβαση του ανωτέρω χρονικού διαστήματος επιφέρει ρήτρες σύμφωνα με τα αναγραφόμενα στην §II.7.2.11 εκτός κι αν ο Ανάδοχος αποδείξει ότι η καθυστέρηση δεν οφείλεται σε δική του υπαιτιότητα.</p>	ΝΑΙ		
8.4	<p>Εάν ζητηθεί αναβάθμιση της χωρητικότητας της διασύνδεσης, οι εργασίες θα πρέπει να ολοκληρώνονται σε διάστημα είκοσι δύο (22) εργάσιμων ημερών από τη στιγμή που κοινοποιείται η ανάγκη της από την Αναθέτουσα Αρχή. Η υπέρβαση του ανωτέρω χρονικού διαστήματος επιφέρει ρήτρες σύμφωνα με τα αναγραφόμενα στην §II.7.2.11 εκτός κι αν ο Ανάδοχος αποδείξει ότι η καθυστέρηση δεν οφείλεται σε δική του υπαιτιότητα.</p>	ΝΑΙ		
8.5	<p>Σε περίπτωση που οριστεί από την Αναθέτουσα Αρχή νέο κτίριο σε άλλη τοποθεσία, ο Ανάδοχος θα πρέπει να αναλάβει τη μεταφορά των κυκλωμάτων επικοινωνίας δεδομένων και του εξοπλισμού της κυριότητας του Αναδόχου από το παλιό στο νέο κτίριο χωρίς κόστος της Αναθέτουσας Αρχής. Με την ολοκλήρωση της διαδικασίας και την έναρξη λειτουργίας του νέου κτιρίου ο Ανάδοχος θα παραδώσει την διασύνδεση του νέου κτιρίου σε πλήρη λειτουργία. Σε κάθε περίπτωση το νέο κτίριο θα βρίσκεται εντός του Νομού Αττικής.</p>	ΝΑΙ		

Πίνακας Συμμόρφωσης 8: Διασύνδεση DC / DRC για VPN1, VPN2				
A/A	Στοιχεία Διακήρυξης		Στοιχεία Προσφοράς	
	Προδιαγραφή	Απαίτηση	Απάντηση	Παραπομπή
8.6	Εάν κατά τη μεταφορά του εξοπλισμού ή την έναρξη λειτουργίας του νέου κτιρίου δημιουργηθεί κάποιο λειτουργικό πρόβλημα είτε εξοπλισμού είτε διασύνδεσης, ο Ανάδοχος οφείλει να αποκαταστήσει άμεσα την ορθή λειτουργία εξοπλισμού και διασύνδεσης χωρίς κόστος της Αναθέτουσας Αρχής.	ΝΑΙ		
8.7	Οι εργασίες υλοποίησης διασύνδεσης αναφέρονται στο Πίνακα Συμμόρφωσης 2: Γενικές Αρχές Υλοποίησης Διασυνδέσεων και θα πρέπει να ολοκληρώνονται σε διάστημα ενενήντα (90) ημερών από τη στιγμή που κοινοποιείται η ανάγκη δημιουργία του από την Αναθέτουσα Αρχή. Η υπέρβαση του ανωτέρω χρονικού διαστήματος επιφέρει ρήτρες σύμφωνα με τα αναγραφόμενα στην §II.7.2.11 εκτός κι αν ο Ανάδοχος αποδείξει ότι η καθυστέρηση δεν οφείλεται σε δική του υπαιτιότητα.	ΝΑΙ		
8.8	Οι εργασίες υλοποίησης διασύνδεσης που θα πρέπει να εκτελεί ο Ανάδοχος σε περίπτωση είναι κατ' ελάχιστο αυτές που αναφέρονται στον Πίνακα Συμμόρφωσης 2: Γενικές Αρχές Υλοποίησης Διασυνδέσεων. Ο Ανάδοχος θα πρέπει να αναφέρει στην προσφορά του τυχόν επιπλέον εργασίες που θα πρέπει να εκτελούνται στην περίπτωση νέου ή μεταφοράς υπάρχοντος σημείου.	ΝΑΙ		

Πίνακας Συμμόρφωσης 9: Υπηρεσίες Παροχής Τηλεφωνίας για την Αναθέτουσα Αρχή				
A/A	Στοιχεία Διακήρυξης		Στοιχεία Προσφοράς	
	Προδιαγραφή	Απαίτηση	Απάντηση	Παραπομπή
Γενικές Προδιαγραφές				
9.1	Ο Ανάδοχος θα πρέπει να προσφέρει λύση IP τηλεφωνίας στα Κεντρικά Γραφεία της Αναθέτουσας Αρχής και στα Κτηματολογικά Γραφεία.	ΝΑΙ		
9.2	Η προτεινόμενη λύση θα πρέπει να είναι επεκτάσιμη, στην περίπτωση ένταξης νέου σημείου.	ΝΑΙ		
9.3	Η λύση τηλεφωνίας που θα προσφερθεί από τον Ανάδοχο θα πρέπει να είναι ανωτέρων τεχνικών προδιαγραφών σε σχέση με την υπάρχουσα λύση τόσο για τα Κεντρικά Γραφεία όσο και για τα	ΝΑΙ		

Πίνακας Συμμόρφωσης 9: Υπηρεσίες Παροχής Τηλεφωνίας για την Αναθέτουσα Αρχή				
A/A	Στοιχεία Διακήρυξης		Στοιχεία Προσφοράς	
	Προδιαγραφή	Απαίτηση	Απάντηση	Παραπομπή
	Κτηματολογικά Γραφεία της Αναθέτουσας Αρχής			
9.4	Ο Ανάδοχος θα πρέπει να παρέχει τις υπηρεσίες σταθερής τηλεφωνίας σε όλες τις εγκαταστάσεις (δεν επιτρέπεται η υποβολή προσφοράς για «κάλυψη» μέρους των εγκαταστάσεων).	ΝΑΙ		
9.5	Να μπορεί να μεταφέρει στο δίκτυό του αριθμητικά φάσματα όλων των τύπων γραμμών που υπάρχουν σήμερα στην Ελλάδα (PRI,PSTN,BRI), όπου θα χρησιμοποιούνται για τις εισερχόμενες και για τις εξερχόμενες κλήσεις.	ΝΑΙ		
9.6	Ο Ανάδοχος θα πρέπει να παρέχει την δυνατότητα δωρεάν επικοινωνίας (παροχή απεριόριστης ενδοεταιρικής επικοινωνίας μεταξύ εταιρικών σταθερών) μεταξύ όλων των εγκαταστάσεων της Αναθέτουσας Αρχής, Κτιρίων Γραφείων και Κτηματολογικών Γραφείων, όσο και αυτών που ενδεχομένως δημιουργηθούν κατά την διάρκεια της σύμβασης ("VPN").	ΝΑΙ		
9.7	Ο εκτιμώμενος χρόνος ανά σημείο αναφέρεται στον Πίνακα Οικονομικής Προσφοράς 3: Υπηρεσίες Τηλεφωνίας.	ΝΑΙ		
9.8	Θα πρέπει να δοθεί κόστος ανά λεπτό για την υπέρβαση των εκτιμώμενων χρόνων ομιλίας.	ΝΑΙ		
9.9	Θα πρέπει να δοθεί κόστος ανά λεπτό για χρέωση των κλήσεων προς διεθνείς προορισμούς (προς ΕΕ).	ΝΑΙ		
9.10	Ο Ανάδοχος θα πρέπει να κοστολογήσει ανά λεπτό με χρέωση ανά δευτερόλεπτο.	ΝΑΙ		
9.11	Αποδεκτοί προορισμοί κλήσεων είναι εντός Ελλάδας (αστικά, υπεραστικά, κινητά) και εντός ΕΕ. Όλοι οι υπόλοιποι προορισμοί θα πρέπει να είναι αποκλεισμένοι (φραγή εξερχομένων κλήσεων). Σε εξαιρετικές περιπτώσεις ενδέχεται να ζητηθεί από την Αναθέτουσα Αρχή ενεργοποίηση προορισμού εκτός των αποδεκτών. Το κόστος κλήσης θα προκύπτει από τον ισχύοντα τιμοκατάλογο του Αναδόχου. Να δοθεί τιμοκατάλογος με το κόστος ανά προορισμό.	ΝΑΙ		
9.12	Σε περίπτωση ανάγκης δημιουργίας νέων τηλεφωνικών γραμμών ο Ανάδοχος οφείλει να έχει	ΝΑΙ		

Πίνακας Συμμόρφωσης 9: Υπηρεσίες Παροχής Τηλεφωνίας για την Αναθέτουσα Αρχή				
A/A	Στοιχεία Διακήρυξης		Στοιχεία Προσφοράς	
	Προδιαγραφή	Απαίτηση	Απάντηση	Παραπομπή
	ολοκληρώσει τις απαραίτητες εργασίες υλοποίησης, όπως αναφέρονται στο Πίνακας Συμμόρφωσης 2: Γενικές Αρχές Υλοποίησης Διασυνδέσεων, μέσα σε διάστημα είκοσι πέντε (25) εργάσιμων ημερών από την ημερομηνία κοινοποίησης της ανάγκης από την Αναθέτουσα Αρχή. Η υπέρβαση του ανωτέρω χρονικού διαστήματος επιφέρει ρήτρες σύμφωνα με τα αναγραφόμενα στην §II.7.2.11 εκτός κι αν ο Ανάδοχος αποδείξει ότι η καθυστέρηση δεν οφείλεται σε δική του υπαιτιότητα.			
9.13	Για υφιστάμενες συνδέσεις, όταν απαιτείται νέος εξοπλισμός αυτός θα πρέπει να παρέχεται σε χρονικό διάστημα εντός δέκα (10) εργάσιμων ημερών.	ΝΑΙ		
9.14	Οι εργασίες υλοποίησης διασύνδεσης που θα πρέπει να εκτελεί ο Ανάδοχος σε περίπτωση νέας τηλεφωνικής σύνδεσης είναι κατ' ελάχιστο αυτές που αναφέρονται στον Πίνακας Συμμόρφωσης 2: Γενικές Αρχές Υλοποίησης Διασυνδέσεων. Ο Ανάδοχος θα πρέπει να αναφέρει στην προσφορά του τυχόν επιπλέον εργασίες που θα πρέπει να εκτελούνται στην περίπτωση νέου ή μεταφοράς υπάρχοντος σημείου.	ΝΑΙ		
9.15	Σε περίπτωση που για υπηρεσιακές ανάγκες της Αναθέτουσας Αρχής απαιτηθεί η μεταφορά κάποιων τηλεφωνικών εγκατάστασης (κτίρια Αναθέτουσας Αρχής ή / και Κτηματολογικά Γραφεία) σε άλλη τοποθεσία, ο Ανάδοχος οφείλει να αναλάβει τη μεταφορά χωρίς κόστος για την Αναθέτουσα Αρχή. Οι εργασίες μεταφοράς που αναφέρονται στον Πίνακας Συμμόρφωσης 2: Γενικές Αρχές Υλοποίησης Διασυνδέσεων, θα πρέπει να έχουν ολοκληρωθεί σε διάστημα είκοσι πέντε (25) εργάσιμων ημερών από την ημερομηνία κοινοποίησης της ανάγκης από την Αναθέτουσα Αρχή. Οι εργασίες αυτές περιλαμβάνουν τη μεταφορά των γραμμών και του αντίστοιχου εξοπλισμού, την ολοκλήρωση των εργασιών για τη φυσική διασύνδεση, τη δημιουργία λογικού κυκλώματος αλλά και την παραμετροποίηση του εξοπλισμού που επηρεάζεται από την αλλαγή αυτή. Η υπέρβαση του ανωτέρω χρονικού διαστήματος επιφέρει ρήτρες σύμφωνα με τα αναγραφόμενα στην §II.7.2.11, εκτός	ΝΑΙ		

Πίνακας Συμμόρφωσης 9: Υπηρεσίες Παροχής Τηλεφωνίας για την Αναθέτουσα Αρχή				
A/A	Στοιχεία Διακήρυξης		Στοιχεία Προσφοράς	
	Προδιαγραφή	Απαίτηση	Απάντηση	Παραπομπή
	κι αν ο Ανάδοχος αποδείξει ότι η καθυστέρηση δεν οφείλεται σε δική του υπαιτιότητα.			
9.16	Η μεταφορά των γραμμών και υποδομών θα πρέπει να γίνεται χωρίς διακοπή της παρεχόμενης υπηρεσίας στο προς μεταφορά σημείο. Σε περίπτωση που αυτό δεν είναι τεχνικά εφικτό, ο μόνος αποδεκτός χρόνος διακοπής των υπηρεσιών είναι το χρονικό διάστημα στο οποίο το προς μεταφορά σημείο δε λειτουργεί (πχ Σαββατοκύριακα, αργίες, μετά το πέρας του ωραρίου κλπ).	NAI		
9.17	Εάν σε κάποιο σημείο η προτεινόμενη υπηρεσία τηλεφωνίας δεν είναι εφικτό να υλοποιηθεί, ο Ανάδοχος οφείλει να παρέχει εναλλακτική λύση τηλεφωνίας με την ίδια ή καλύτερη απόδοση και ασφάλεια. Η όποια εναλλακτική προτεινόμενη λύση θα πρέπει να τύχει της έγκρισης της Αναθέτουσας Αρχής.	NAI		
9.18	Στην περίπτωση κατάργησης υπάρχοντος σημείου, ο Ανάδοχος θα πρέπει να έχει ολοκληρώσει τις εργασίες μέσα σε διάστημα δέκα (10) εργάσιμων ημερών.	NAI		
9.19	Ο Ανάδοχος οφείλει να ενημερώνει την Αναθέτουσα Αρχή για την ακριβή ημερομηνία δημιουργίας του σημείου, η οποία αποτελεί την έναρξης τιμολόγησης του εν λόγω νέου σημείου. Αντιστοίχως, σε περίπτωση κατάργησης υπάρχοντος σημείου ο Ανάδοχος θα πρέπει να ειδοποιήσει την Αναθέτουσα Αρχή για την ακριβή ημερομηνία κατάργησης, δηλαδή την ημερομηνία παύσης τιμολόγησης του εν λόγω καταργημένου σημείου.	NAI		
9.20	Τόσο το υλικό που θα χρησιμοποιήσει ο Ανάδοχος για την υλοποίηση της λύσης όσο και οι υπηρεσίες τηλεφωνίας, θα πρέπει να υποστηρίζονται από τον Ανάδοχο σε όλη τη διάρκεια της Σύμβασης.	NAI		
9.21	Ο Ανάδοχος θα πρέπει να διασφαλίσει ότι στις τηλεφωνικές επικοινωνίες δε θα υπάρχουν καθυστερήσεις μετάδοσης, διακοπτόμενη μετάδοση φωνής, αστοχίες κλήσεων και γενικότερα προβλήματα που ενδέχεται να παρουσιαστούν κατά τη διάρκεια των τηλεφωνικών επικοινωνιών (πχ μη δυνατότητα ακρόασης του ενός από τους δύο	NAI		

Πίνακας Συμμόρφωσης 9: Υπηρεσίες Παροχής Τηλεφωνίας για την Αναθέτουσα Αρχή				
A/A	Στοιχεία Διακήρυξης		Στοιχεία Προσφοράς	
	Προδιαγραφή	Απαίτηση	Απάντηση	Παραπομπή
	συνομιλητές, αυτακρόαση, συνακρόαση κλπ).			
9.22	Η ευθύνη ορθής δρομολόγησης της εξερχόμενης κλήσης προς το δίκτυο τερματισμού ανήκει αποκλειστικά στον Ανάδοχο με προϋπόθεση όμως να εμφανίζεται ο αριθμός του τελικού χρήστη.	NAI		
9.23	Όλες οι εργασίες (τεχνικής ή άλλης φύσης) που ενδεχομένως απαιτηθούν για την υλοποίηση των παραπάνω ζητούμενων, θα υλοποιηθούν με μέριμνα, ευθύνη και δαπάνες του παρόχου, χωρίς να προκληθεί οποιαδήποτε διακοπή των υπηρεσιών σταθερής τηλεφωνίας οποιασδήποτε εγκατάστασης της Αναθέτουσας Αρχής.	NAI		
9.24	Όσον αφορά το αριθμοδοτικό φάσμα, η επιλογή του θα γίνει από την Αναθέτουσα Αρχή με τις εξής δυνατότητες: <ul style="list-style-type: none"> • Δυνατότητα φορητότητας του υφιστάμενου αριθμοδοτικού φάσματος από τον υφιστάμενο τηλεπικοινωνιακό πάροχο σε άλλον με τον ελάχιστο χρόνο μετάπτωσης. • Δυνατότητα επιλογής νέων διεπιλογικών γεωγραφικών αριθμών που θα διαθέσει ο πάροχος. 	NAI		
9.25	Θα πρέπει να αποδοθεί σύντομος κωδικός πανελλαδικής εμβέλειας στον οποίο θα καλούν οι πολίτες.	NAI		
9.26	Σε κάθε σημείο θα αποδοθεί επίσης τηλεφωνικός αριθμός τον οποίο θα μπορεί να καλεί εναλλακτικά ο πολίτης.	NAI		
9.27	Ο σύντομος κωδικός θα τερματιστεί στις κεντρικές υποδομές των κεντρικών γραφείων του Ελληνικού Κτηματολογίου στην Αθήνα.	NAI		
9.28	Η κλήση θα μπορεί να δρομολογείται είτε σε απομακρυσμένα σημεία (πχ Κτηματολογικά Γραφεία) είτε σε προορισμούς εντός των σημείων παρουσίας του Ελληνικό Κτηματολόγιο (πχ	NAI		

Πίνακας Συμμόρφωσης 9: Υπηρεσίες Παροχής Τηλεφωνίας για την Αναθέτουσα Αρχή				
A/A	Στοιχεία Διακήρυξης		Στοιχεία Προσφοράς	
	Προδιαγραφή	Απαίτηση	Απάντηση	Παραπομπή
	helpdesk).			
9.29	Αριθμός γραμμών που θα αποδοθούν στον σύντομο κωδικό στις κεντρικές υποδομές των κεντρικών γραφείων.	≥ 32		
9.30	Ο αριθμός των γραμμών να μπορεί να αυξηθεί ή να μειωθεί κατόπιν αιτήματος της Αναθέτουσας Αρχής.	NAI		
9.31	Η χρέωση κλήσης στον σύντομο κωδικό θα είναι η ελάχιστη δυνατή (αστική ή μικρότερη).	NAI		
9.32	Η κλήση θα μπορεί να δρομολογείται σε απομακρυσμένα σημεία παρουσίας του Ελληνικού Κτηματολογίου (πχ Κτηματολογικά Γραφεία), σε οντότητες και τελικούς χρήστες εντός των σημείων παρουσίας (πχ helpdesk).	NAI		
9.33	Θα πρέπει να υπάρχει η δυνατότητα προώθησης της κλήσης στον κατάλληλο αποδέκτη αναλόγως της επιλογής του καλούντα.	NAI		
9.34	Ο καλών θα μπορεί να επιλέξει τον προορισμό που επιθυμεί με επιλογή του κατάλληλου κομβίου της συσκευής του κατόπιν φωνητικού μηνύματος.	NAI		
9.35	Δυνατότητα φωνητικής πύλης για επιλογή μέσω φωνητικής εντολής του καλούντος.	NAI		
9.36	Ο Ανάδοχος θα αναλάβει την πλήρη παραμετροποίηση στον εξοπλισμό που απαιτείται ώστε να παρέχονται οι ζητούμενες υπηρεσίες.	NAI		
9.37	Ηχογραφημένο μήνυμα υποδοχής το οποίο θα εναλλάσσεται αναλόγως της ώρας.	NAI		
9.38	Η Αναθέτουσα Αρχή θα καθορίσει τον τηλεφωνικό αριθμό ο οποίος θα χρησιμοποιείται για την εισερχόμενες κλήσεις των πολιτών για το συγκεκριμένο σημείο. Ο αριθμός αυτός θα δρομολογείται σε συγκεκριμένο χρήστη ο οποίος θα έχει τη δυνατότητα περαιτέρω προώθησης στους εσωτερικούς χρήστες.	NAI		

Πίνακας Συμμόρφωσης 9: Υπηρεσίες Παροχής Τηλεφωνίας για την Αναθέτουσα Αρχή				
A/A	Στοιχεία Διακήρυξης		Στοιχεία Προσφοράς	
	Προδιαγραφή	Απαίτηση	Απάντηση	Παραπομπή
9.39	Επιπλέον ο υποψήφιος Ανάδοχος θα πρέπει να αποδεικνύει στην προσφορά του ότι αυτός λαμβάνει όλα τα κατάλληλα τεχνικά και οργανωτικά μέτρα για τη διασφάλιση του απόρρητου των επικοινωνιών και την προστασία των προσωπικών δεδομένων, σύμφωνα με τη σχετική νομοθεσία, τους Κανονισμούς της ΑΔΑΕ (Αρχής Διασφάλισης του Απορρήτου των Επικοινωνιών) και την Πολιτική Διασφάλιση του Απορρήτου (Πολιτική Ασφαλείας) που τηρεί.	ΝΑΙ		
9.40	Ο υποψήφιος Ανάδοχος θα πρέπει να διαθέτει τα ακατάλληλα αποδεικτικά έγγραφα, πιστοποιητικά και αδειοδοτήσεις από αναγνωρισμένους Εθνικούς και Διεθνείς Οργανισμούς (Ε.Ε.Τ.Τ κλπ) για την παροχή υπηρεσιών σταθερής τηλεφωνίας, καθώς επίσης και σχετικές πιστοποιήσεις.	ΝΑΙ		
9.41	Νέος επιπλέον εξοπλισμός ή /και άδειες χρήσης λογισμικού που πιθανά απαιτηθούν για την υλοποίηση της λύσης τηλεφωνίας, δεν αποτελούν αντικείμενο προμήθειας της Σύμβασης και θα χρησιμοποιηθεί μόνο κατά τη διάρκεια ισχύος της Σύμβασης για την παροχή των υπηρεσιών τηλεφωνίας. Ωστόσο, ο Ανάδοχος οφείλει να παρέχει αυτά σε όλη τη διάρκεια της Σύμβασης για την υλοποίηση της λύσης τηλεφωνίας σε όλα τα σημεία που απαιτείται η παροχή λύσης τηλεφωνίας.	ΝΑΙ		
9.42	Εάν χρησιμοποιηθεί νέος εξοπλισμός, αυτός θα πρέπει να είναι σύγχρονος και ανωτέρων προδιαγραφών σε σχέση με τον υπάρχοντα.	ΝΑΙ		
9.43	Σε περίπτωση χρήσης νέου εξοπλισμού, αυτός θα πρέπει να είναι πλήρως συμβατός και λειτουργικός με τον υπάρχον εξοπλισμό και της παρεχόμενες υπηρεσίες.	ΝΑΙ		
9.44	Ο Ανάδοχος θα πρέπει να μεριμνεί για την συντήρηση του νέου εξοπλισμού, να φροντίζει ώστε να μην παρουσιάζονται κενά ασφαλείας, να αναβαθμίζει το λειτουργικό σε νέες εκδόσεις και να αποκαθιστά την ορθή λειτουργία σε περίπτωση βλάβης.	ΝΑΙ		

Πίνακας Συμμόρφωσης 9: Υπηρεσίες Παροχής Τηλεφωνίας για την Αναθέτουσα Αρχή				
A/A	Στοιχεία Διακήρυξης		Στοιχεία Προσφοράς	
	Προδιαγραφή	Απαίτηση	Απάντηση	Παραπομπή
9.45	Με την ολοκλήρωση της Σύμβασης, ο νέος εξοπλισμός που θα χρησιμοποιήσει ο Ανάδοχος δεν θα παραμείνει στην υποδομή της Αναθέτουσας Αρχής και θα παραμείνει στην κυριότητα του Αναδόχου.	ΝΑΙ		
9.46	Ο Ανάδοχος σε κάθε περίπτωση εγγυάται την ομαλή εκκίνηση και λειτουργία του συστήματος με όλα τα προσφερόμενα περιφερειακά συνδεδεμένα σε αυτόν και σε πλήρη λειτουργία.	ΝΑΙ		
9.47	Ο Ανάδοχος θα πρέπει να προσφέρει τον αναγκαίο συμπληρωματικό εξοπλισμό και εξαρτήματα για τη θέση του συστήματος σε παραγωγική λειτουργία (π.χ. καλώδια, connectors κλπ.)	ΝΑΙ		
9.48	Σε περίπτωση που ο εξοπλισμός είναι rack mounted, ο Ανάδοχος θα πρέπει να προσφέρει τα κατάλληλα MOUNT KITS για την τοποθέτηση του εξοπλισμού.	ΝΑΙ		
9.49	Το φωνητικό σύστημα βασίζεται στην IP τηλεφωνία. Ο Ανάδοχος υποχρεωτικά πρέπει να διαθέτει εμπειρία από ανάλογα ολοκληρωμένα έργα βασισμένα σε IP τηλεφωνία.	ΝΑΙ		
9.50	Οι υπηρεσίες του συστήματος τηλεφωνίας θα ενταχθούν στη Σύμβαση SLA για όλη τη διάρκεια ισχύος της Σύμβασης, όπως ορίζεται σχετικά στο ΠΑΡΑΡΤΗΜΑ II.	ΝΑΙ		
9.51	Η προτεινόμενη λύση IP Τηλεφωνίας θα πρέπει να έχει όλα τα απαραίτητα εργαλεία λογισμικού για διαχείριση και προγραμματισμό. Η διαχείριση να μπορεί να γίνει τόσο τοπικά όσο και απομακρυσμένα μέσα από Web browser, TCP-IP ή με modem για dialup διαχείριση. Σε περίπτωση dialup πρόσβασης θα πρέπει να προσφερθεί το modem.	ΝΑΙ		
9.52	Η διαχείριση θα γίνεται: <ul style="list-style-type: none"> • σε ότι αφορά τις καθημερινές εργασίες από την Αναθέτουσα Αρχή και τον Ανάδοχο σε περίπτωση που απαιτηθεί η συνδρομή του • σε ότι αφορά εργασίες συντήρησης και υποστήριξης από τον Ανάδοχο 	ΝΑΙ		

Πίνακας Συμμόρφωσης 9: Υπηρεσίες Παροχής Τηλεφωνίας για την Αναθέτουσα Αρχή				
A/A	Στοιχεία Διακήρυξης		Στοιχεία Προσφοράς	
	Προδιαγραφή	Απαίτηση	Απάντηση	Παραπομπή
9.53	Θα πρέπει να υπάρχει η δυνατότητα φραγών ανά χρήστη (πχ διεθνή, κινητά, 090.....,κλπ) σε όλα τα σημεία.	NAI		
9.54	Σε περίπτωση κλήσεων εκτός των προορισμών που αναφέρονται στην παρούσα, ο Ανάδοχος θα πρέπει να τιμολογεί βάσει του γενικού τρέχοντος τιμοκαταλόγου.	NAI		
9.55	Η τιμολόγηση των υπηρεσιών τηλεφωνίας που αναφέρονται στον Πίνακα Οικονομικής Προσφοράς 3, θα πρέπει να γίνεται με την έκδοση ενός ενιαίου τιμολογίου στο οποίο θα αναγράφονται οι χρεώσεις όλων των επιμέρους σημείων, σύμφωνα με τα αναγραφόμενα στη Σύμβαση. Δεν επιτρέπεται έκδοση τιμολογίων ανά σημείο.	NAI		
9.56	Θα πρέπει να υπάρχει αριθμοδότηση για κάθε έναν από τους χρήστες.	NAI		
9.57	Η προτεινόμενη λύση IP Τηλεφωνίας να διαθέτει λειτουργία καταγραφής των στοιχείων των τηλεφωνικών κλήσεων CDR (Call Detail Recording) και παραγωγής πολλαπλών στατιστικών στοιχείων ανάλογα με την ζητούμενη παράμετρο. (πχ ποσοστά αστικών, υπεραστικών, κινητών-μέση διάρκεια τηλεφωνημάτων). Οι χρήστες της Αναθέτουσας Αρχής θα πρέπει να έχουν πρόσβαση στο σύστημα καταγραφής των στοιχείων χρησιμοποιώντας κατάλληλα προσωποποιημένα στοιχεία (username / password). Επιπλέον θα πρέπει να υπάρχει η δυνατότητα αποστολής των στοιχείων αυτών από τον Ανάδοχο κατόπιν αιτήματος της Αναθέτουσας Αρχής.	NAI		
9.58	Δυνατότητα ορισμού κανόνων κλήσεων (εξουσιοδοτήσεις, περιορισμοί (Φραγές) κλπ).	NAI		
9.59	Αριθμός τηλεφωνικών χρηστών που μπορούν να υποστηριχτούν από την προσφερόμενη λύση, με τις απαραίτητες άδειες λογισμικού για την κάλυψη των αναγκών της Αναθέτουσας Αρχής.	≥ 1700		
9.60	Ο μέγιστος αριθμός των υποστηριζόμενων IP τηλεφώνων στην προσφερόμενη λύση IP Τηλεφωνίας, χωρίς την χρήση νέου hardware αλλά με την προμήθεια μόνο πρόσθετων αδειών χρήσης	≥ 2000		

Πίνακας Συμμόρφωσης 9: Υπηρεσίες Παροχής Τηλεφωνίας για την Αναθέτουσα Αρχή				
A/A	Στοιχεία Διακήρυξης		Στοιχεία Προσφοράς	
	Προδιαγραφή	Απαίτηση	Απάντηση	Παραπομπή
	IP τηλεφώνων.			
9.61	Σε περίπτωση που η προτεινόμενη λύση απαιτεί σύνδεση στο δίκτυο δεδομένων του κάθε σημείου παροχής τηλεφωνικών υπηρεσιών, το νέο υλικό που θα χρησιμοποιηθεί θα πρέπει να διαθέτει τις απαραίτητες Θύρες Ethernet 100/1000 Mbps με σκοπό την διασύνδεσή του με το δίκτυο δεδομένων των σημείων παροχής τηλεφωνικών υπηρεσιών.	ΝΑΙ		
9.62	Δυνατότητα αναβάθμισης του προσφερόμενου λογισμικού της λύσης IP Τηλεφωνίας σε καινούργιες εκδόσεις όταν αυτές παρουσιάζονται κατά την διάρκεια της Σύμβασης χωρίς επιπλέον κόστος.	ΝΑΙ		
9.63	Η λύση τηλεφωνίας θα πρέπει να παρέχει όλες τις υπηρεσίες που σήμερα παρέχονται από το υφιστάμενο τηλεφωνικό κέντρο, χωρίς κατ' ανάγκη να χρησιμοποιηθούν τα ίδια συστήματα και λογισμικό. Τα υφιστάμενα συστήματα και οι υπηρεσίες αναφέρονται στους Πίνακες 9- Υποδομή Τηλεφωνικού Κέντρου , Πίνακας 11 - Παρεχόμενες Υπηρεσίες Τηλεφωνικού Κέντρου και Πίνακας 12 - Στοιχεία Τηλεφωνικής Υποδομής ΕΚΓ.	ΝΑΙ		
9.64	Ο αριθμός καναλιών ανά σημείο θα πρέπει να υπολογιστεί στο 40% των χρηστών σε κάθε σημείο, όπως αναφέρεται αναλυτικότερα στον Πίνακα Οικονομικής Προσφοράς 3: Υπηρεσίες Τηλεφωνίας. Θα πρέπει να υπάρχει η δυνατότητα επαύξησης.			
Προδιαγραφές Υπηρεσιών Τηλεφωνίας Κεντρικών Γραφείων Αναθέτουσας Αρχής				
9.65	Ο Ανάδοχος δύναται να χρησιμοποιήσει τον ήδη υπάρχοντα εξοπλισμό τηλεφωνίας που αναφέρεται στον Πίνακα 9- Υποδομή Τηλεφωνικού Κέντρου	ΝΑΙ		
9.66	Σε περίπτωση που χρησιμοποιήσει τον υπάρχοντα εξοπλισμό που αναφέρεται στον Πίνακα 9- Υποδομή Τηλεφωνικού Κέντρου, θα πρέπει να εκτελέσει όλες τις απαραίτητες ενέργειες (πχ αναβάθμιση λογισμικού, υλικού κλπ), χωρίς κόστος της Αναθέτουσας Αρχής, ώστε αυτός να καταστεί σύγχρονος και ικανός να εξυπηρετήσει τις αυξημένες, σε σχέση με σήμερα, ανάγκες	ΝΑΙ		

Πίνακας Συμμόρφωσης 9: Υπηρεσίες Παροχής Τηλεφωνίας για την Αναθέτουσα Αρχή				
A/A	Στοιχεία Διακήρυξης		Στοιχεία Προσφοράς	
	Προδιαγραφή	Απαίτηση	Απάντηση	Παραπομπή
	τηλεφωνίας της Αναθέτουσας Αρχής.			
9.67	Ο υπάρχον εξοπλισμός που αναφέρεται στον Πίνακα 9- Υποδομή Τηλεφωνικού Κέντρου παραμένει στην κυριότητα της Αναθέτουσας Αρχής για όλη τη διάρκεια της Σύμβασης και μετά τη λήξη αυτής και εντάσσεται στη Σύμβαση SLA.	NAI		
9.68	Λειτουργία fail-over του ολοκληρωμένου συστήματος IP τηλεφωνίας σε επίπεδο εξοπλισμού.	NAI		
9.69	Οι παρεχόμενες υπηρεσίες στα λειτουργούντα σημεία που αναφέρονται στον Πίνακα 10 - Στοιχεία Τηλεφωνικών Γραμμών. Πίνακα 9- Υποδομή Τηλεφωνικού Κέντρου θα πρέπει να διατηρήσουν την ίδια λειτουργικότητα ανεξαρτήτως της λύσης που θα προτείνει ο Ανάδοχος. Εναλλακτικά, ο Ανάδοχος μπορεί να προτείνει λύσεις διαφορετικής πρόσβασης με ακριβώς την ίδια λειτουργικότητα με το ζητούμενο.	NAI		
9.70	Να αναφερθεί ο απαιτούμενος εξοπλισμός (H/W ή / και S/W) για τη λειτουργία και διαχείριση κλήσεων και την υποστήριξη δικτυακών IP τηλεφώνων.	NAI		
9.71	Να αναφερθεί ο Τύπος – Κατασκευαστής.	NAI		
9.72	Να αναφερθεί η Σειρά-Μοντέλο.	NAI		
9.73	Το σύστημα τηλεφωνίας που εξυπηρετεί τα Κεντρικά Γραφεία της Αναθέτουσας Αρχής να έχει χαρακτηριστικά υψηλής διαθεσιμότητας (failover) σε επίπεδο εξοπλισμού. Να περιγραφεί.	NAI		
9.74	Υποστήριξη των πρωτοκόλλων: G711 ή/και H.323 ή/και SIP	NAI		
9.75	Η προτεινόμενη λύση IP Τηλεφωνίας θα πρέπει να διαθέτει κεντρικό directory για αποθήκευση τηλεφωνικών αριθμών (εσωτερικών και εξωτερικών) με αντιστοίχιση ονόματος και εμφάνιση τους (όνομα και αριθμός) στην οθόνη των τηλεφώνων κατά την εισερχόμενη κλήση.	NAI		
9.76	Η λύση IP Τηλεφωνίας να διαθέτει τη λειτουργία κατά την οποία ο χρήστης να μπορεί να μεταφέρει	NAI		

Πίνακας Συμμόρφωσης 9: Υπηρεσίες Παροχής Τηλεφωνίας για την Αναθέτουσα Αρχή				
Α/Α	Στοιχεία Διακήρυξης		Στοιχεία Προσφοράς	
	Προδιαγραφή	Απαίτηση	Απάντηση	Παραπομπή
	τα δεδομένα του τηλεφώνου του σε άλλο τηλέφωνο εντός του ιδίου δικτύου IP τηλεφώνων, στην ίδια γεωγραφική περιοχή.			
9.77	<p>Το προτεινόμενο Σύστημα IP Τηλεφωνίας να διαθέτει τα κάτωθι τηλεφωνικά χαρακτηριστικά:</p> <ul style="list-style-type: none"> • Αναγνώριση κλήσης (CLID) • Direct Inwards Dialing (DID) • Μεταφορά κλήσης (call transfer) • Κράτηση κλήσης (hold) • Προώθηση κλήσης χωρίς συνθήκες (Forward unconditional) • Προώθηση κλήσης υπό συνθήκες (Forward Conditional) • 6 party conference • Δρομολόγηση κλήσεων με χρονικές παραμέτρους (ανάλογα με την ώρα της ημέρας) • ACD • Call Waiting • Login-Logout στα τηλέφωνα • Διαμόρφωση του τηλεφώνου από τον χρήστη 	<p>ΝΑΙ</p> <p>σε όλα τα χαρακτηριστικά</p>		
9.78	Η προτεινόμενη λύση IP Τηλεφωνίας για τα Κεντρικά Γραφεία της Αναθέτουσας Αρχής να διαθέτει μουσική στην αναμονή (MOH Music on Hold).	ΝΑΙ		
9.79	Η λύση IP Τηλεφωνίας θα πρέπει να υποστηρίζει εφαρμογές Ανάπτυξης Αλληλεπίδρασης Τηλεφωνίας Υπολογιστών (Telephony Application Programming Interface – TAPI) και API interface.	ΝΑΙ		
9.80	Εάν χρησιμοποιηθεί νέος εξοπλισμός, αυτός θα πρέπει να είναι 19” rack mounted και να συνοδεύεται από τις βάσεις στήριξης (brackets) για να βιδωθούν στο rack. Συμπληρωματικός εξοπλισμός (πχ modems κλπ) μπορεί να τοποθετηθεί σε ράφι εντός των racks. Ο Ανάδοχος θα πρέπει να παρέχει όλα τα απαιτούμενα για την τοποθέτηση του παρεχομένου εξοπλισμού εντός του rack.	ΝΑΙ		
9.81	Το σύστημα θα είναι σε τέτοια διάταξη που να	ΝΑΙ		

Πίνακας Συμμόρφωσης 9: Υπηρεσίες Παροχής Τηλεφωνίας για την Αναθέτουσα Αρχή				
A/A	Στοιχεία Διακήρυξης		Στοιχεία Προσφοράς	
	Προδιαγραφή	Απαίτηση	Απάντηση	Παραπομπή
	εξασφαλίζει διαμοιρασμό του φορτίου (LOAD SHARING) με δυνατότητα να αναλάβει πλήρως την λειτουργία η μία μονάδα σε περίπτωση βλάβης της άλλης μονάδας IP Τηλεφωνίας χωρίς απώλεια των ενεργών συνδιαλέξεων (εξαιρείται η μονάδα IVR).			
9.82	Να περιγραφεί η συνέχεια των ενεργών συνδιαλέξεων στην περίπτωση απώλειας μιας εκ των μονάδων του συστήματος IP τηλεφωνίας.	NAI		
9.83	Να περιγραφεί ο τρόπος επίτευξης της Υψηλής διαθεσιμότητας της προσφερόμενης λύσης.	NAI		
9.84	Η προτεινόμενη λύση IP τηλεφωνίας στην προσφερόμενη σύνθεση να διαθέτει τις παρακάτω εφαρμογές τηλεφωνίας <ul style="list-style-type: none"> • Voice Mail • Unified Messaging • Auto Attendant • Υποστήριξη εναλλακτικής δρομολόγησης των κλήσεων • Contact Center 	NAI		
9.85	Στο πλαίσιο της παροχής τηλεφωνικών υπηρεσιών, είναι απαραίτητη η ύπαρξη voice mail. Η προσφερόμενη λύση voice mail θα πρέπει: <ul style="list-style-type: none"> • Να υποστηρίζει τουλάχιστον 500 voice mail χρήστες. • Να μπορεί να υποστηρίξει πενήντα (50) ταυτόχρονες voice mail συνδέσεις. • Να μπορεί να αποθηκεύσει τουλάχιστον 300 ώρες μηνυμάτων χρηστών. 	NAI		
9.86	Η προσφερόμενη λύση να υποστηρίζει τουλάχιστον 500 Unified Messaging users.	NAI		
9.87	Η προσφερόμενη λύση να διαθέτει αυτόματη απάντηση για τουλάχιστον 30 ταυτόχρονες εισερχόμενες κλήσεις. Η προσφερόμενη λύση να έχει την δυνατότητα για δρομολόγηση των κλήσεων βάσει των επιλογών των καλούντων. Οι DID (απευθείας) κλήσεις να παρακάμπτουν το auto	NAI		

Πίνακας Συμμόρφωσης 9: Υπηρεσίες Παροχής Τηλεφωνίας για την Αναθέτουσα Αρχή				
A/A	Στοιχεία Διακήρυξης		Στοιχεία Προσφοράς	
	Προδιαγραφή	Απαίτηση	Απάντηση	Παραπομπή
	attendant.			
9.88	Η προσφερόμενη λύση να διαθέτει μενού επιλογών για δρομολόγηση των εισερχόμενων κλήσεων. Η εισερχόμενη κλήση να μπορεί να μεταφερθεί σε τμήμα του οργανισμού , στο voice mail ή απευθείας σε χρήστη. Το σύστημα πρέπει να διαθέτει DTMF αναγνώριση για να μπορεί να δρομολογεί τις κλήσεις βάση των επιλογών.	NAI		
	Contact Center			
9.89	Ο Ανάδοχος μπορεί να χρησιμοποιήσει το ήδη υπάρχον Contact Center, αναλαμβάνοντας τις αναβαθμίσεις που πιθανά απαιτηθούν ώστε το σύστημα να καταστεί σύγχρονο, χωρίς επιπλέον κόστος για την Αναθέτουσα Αρχή. Το υπάρχον σύστημα αναφέρεται στον Πίνακα 9- Υποδομή Τηλεφωνικού Κέντρου	NAI		
9.90	Σε περίπτωση που χρησιμοποιηθεί το υπάρχον σύστημα, αυτό θα ενταχθεί στη Σύμβαση SLA.	NAI		
9.91	Σε περίπτωση που ο Ανάδοχος χρησιμοποιήσει νέο εξοπλισμό, αυτός θα πρέπει να είναι ανώτερων τεχνικών χαρακτηριστικών από τον υπάρχον. Να δοθεί συγκριτικός πίνακας.	NAI		
9.92	Το προσφερόμενο Contact Center να μπορεί να υποδεχθεί, να βάλει σε ουρά (αναμονή) και να δρομολογήσει τουλάχιστον 30 εισερχόμενες εξωτερικές γραμμές.	NAI		
9.93	Το προσφερόμενο Contact Center να διαθέτει δυνατότητα για τουλάχιστον 20 active ταυτόχρονους agents και 4 supervisors CTI	NAI		
9.94	Το προσφερόμενο σύστημα IP τηλεφωνίας θα πρέπει να συνοδεύεται από το λογισμικό για σύνδεση με εφαρμογές CTI (μέσω των πρωτοκόλλων TAPI, API) για τη διασύνδεση του συστήματος με την βάση δεδομένων και του ERP λογισμικού συστήματος της Αναθέτουσας Αρχής.	NAI		
9.95	Το προσφερόμενο Contact Center να διαθέτει δυνατότητα για τουλάχιστον 20 preconfigured agents.	NAI		
9.96	Το προσφερόμενο Contact Center να διαθέτει δυνατότητα για επέκταση σε τουλάχιστον 50	NAI		

Πίνακας Συμμόρφωσης 9: Υπηρεσίες Παροχής Τηλεφωνίας για την Αναθέτουσα Αρχή				
Α/Α	Στοιχεία Διακήρυξης		Στοιχεία Προσφοράς	
	Προδιαγραφή	Απαίτηση	Απάντηση	Παραπομπή
	ταυτόχρονους agents με την αγορά αδειών χρήσης.			
9.97	Ύπαρξη τηλεφωνικού μηνύματος για τον εκτιμώμενο χρόνο αναμονής των κλήσεων.	ΝΑΙ		
9.98	Θα πρέπει να προσφερθούν ασύρματα ακουστικά σύγχρονης τεχνολογίας για τους χρήστες του Call Center.	ΝΑΙ		
9.99	Τα προσφερόμενα ακουστικά θα πρέπει να είναι συμβατά με το call center που θα λειτουργεί στην Αναθέτουσα Αρχή.	ΝΑΙ		
9.100	Αριθμός προσφερομένων ακουστικών.	≥ 30		
9.101	<p>Το διαχειριστικό του supervisor θα πρέπει να περιλαμβάνει κατ' ελάχιστο τα ακόλουθα στατιστικά:</p> <p>ΥΦΙΣΤΑΜΕΝΕΣ ΛΕΙΤΟΥΡΓΙΕΣ</p> <p>1. Οι υφιστάμενες λειτουργικότητες θα πρέπει να συνεχίσουν να υποστηρίζονται. Αυτές είναι:</p> <p>ΗΜΕΡΗΣΙΕΣ ΑΝΑΦΟΡΕΣ ΓΙΑ ΟΛΕΣ ΤΙΣ ΚΛΗΣΕΙΣ ΠΟΥ ΠΡΑΓΜΑΤΟΠΟΙΗΘΗΚΑΝ Ή ΛΗΦΘΗΣΑΝ ΜΕ ΣΤΑΤΙΣΤΙΚΑ</p> <p>SKILL GROUPS – TEAM SKILL STATISTICS DISPLAY</p> <ul style="list-style-type: none"> • CONTACT SERVICE QUEUE • ΣΥΝΔΕΔΕΜΕΝΟΙ ΧΕΙΡΙΣΤΕΣ/ΧΡΗΣΤΕΣ (AGENTS LOGGED IN) • ΟΜΙΛΟΥΝΤΕΣ ΧΕΙΡΙΣΤΕΣ (AGENTS IN TALKING) • ΕΝΕΡΓΟΙ ΧΕΙΡΙΣΤΕΣ (AGENTS (READY) • ΜΗ ΕΝΕΡΓΟΙ ΧΕΙΡΙΣΤΕΣ (AGENTS NOT READY) • ΧΕΙΡΙΣΤΕΣ ΣΕ ΕΡΓΑΣΙΑ (AGENTS IN WORK) • ΧΕΙΡΙΣΤΕΣ RESERVED • ΠΑΛΑΙΟΤΕΡΗ ΚΛΗΣΗ ΣΕ ΑΝΑΜΟΝΗ (OLDEST IN QUEUE) • ΣΥΝΟΛΙΚΕΣ ΚΛΗΣΕΙΣ (TOTAL CALLS) • ΑΠΑΝΤΗΘΕΙΣΕΣ ΚΛΗΣΕΙΣ (HANDLED TODAY) • ΚΛΗΣΕΙΣ ΠΟΥ ΔΕΝ ΑΠΑΝΤΗΘΗΚΑΝ (CALLS ABANDONED) • CALLS DE-QUEUED • ΧΡΟΝΟΣ ΕΝΑΡΞΗΣ ΚΛΗΣΗΣ (START TIME) • ΧΡΟΝΟΣ ΛΗΞΗΣ ΚΛΗΣΗΣ (END TIME) • Μ.Ο. ΔΙΑΡΚΕΙΑΣ ΚΛΗΣΗΣ (AVERAGE TALKING) • Μ.Ο. ΑΝΑΜΟΝΗΣ (ANERAGE WAITING) • ΜΕΓΙΣΤΟΣ ΧΡΟΝΟΣ ΔΙΑΡΚΕΙΑΣ ΚΛΗΣΗΣ (LONGEST TALKING) 	ΝΑΙ		

Πίνακας Συμμόρφωσης 9: Υπηρεσίες Παροχής Τηλεφωνίας για την Αναθέτουσα Αρχή				
Α/Α	Στοιχεία Διακήρυξης		Στοιχεία Προσφοράς	
	Προδιαγραφή	Απαίτηση	Απάντηση	Παραπομπή
	<ul style="list-style-type: none"> ΜΕΓΙΣΤΟΣ ΧΡΟΝΟΣ ΑΝΑΜΟΝΗΣ ΚΛΗΣΗΣ (LONGEST WAITING) CALLS PRIORITY 1, 2 ΚΛΠ <p>ΗΜΕΡΗΣΙΑ ΚΑΤΑΣΤΑΣΗ ΑΝΑ ΧΕΙΡΙΣΤΗ– ΑΠΕΙΚΟΝΙΣΗ ΣΤΑΤΙΣΤΙΚΩΝ</p> <p>AGENTS – TEAM AGENT STATISTICS REPORT</p> <ul style="list-style-type: none"> ΟΝΟΜΑ ΧΕΙΡΙΣΤΗ (AGENT NAME) ΧΡΟΝΟΣ ΣΥΝΔΕΣΗΣ ΜΕ ΤΗΛΕΦΩΝΙΚΟ ΚΕΝΤΡΟ (LOGON TIME) ΛΗΦΘΕΙΣΕΣ ΚΛΗΣΕΙΣ (CALLS PRESENTED) ΑΠΑΝΤΗΘΕΙΣΕΣ ΚΛΗΣΕΙΣ (CALLS HANDLED) ΜΕΓΙΣΤΟΣ ΧΡΟΝΟΣ ΚΛΗΣΗΣ (MAXIMUM TALKING) Μ.Ο. ΔΙΑΡΚΕΙΑΣ ΚΛΗΣΗΣ (AVERAGE TALKING) ΣΥΝΟΛΙΚΟΣ ΧΡΟΝΟΣ ΚΛΗΣΗΣ (TOTAL TALKING) ΜΕΓΙΣΤΟΣ ΧΡΟΝΟΣ ΕΝ ΕΝΕΡΓΕΙΑ (MAXIMUM READY) Μ.Ο. ΧΡΟΝΟΥ ΕΝ ΕΝΕΡΓΕΙΑ (AVERAGE READY) ΣΥΝΟΛΙΚΟΣ ΧΡΟΝΟΣ ΕΝ ΕΝΕΡΓΕΙΑ (TOTAL READY) ΜΕΓΙΣΤΟΣ ΧΡΟΝΟΣ ΑΠΕΝΕΡΓΟΠΟΙΗΣΗΣ (MAXIMUM NOT READY) ΣΥΝΟΛΙΚΟΣ ΧΡΟΝΟΣ ΑΠΕΝΕΡΓΟΠΟΙΗΣΗΣ (TOTAL NOT READY) ΜΕΓΙΣΤΟΣ ΧΡΟΝΟΣ ΕΡΓΑΣΙΑΣ (MAXIMUM WORK) Μ.Ο. ΧΡΟΝΟΣ ΕΡΓΑΣΙΑΣ (AVERAGE WORK) ΣΥΝΟΛΙΚΟΣ ΧΡΟΝΟΣ ΕΡΓΑΣΙΑΣ (TOTAL WORK) OTHER TIME <p>2. <u>Εξάιρεση</u>: Καταγραφή και εμφάνιση ανά agent, στο λογισμικό του supervisor, μόνο των κλήσεων που του δρομολογήθηκαν προς απάντηση από τον κεφαλικό αριθμό του τηλεφωνικού κέντρου. Σημειώνεται ότι τα λοιπά που αφορούν αναλυτικά την «κατάσταση» κάθε κλήσης (χρόνος κ.ά.) συνεχίζουν ισχύουν ως είχαν.</p> <p>3. <u>Νέες Ανάγκες</u>: Ηλεκτρονική αρχειοθέτηση και τήρηση ιστορικού των δεδομένων που εμφανίζονται παραπάνω π.χ. με ανάκλησή τους μέσω επιλεγόμενης/ων ημερομηνίας/ων, με δυνατότητα εκτύπωσής τους. Ενδεικτικά</p>			

Πίνακας Συμμόρφωσης 9: Υπηρεσίες Παροχής Τηλεφωνίας για την Αναθέτουσα Αρχή				
Α/Α	Στοιχεία Διακήρυξης		Στοιχεία Προσφοράς	
	Προδιαγραφή	Απαίτηση	Απάντηση	Παραπομπή
	αναφέρονται η καταγραφή αριθμού κλήσεων, χρόνου ομιλίας/κλήση, στατιστικών κ.λπ. και η αποθήκευση αυτών για σχετική επεξεργασία σε excel καθώς και η εξαγωγή τους σε αυτόματα reports, με κριτήρια και στατιστικά REPORTS (π.χ. κλήσεις ανά μέρα, μήνα, έτος, ώρες αιχμής, κλήσεις που δεν απαντήθηκαν κλπ) ούτως ώστε να μπορεί να γίνεται και σύγκριση ανά περίοδο κ.λπ.			
9.102	<p><u>Επιθυμητές λειτουργίες:</u></p> <ol style="list-style-type: none"> 1. Διασύνδεση καταγεγραμμένων στοιχείων ενδιαφερόμενου μέσω συστήματος CRM ούτως ώστε να εμφανίζονται τα στοιχεία του στην οθόνη τηλεφώνου. 2. Δυνατότητα ηχογράφησης κλήσης με αντίστοιχη ενημέρωση καλούντα για λόγους ασφάλειας των συναλλαγών. 3. Δυνατότητα απάντησης σε αυτοματοποιημένο τηλεφωνικό ερωτηματολόγιο μέσω πλήκτρων, για την αξιολόγηση της παρεχόμενης υπηρεσίας – εμπειρίας του «πελάτη» - πολίτη. Η στατιστική και λουπή καταγραφή των απαντήσεων είναι αυτονόητη. 4. Δημιουργία και αποθήκευση τηλεφωνικών αριθμών Κτηματολογικών Γραφείων σε «τηλεφωνικό κατάλογο – επαφών» με δυνατότητα εμφάνισής της ονοματολογίας που έχει καταχωριστεί (α) στις οθόνες των τηλεφωνικών συσκευών των agents και (β) στο λογισμικό του supervisor για το Help Desk της Διεύθυνσης Κτηματολογίου. 			
Προδιαγραφές Υπηρεσιών Τηλεφωνίας Κτηματολογικών Γραφείων Αναθέτουσας Αρχής.				
9.103	Ο Ανάδοχος δύναται να χρησιμοποιήσει τον ήδη υπάρχον εξοπλισμό τηλεφωνίας που αναφέρεται στον Πίνακα 12 - Στοιχεία Τηλεφωνικής Υποδομής ΕΚΓ. Και στον Πίνακα 9- Υποδομή Τηλεφωνικού Κέντρου	ΝΑΙ		
9.104	Σε περίπτωση που χρησιμοποιήσει τον υπάρχον εξοπλισμό θα πρέπει να εκτελέσει όλες τια	ΝΑΙ		

Πίνακας Συμμόρφωσης 9: Υπηρεσίες Παροχής Τηλεφωνίας για την Αναθέτουσα Αρχή				
A/A	Στοιχεία Διακήρυξης		Στοιχεία Προσφοράς	
	Προδιαγραφή	Απαίτηση	Απάντηση	Παραπομπή
	απαραίτητες ενέργειες (πχ αναβάθμιση λειτουργικού, υλικού), χωρίς κόστος της Αναθέτουσας Αρχής, ώστε αυτός να καταστεί σύγχρονος και ικανός να εξυπηρετήσει τις αυξημένες, σε σχέση με σήμερα, ανάγκες τηλεφωνίας της Αναθέτουσας Αρχής, λαμβάνοντας υπόψη την αύξηση των σημείων και του προσωπικού που πρόκειται να ενταχθεί σε αυτά.			
9.105	Ο υπάρχον εξοπλισμός παραμένει στην κυριότητα της Αναθέτουσας Αρχής για όλη τη διάρκεια της Σύμβασης και μετά τη λήξη αυτής και εντάσσεται στη Σύμβαση SLA.	NAI		
9.106	Οι παρεχόμενες υπηρεσίες στα λειτουργούντα σημεία που αναφέρονται στον Πίνακα 12 - Στοιχεία Τηλεφωνικής Υποδομής ΕΚΓ. Πίνακας 9- Υποδομή Τηλεφωνικού Κέντρου θα πρέπει να διατηρήσουν την ίδια λειτουργικότητα ανεξαρτήτως της λύσης που θα προτείνει ο Ανάδοχος. Εναλλακτικά, ο Ανάδοχος μπορεί να προτείνει λύσεις διαφορετικής πρόσβασης με ακριβώς την ίδια λειτουργικότητα με το ζητούμενο.	NAI		
9.107	Να αναφερθεί ο απαιτούμενος εξοπλισμός (H/W ή / και S/W) για τη λειτουργία και διαχείριση κλήσεων και την υποστήριξη δικτυακών IP τηλεφώνων.	NAI		
9.108	Να αναφερθεί ο Τύπος – Κατασκευαστής.	NAI		
9.109	Να αναφερθεί η Σειρά-Μοντέλο.	NAI		
9.110	Υποστήριξη των πρωτοκόλλων: G711 ή/και H.323 ή/και SIP	NAI		
9.111	Η προτεινόμενη λύση IP Τηλεφωνίας θα πρέπει να διαθέτει κεντρικό directory για αποθήκευση τηλεφωνικών αριθμών (εσωτερικών και εξωτερικών) με αντιστοίχιση ονόματος και εμφάνιση τους (όνομα και αριθμός) στην οθόνη των τηλεφώνων κατά την εισερχόμενη κλήση.	NAI		
9.112	Το προτεινόμενο Σύστημα IP Τηλεφωνίας να διαθέτει τα κάτωθι τηλεφωνικά χαρακτηριστικά:	NAI σε όλα τα χαρακτηριστικά		

Πίνακας Συμμόρφωσης 9: Υπηρεσίες Παροχής Τηλεφωνίας για την Αναθέτουσα Αρχή				
A/A	Στοιχεία Διακήρυξης		Στοιχεία Προσφοράς	
	Προδιαγραφή	Απαίτηση	Απάντηση	Παραπομπή
	<ul style="list-style-type: none"> • Αναγνώριση κλήσης (CLID) • Direct Inwards Dialing (DID) • Μεταφορά κλήσης (call transfer) • Κράτηση κλήσης (hold) • Προώθηση κλήσης χωρίς συνθήκες (Forward unconditional) • Προώθηση κλήσης υπό συνθήκες (Forward Conditional) • Δρομολόγηση κλήσεων με χρονικές παραμέτρους (ανάλογα με την ώρα της ημέρας) • Call Waiting • Login - Logout στα τηλέφωνα • Διαμόρφωση του τηλεφώνου από τον χρήστη • Τηλεφωνητή • Ειδοποίηση χρήστη για νέο μήνυμα 	ά		
9.113	Η προτεινόμενη λύση IP Τηλεφωνίας για τα Κτηματολογικά Γραφεία της Αναθέτουσας Αρχής να διαθέτει μουσική στην αναμονή (MOH Music on Hold).	ΝΑΙ		
9.114	Η προσφερόμενη λύση να διαθέτει αυτόματη απάντηση για τουλάχιστον 3 ταυτόχρονες εισερχόμενες κλήσεις. Η προσφερόμενη λύση να έχει την δυνατότητα για δρομολόγηση των κλήσεων βάσει των επιλογών των καλούντων. Οι DID (απευθείας) κλήσεις να παρακάμπτουν το auto attendant.	ΝΑΙ		
Συσκευές Δικτυακού Τηλεφώνου Γενικά				
9.115	Ο Ανάδοχος μπορεί να χρησιμοποιήσει τις συσκευές που ήδη λειτουργούν και όσες διαθέτει η Αναθέτουσα Αρχή. Στην περίπτωση αυτή, ο εξοπλισμός αυτός εντάσσεται στη Σύμβαση SLA.	ΝΑΙ		
9.116	Ο Ανάδοχος θα αναλάβει τις εργασίες αναβάθμισης του υπάρχοντος εξοπλισμού, σε περίπτωση που τον χρησιμοποιήσει. Οποιοδήποτε κόστος απαιτηθεί, θα το καλύψει ο Ανάδοχος.	ΝΑΙ		

Πίνακας Συμμόρφωσης 9: Υπηρεσίες Παροχής Τηλεφωνίας για την Αναθέτουσα Αρχή				
A/A	Στοιχεία Διακήρυξης		Στοιχεία Προσφοράς	
	Προδιαγραφή	Απαίτηση	Απάντηση	Παραπομπή
9.117	Οι παρεχόμενες τηλεφωνικές συσκευές θα πρέπει να είναι πλήρως συμβατές με το υπάρχον δίκτυο της Αναθέτουσας Αρχής και να μη δημιουργούν πρόβλημα λειτουργικότητας σε αυτό.	NAI		
9.118	Οι προσφερόμενες συσκευές να είναι απολύτως συμβατές με τα προσφερόμενα συστήματα IP τηλεφωνίας.	NAI		
9.119	Ο Ανάδοχος θα πρέπει να προσφέρει τον αναγκαίο συμπληρωματικό εξοπλισμό και εξαρτήματα για τη θέση των IP phones σε παραγωγική λειτουργία (π.χ. καλώδια, connectors κλπ.) χωρίς κόστος για την Αναθέτουσα Αρχή.	NAI		
9.120	Σε όποιες από τις συσκευές απαιτείται η χρήση τροφοδοσίας ρεύματος, ο Ανάδοχος θα πρέπει να την παρέχει.	NAI		
9.121	Παροχή του λογισμικού των IP phones (πχ σε CD).	NAI		
9.122	Παροχή των manuals σε έντυπη μορφή ή σε CD.	NAI		
Συσκευή Δικτυακού (IP) τηλεφώνου πολλαπλών γραμμών				
9.123	Ο Ανάδοχος μπορεί να χρησιμοποιήσει τις ήδη υπάρχουσες συσκευές σε συνδυασμό με νέες.	NAI		
9.124	Να αναφερθεί ο Κατασκευαστής και το μοντέλο.	NAI		
9.125	Μονόχρωμη/έγχρωμη οθόνη υγρών κρυστάλλων (LCD) ή αντίστοιχη πλήρως φωτιζόμενη.	NAI		
9.126	Αριθμός μονάδων. Ο αριθμός εξαρτάται εάν ο Ανάδοχος χρησιμοποιήσει τις υπάρχουσες τηλεφωνικές γραμμές.	Το μέγιστο 500		
9.127	Αριθμητικό πληκτρολόγιο με δυνατότητα πληκτρολόγησης γραμμάτων	NAI		
9.128	Υποστήριξη SIP	NAI		
9.129	Υποστήριξη Ελληνικών χαρακτήρων	NAI		
9.130	Ethernet Ports 100/1000 BaseT	≥ 2		
9.131	2ο Switched Ethernet Port για σύνδεση PC	NAI		
9.132	Τροφοδοσία μέσα από το δίκτυο βάση του IEEE	NAI		

Πίνακας Συμμόρφωσης 9: Υπηρεσίες Παροχής Τηλεφωνίας για την Αναθέτουσα Αρχή				
A/A	Στοιχεία Διακήρυξης		Στοιχεία Προσφοράς	
	Προδιαγραφή	Απαίτηση	Απάντηση	Παραπομπή
	802.3af Power over Ethernet και δυνατότητα τοπικής τροφοδοσίας με τοπικό τροφοδοτικό.			
9.133	Αναβάθμιση λογισμικού τοπικά ή / και δικτύου μέσω Trivial File Transfer Protocol (TFTP) ή άλλου τρόπου.	NAI		
9.134	Αυτόματη (DHCP) διευθυνσιοδότηση.	NAI		
9.135	HAC (Hearing aid compatible) για ανθρώπους που έχουν προβλήματα ακοής	NAI		
9.136	Υποστήριξη G.711	NAI		
9.137	Υποστήριξη Sillent suppression	NAI		
9.138	Υποστήριξη Secure Real-time Protocol (SRTP)	NAI		
9.139	Αναγνώριση κλήσης	NAI		
9.140	Μεταφορά κλήσης (call transfer)	NAI		
9.141	Δυνατότητα τριμερούς συνδιάσκεψης (conference)	NAI		
9.142	Κράτηση κλήσης (hold)	NAI		
9.143	Προώθηση κλήσης χωρίς συνθήκες (forward unconditional)	NAI		
9.144	Προώθηση κλήσης υπό συνθήκες (forward conditional)	NAI		
9.145	Υποδοχή κεφαλόφωνου ενσύρματου ή ασύρματου	NAI		
9.146	Να υποστηρίζει ανοιχτή συνομιλία full duplex.	NAI		
9.147	Δυνατότητα login/logout	NAI		
9.148	Δυνατότητα εμφάνισης ιστοσελίδων XML ή δυνατότητα υποστήριξης XAS εφαρμογών (στα αγγλικά & στα ελληνικά)	NAI		
9.149	Δυνατότητα αναβάθμισης λειτουργικού	NAI		
9.150	Πιστοποίηση CE	NAI		
9.151	Να αναφερθούν προδιαγραφές ασφαλείας	NAI		
9.152	Να αναφερθούν προδιαγραφές Ηλεκτρομαγνητικής συμβατότητας	NAI		

Πίνακας Συμμόρφωσης 9: Υπηρεσίες Παροχής Τηλεφωνίας για την Αναθέτουσα Αρχή				
A/A	Στοιχεία Διακήρυξης		Στοιχεία Προσφοράς	
	Προδιαγραφή	Απαίτηση	Απάντηση	Παραπομπή
9.153	Να αναφερθούν άλλα πρότυπα	ΝΑΙ		
Συσκευή Δικτυακού (IP) τηλεφώνου μονής γραμμής				
9.154	Να αναφερθεί ο Κατασκευαστής και τα μοντέλα.	ΝΑΙ		
9.155	Υποστηριζόμενες τηλεφωνικές γραμμές	≥ 1		
9.156	Μονόχρωμη/έγχρωμη οθόνη υγρών κρυστάλλων (LCD) ή αντίστοιχη πλήρως φωτιζόμενη.	ΝΑΙ		
9.157	Αριθμός μονάδων. Ο αριθμός εξαρτάται εάν ο Ανάδοχος χρησιμοποιήσει τις υπάρχουσες τηλεφωνικές γραμμές.	Το μέγιστο 1200		
9.158	Αριθμητικό πληκτρολόγιο με δυνατότητα πληκτρολόγησης γραμμάτων	ΝΑΙ		
9.159	Υποστήριξη Ελληνικών χαρακτήρων	ΝΑΙ		
9.160	Ethernet Ports 100/1000BaseTx	≥ 2		
9.161	2ο Switched Ethernet Port για σύνδεση PC	ΝΑΙ		
9.162	Τροφοδοσία μέσα από το δίκτυο βάση του IEEE 802.3af Power over Ethernet και δυνατότητας τοπικής τροφοδοσίας με τοπικό τροφοδοτικό	ΝΑΙ		
9.163	Αναβάθμιση λογισμικού τοπικά ή / και δικτυακά μέσω Trivial File Transfer Protocol (TFTP) ή με κάποιον άλλο τρόπο.	ΝΑΙ		
9.164	Αυτόματη (DHCP) διευθυνσιοδότηση.	ΝΑΙ		
9.165	Υποστήριξη G.711	ΝΑΙ		
9.166	Υποστήριξη Sillent suppression	ΝΑΙ		
9.167	Υποστήριξη Secure Real-time Protocol (SRTP)	ΝΑΙ		
9.168	Αναγνώριση κλήσης	ΝΑΙ		
9.169	Μεταφορά κλήσης (call transfer)	ΝΑΙ		
9.170	Δυνατότητα τριμερούς συνδιάσκεψης (conference)	ΝΑΙ		
9.171	Κράτηση κλήσης (hold)	ΝΑΙ		
9.172	Προώθηση κλήσης χωρίς συνθήκες (forward unconditional)	ΝΑΙ		
9.173	Να υποστηρίζει ανοιχτή συνομιλία full duplex.	ΝΑΙ		

Πίνακας Συμμόρφωσης 9: Υπηρεσίες Παροχής Τηλεφωνίας για την Αναθέτουσα Αρχή				
Α/Α	Στοιχεία Διακήρυξης		Στοιχεία Προσφοράς	
	Προδιαγραφή	Απαίτηση	Απάντηση	Παραπομπή
9.174	Πρώτηση κλήσης υπό συνθήκες (forward conditional)	ΝΑΙ		
9.175	Δυνατότητα login/logout	ΝΑΙ		
9.176	Δυνατότητα αναβάθμισης λειτουργικού	ΝΑΙ		
9.177	Πιστοποίηση CE	ΝΑΙ		
9.178	Να αναφερθούν προδιαγραφές ασφαλείας	ΝΑΙ		
9.179	Να αναφερθούν προδιαγραφές Ηλεκτρομαγνητικής συμβατότητας	ΝΑΙ		
9.180	Να αναφερθούν άλλα πρότυπα	ΝΑΙ		

Πίνακας Συμμόρφωσης 10: Παρεχόμενος Εξοπλισμός Κτηματολογικών Γραφείων				
Α/Α	Στοιχεία Διακήρυξης		Στοιχεία Προσφοράς	
	Προδιαγραφή	Απαίτηση	Απάντηση	Παραπομπή
Γενικά				
10.1	Ο εξοπλισμός θα πρέπει να είναι σύγχρονος και να μην έχει ανακοινωθεί από τον κατασκευαστή ότι σταματάει να παρέχεται ή / και να υποστηρίζεται (End of Sales , End of Support).	ΝΑΙ		
10.2	Σε περίπτωση που μέχρι την υλοποίηση κάποιου σημείου, ο εξοπλισμός που προσφέρεται για την υλοποίηση του σημείου έχει καταργηθεί (end of sale), τότε ο Ανάδοχος είναι υποχρεωμένος να προβεί σε αντικατάστασή του, με τα προτεινόμενα από τον κατασκευαστή μοντέλα αντικατάστασης. Σε κάθε περίπτωση, τα προτεινόμενα μοντέλα θα πρέπει να υπερκαλύπτουν σε δυνατότητες τις αρχικά προσφερόμενες λύσεις. Αν ο κατασκευαστής δεν παρέχει μοντέλο αντικατάστασης, τότε ο ανάδοχος θα πρέπει να εισηγηθεί την, χωρίς επιβάρυνση για την αναθέτουσα αρχή, αντικατάσταση της κάθε λύσης με άλλη, είτε του ίδιου κατασκευαστή είτε άλλου, ίδιων ή ανώτερων χαρακτηριστικών. Σε κάθε περίπτωση θα πρέπει να αποστέλλεται στην ΕΠΠΕ του έργου επαρκής τεκμηρίωση για τους λόγους	ΝΑΙ		

Πίνακας Συμμόρφωσης 10: Παρεχόμενος Εξοπλισμός Κτηματολογικών Γραφείων				
A/A	Στοιχεία Διακήρυξης		Στοιχεία Προσφοράς	
	Προδιαγραφή	Απαίτηση	Απάντηση	Παραπομπή
	αντικατάστασης, καθώς και να συμπληρώνεται ο σχετικός πίνακας τεχνικών προδιαγραφών με τις αντίστοιχες παραπομπές στην τεκμηρίωση της κάθε λύσης.			
10.3	Ο προσφερόμενος εξοπλισμός θα πρέπει να είναι πλήρως συμβατός με την υπάρχουσα υποδομή της Αναθέτουσας Αρχής , του τρόπου σύνδεσης των Κτηματολογικών Γραφείων και να υποστηρίζει τις παρεχόμενες υπηρεσίες.	ΝΑΙ		
10.4	Ο Ανάδοχος θα αναλάβει την παραμετροποίηση του προσφερόμενου και του υπάρχοντος εξοπλισμού για την πλήρη ένταξή του στο δίκτυο της Αναθέτουσας Αρχής.	ΝΑΙ		
10.5	Ο Ανάδοχος θα πρέπει να προσφέρει τον απαραίτητο συμπληρωματικό εξοπλισμό (πχ καλώδια, διεπαφές κλπ) για την ένταξη του προσφερόμενου εξοπλισμού στο δίκτυο της Αναθέτουσας Αρχής.	ΝΑΙ		
10.6	Στην περίπτωση που εξοπλισμός προσφέρεται για την αντικατάσταση υπάρχοντος εξοπλισμού, θα πρέπει ο προσφερόμενος εξοπλισμός να είναι ανωτέρων προδιαγραφών από τον εξοπλισμό προς αντικατάσταση.	ΝΑΙ		
10.7	Ο Ανάδοχος μπορεί να χρησιμοποιήσει τον υπάρχοντα εξοπλισμό για την υλοποίηση των διασυνδέσεων, μέχρι εξαντλήσεως αυτού.	ΝΑΙ		
Μεταγωγείς Κτηματολογικών Γραφείων				
	Γενικά χαρακτηριστικά			
10.8	Αριθμός μονάδων.	≥ 68		
10.9	Να αναφερθεί ο κατασκευαστής και το μοντέλο.	ΝΑΙ		
10.10	Ο προσφερόμενος εξοπλισμός πρέπει να είναι σύγχρονης τεχνολογίας με ανακοίνωση μέσα στους τελευταίους 18 μήνες πριν την ημερομηνία κατάθεσης της προσφοράς, να κυκλοφορεί στη διεθνή αγορά, και να μην υπάρχει ανακοίνωση περί αντικατάστασης /απόσυρής του.	ΝΑΙ		

Πίνακας Συμμόρφωσης 10: Παρεχόμενος Εξοπλισμός Κτηματολογικών Γραφείων				
A/A	Στοιχεία Διακήρυξης		Στοιχεία Προσφοράς	
	Προδιαγραφή	Απαίτηση	Απάντηση	Παραπομπή
10.11	Να αναφερθούν οι απαιτήσεις θερμοαπαγωγής (BTUs/hr).	NAI		
10.12	Να αναφερθεί η συνολική απαίτηση ισχύος ρεύματος (σε W στα 220V) σε κατάσταση λειτουργίας.	NAI		
10.13	Πλήρης συμβατότητα με την υφιστάμενη υποδομή (υλικό, λογισμικό) της Αναθέτουσας Αρχής.	NAI		
	<u>Τεχνικά χαρακτηριστικά</u>			
10.14	Τύπος σύνδεσης RJ-45	NAI		
10.15	Πλήθος θυρών Ethernet	≥ 24		
10.16	Τύπος θυρών Ethernet (Mbps)	10/100/1000		
10.17	Υποστήριξη ταυτόχρονης επικοινωνίας σε όλες τις θύρες (Full duplex)	NAI		
10.18	Υποστηριζόμενα πρότυπα (NAI σε όλα) <ul style="list-style-type: none"> • Ethernet 10Base-T/100Base-TX/1000Base-TX • IEEE 802.3ad • IEEE 802.1D • IEEE 802.1p • IEEE 802.1Q • IEEE 802.1s • IEEE 802.1w • IEEE 802.1x • IEEE 802.3ab • IEEE 802.3x 	NAI		
10.19	Υποστήριξη VLANs	NAI		
10.20	Αυτόματη αναγνώριση ταχύτητας επικοινωνίας σε κάθε θύρα (auto-negotiation)	NAI		
10.21	Αυτόματη αλλαγή του τύπου διασύνδεσης σε ανεστραμμένη για την επικοινωνία με άλλους μεταγωγείς σε κάθε θύρα (auto-crossover).	NAI		
10.22	Δυνατότητα υποστήριξης Power over Ethernet σε κάθε θύρα για την τροφοδοσία άλλων συσκευών μέσω δικτυακής καλωδίωσης.			

Πίνακας Συμμόρφωσης 10: Παρεχόμενος Εξοπλισμός Κτηματολογικών Γραφείων				
A/A	Στοιχεία Διακήρυξης		Στοιχεία Προσφοράς	
	Προδιαγραφή	Απαίτηση	Απάντηση	Παραπομπή
10.23	Υποστήριξη ταυτόχρονης επικοινωνίας σε όλες τις θύρες (Full-Duplex).	NAI		
10.24	Υποστήριξη συνδυασμού τουλάχιστον δύο θυρών σε μια λογική σύνδεση για σύνδεση σε άλλο switch / router ή server. Αυτό να μπορεί να επιτυγχάνεται με οποιοδήποτε όμοιες θύρες του switch.	NAI		
10.25	Δυνατότητα παρακολούθησης της κυκλοφορίας δεδομένων θύρας (port mirroring).	NAI		
10.26	Δυνατότητα ρύθμισης των θυρών ώστε να επιτρέπουν πρόσβαση μόνο σε συγκεκριμένους σταθμούς εργασίας (MAC Address).	NAI		
10.27	Υποστήριξη απόδοσης διευθύνσεων δικτύου με το πρωτόκολλο DHCP.	NAI		
10.28	Υποστήριξη στατικής IP δρομολόγησης.	NAI		
10.29	Υποστήριξη IP δρομολόγησης μεταξύ δύο ή περισσότερων VLANs.	NAI		
10.30	Υποστήριξη QoS.	NAI		
10.31	Υποστήριξη broadcast, multicast και unicast storm control ανά θύρα.	NAI		
10.32	Υποστηριζόμενα χαρακτηριστικά (NAI σε όλα) <ul style="list-style-type: none"> • Access Control List (ACL) support • Auto-negotiation • Auto-sensing per device • Layer 2 switching • MAC address filtering • Quality of Service (QoS) • VLAN support 	NAI		
	<u>Διαχείριση</u>			
10.33	Απομακρυσμένη διαχείριση	NAI		
10.34	Δυνατότητα διαχείρισης (προστατευμένη με password) τοπικά από την θύρα τοπικής διαχείρισης με δυνατότητα αλλαγής όλων των ρυθμίσεων του μεταγωγέα.	NAI		
10.35	Δυνατότητα διαχείρισης μέσω telnet ή ssh από	NAI		

Πίνακας Συμμόρφωσης 10: Παρεχόμενος Εξοπλισμός Κτηματολογικών Γραφείων				
A/A	Στοιχεία Διακήρυξης		Στοιχεία Προσφοράς	
	Προδιαγραφή	Απαίτηση	Απάντηση	Παραπομπή
	σταθμό εργασίας (εσωτερικά και εξωτερικά του τοπικού δικτύου) με δυνατότητα αλλαγής όλων των ρυθμίσεων του μεταγωγέα.			
10.36	Δυνατότητα διαχείρισης μέσω HTTP από σταθμό εργασίας (εσωτερικά και εξωτερικά του τοπικού δικτύου).	ΝΑΙ		
10.37	Αρχείο ρυθμίσεων (configuration file) σε μορφή που να είναι δυνατόν να αναγνωστεί και να επεξεργαστεί από εξωτερικά προγράμματα (π.χ. σε plain text).	ΝΑΙ		
10.38	LEDs για την παρακολούθηση τουλάχιστον της κατάστασης του μεταγωγέα και κατάστασης και κίνησης των θυρών.	ΝΑΙ		
10.39	Αποθήκευση και εξαγωγή / εισαγωγή απομακρυσμένα του configuration file και του firmware μέσω τουλάχιστον ενός από τα πρωτόκολλα FTP η TFTP.	ΝΑΙ		
10.40	Υποστήριξη SNMPv2 (συμμόρφωση με τα RFC 1904, 1905, 1906).	ΝΑΙ		
10.41	Υποστήριξη MIB για SNMPv2 (συμμόρφωση με το RFC 1907).	ΝΑΙ		
10.42	Υποστήριξη πρωτοκόλλου NTP (network Time Protocol).	ΝΑΙ		
<u>Διαστάσεις / Συνοδευτικά / Εγκατάσταση</u>				
10.43	Τύπος σασί rack mounted, για ενσωμάτωση σε κρτίωμα 19'' (rack).	ΝΑΙ		
10.44	Ύψος σασί σε U (rack units).	1		
10.45	Καλώδια σύνδεσης δικτύου και τροφοδοσίας.	ΝΑΙ		
10.46	Χαρακτηριστικά ρεύματος λειτουργίας 50 / 60 Hz AC 220 240 V.	ΝΑΙ		
10.47	Εγχειρίδια.	ΝΑΙ		
10.48	Να αναφερθούν όποιες πιστοποιήσεις – πρότυπα.	ΝΑΙ		
<u>Δρομολογητές Κτηματολογικών Γραφείων</u>				
<u>Γενικά χαρακτηριστικά</u>				
10.49	Αριθμός μονάδων.	≥ 68		
10.50	Να αναφερθεί ο κατασκευαστής και το μοντέλο.	ΝΑΙ		

Πίνακας Συμμόρφωσης 10: Παρεχόμενος Εξοπλισμός Κτηματολογικών Γραφείων				
A/A	Στοιχεία Διακήρυξης		Στοιχεία Προσφοράς	
	Προδιαγραφή	Απαίτηση	Απάντηση	Παραπομπή
10.51	Ο προσφερόμενος εξοπλισμός πρέπει να είναι σύγχρονης τεχνολογίας με και να μην υπάρχει ανακοίνωση για λήξη υποστήριξης (end of support) έως την ολοκλήρωση της Σύμβασης	ΝΑΙ		
10.52	Να αναφερθούν οι απαιτήσεις θερμοαπαγωγής (BTUs/hr)	ΝΑΙ		
10.53	Να αναφερθεί η συνολική απαίτηση ισχύος ρεύματος (σε W στα 220V) σε κατάσταση λειτουργίας.	ΝΑΙ		
10.54	Πλήρης συμβατότητα με την υφιστάμενη υποδομή (υλικό, λογισμικό) της Αναθέτουσας Αρχής.	ΝΑΙ		
	<u>Τεχνικά Χαρακτηριστικά</u>			
10.55	Τύπος σύνδεσης RJ-45.	ΝΑΙ		
10.56	Πλήθος θυρών Ethernet.	≥ 2		
10.57	Υποστήριξη ταχύτητας 100 / 1000 (Mbps).	ΝΑΙ		
10.58	Υποστήριξη ταυτόχρονης επικοινωνίας σε όλες τις θύρες (Full duplex).	ΝΑΙ		
10.59	Υποστήριξη VLANs.	ΝΑΙ		
10.60	Αυτόματη αναγνώριση ταχύτητας επικοινωνίας σε κάθε θύρα (auto-negotiation).	ΝΑΙ		
10.61	Υποστήριξη πρωτοκόλλου IP.	ΝΑΙ		
10.62	Υποστήριξη ARP.	ΝΑΙ		
10.63	Υποστήριξη ICMP. Υλοποίηση και των εργαλείων PING και TRACEROUTE.	ΝΑΙ		
10.64	Υποστήριξη DHCP server.	ΝΑΙ		
10.65	Υποστήριξη IP over tunnel.	ΝΑΙ		
10.66	Υποστήριξη στατικής IP δρομολόγησης.	ΝΑΙ		
10.67	Υποστήριξη OSPFv2 και OSPFv3.	ΝΑΙ		
10.68	Υποστήριξη RIPv2 και RIPv3.	ΝΑΙ		
10.69	Υποστήριξη Network Address Translation.	ΝΑΙ		
10.70	Δυνατότητα NAT / PAT για επιλεγμένες IP διευθύνσεις, πρωτόκολλα (UDP, TCP κλπ) και εφαρμογές (protocol numbers) προορισμού.	ΝΑΙ		

Πίνακας Συμμόρφωσης 10: Παρεχόμενος Εξοπλισμός Κτηματολογικών Γραφείων				
A/A	Στοιχεία Διακήρυξης		Στοιχεία Προσφοράς	
	Προδιαγραφή	Απαίτηση	Απάντηση	Παραπομπή
10.71	Υποστήριξη static NAT, Dynamic NAT, Port Address Translation (PAT).	NAI		
10.72	Υποστήριξη QoS.	NAI		
10.73	Να αναφερθεί η ταχύτητα μεταγωγής πακέτων.	NAI		
10.74	Να αναφερθεί η προσφερόμενη μνήμη.	NAI		
10.75	Υποστήριξη IP δρομολόγησης μεταξύ δύο ή περισσότερων VLAN (inter-VLAN routing).	NAI		
10.76	Υποστήριξη IPv6 δρομολόγησης.	NAI		
10.77	Υποστήριξη Extended Access Control Lists (ACLs), δηλαδή λίστες πρόσβασης με αξιοποίηση πληροφορίας τρίτου και τετάρτου επιπέδου στον έλεγχο κυκλοφορίας δεδομένων.	NAI		
10.78	Υποστήριξη των πρωτοκόλλων κρυπτογράφησης 3DES/AES για δημιουργία IPSec-VPN.	NAI		
10.79	Να αναφερθεί το MTBF.	NAI		
10.80	Να είναι πλήρως συμβατός με τον υπάρχοντα εξοπλισμό που χρησιμοποιείται από την Αναθέτουσα Αρχή για την πρόσβαση των ΚΓ.	NAI		
10.81	Να είναι πλήρως συμβατός με τον τρόπο σύνδεσης των Κτηματολογικών Γραφείων, όπως περιγράφεται στην §Ι.2.1.5.	NAI		
	<u>Διαχείριση</u>			
10.82	Απομακρυσμένη διαχείριση	NAI		
10.83	Δυνατότητα διαχείρισης (προστατευμένη με password) τοπικά από την θύρα τοπικής διαχείρισης με δυνατότητα αλλαγής όλων των ρυθμίσεων του δρομολογητή.	NAI		
10.84	Δυνατότητα διαχείρισης μέσω telnet ή ssh από σταθμό εργασίας (εσωτερικά και εξωτερικά του τοπικού δικτύου) με δυνατότητα αλλαγής όλων των ρυθμίσεων του δρομολογητή.	NAI		
10.85	Δυνατότητα διαχείρισης μέσω HTTP από σταθμό εργασίας (εσωτερικά και εξωτερικά του τοπικού δικτύου).	NAI		
10.86	Αρχείο ρυθμίσεων (configuration file) σε μορφή που	NAI		

Πίνακας Συμμόρφωσης 10: Παρεχόμενος Εξοπλισμός Κτηματολογικών Γραφείων				
A/A	Στοιχεία Διακήρυξης		Στοιχεία Προσφοράς	
	Προδιαγραφή	Απαίτηση	Απάντηση	Παραπομπή
	να είναι δυνατόν να αναγνωστεί και να επεξεργαστεί από εξωτερικά προγράμματα (π.χ. σε plain text).			
10.87	LEDs για την παρακολούθηση τουλάχιστον της κατάστασης του δρομολογητή και κατάστασης και κίνησης των θυρών.	ΝΑΙ		
10.88	Αποθήκευση και εξαγωγή / εισαγωγή απομακρυσμένα του configuration file και του firmware μέσω τουλάχιστον ενός από τα πρωτόκολλα FTP η TFTP.	ΝΑΙ		
10.89	Υποστήριξη SNMPv2 (συμμόρφωση με τα RFC 1904, 1905, 1906).	ΝΑΙ		
10.90	Υποστήριξη MIB για SNMPv2 (συμμόρφωση με το RFC 1907).	ΝΑΙ		
10.91	Υποστήριξη πρωτοκόλλου NTP (Network Time Protocol).	ΝΑΙ		
10.92	Υποστήριξη πρωτοκόλλων για την ταυτοποίηση και πρόσβαση των χρηστών (πχ RADIUS).	ΝΑΙ		
	<u>Διαστάσεις / Συνοδευτικά / Εγκατάσταση</u>			
10.93	Τύπος σασί rack mounted, για ενσωμάτωση σε κρίωμα 19'' (rack).	ΝΑΙ		
10.94	Ύψος σασί σε U (rack units).	1		
10.95	Καλώδια σύνδεσης δικτύου και τροφοδοσίας.	ΝΑΙ		
10.96	Χαρακτηριστικά ρεύματος λειτουργίας 50 / 60 Hz AC 220 240 V.	ΝΑΙ		
10.97	Εγχειρίδια.	ΝΑΙ		
10.98	Να αναφερθούν όποιες πιστοποιήσεις – πρότυπα.	ΝΑΙ		

Πίνακας Συμμόρφωσης 11: Υπηρεσίες Προετοιμασίες και Σχεδιασμού				
A/A	Στοιχεία Διακήρυξης		Στοιχεία Προσφοράς	
	Προδιαγραφή	Απαίτηση	Απάντηση	Παραπομπή
	<u>Επικαιροποίηση Απαιτήσεων</u>			
11.1	Να περιγραφεί η μεθοδολογία επικαιροποίησης των απαιτήσεων που θα χρησιμοποιηθεί και να	ΝΑΙ		

Πίνακας Συμμόρφωσης 11: Υπηρεσίες Προετοιμασίας και Σχεδιασμού				
A/A	Στοιχεία Διακήρυξης		Στοιχεία Προσφοράς	
	Προδιαγραφή	Απαίτηση	Απάντηση	Παραπομπή
	τεκμηριωθεί η καταλληλότητά της για τους σκοπούς του έργου.			
11.2	Ο Ανάδοχος οφείλει να παρουσιάσει τους στόχους του έργου και να εντοπίσει τους κρίσιμους παράγοντες για την επιτυχία του.	NAI		
11.3	Ο Ανάδοχος θα καταγράψει τις ανάγκες σε υλικό, και υπηρεσίες διασύνδεσης, που προκύπτουν από το σχεδιασμό της λύσης.	NAI		
11.4	Ο Ανάδοχος θα διερευνήσει τις εναλλακτικές λύσεις που μπορούν να εξυπηρετήσουν τους επιχειρησιακούς στόχους της Αναθέτουσας Αρχής, στο πλαίσιο του έργου.	NAI		
11.5	Ο Ανάδοχος θα προχωρήσει στην ποιοτική και ποσοτική αξιολόγηση των εναλλακτικών λύσεων βάσει των στόχων του έργου και των κρίσιμων παραγόντων επιτυχίας και θα προτείνει τη βέλτιστη λύση.	NAI		
11.6	Ο Ανάδοχος θα καθορίσει τον επιπλέον εξοπλισμό και υπηρεσίες που ενδεχομένως απαιτηθούν για την κάλυψη των αναγκών της Αναθέτουσας Αρχής.	NAI		
11.7	Ο Ανάδοχος θα καλύψει χωρίς επιβάρυνση της Αναθέτουσας Αρχής, επιπλέον εξοπλισμό ή υπηρεσίες που ενδεχομένως απαιτηθούν για την κάλυψη των αναγκών της Αναθέτουσας Αρχής στο πλαίσιο του έργου ώστε να παραδοθούν οι διασυνδέσεις (δικτυακές και τηλεφωνικές) σε πλήρη λειτουργία.	NAI		
11.8	Ο Ανάδοχος θα επισημάνει περιττά ή πλεονάζοντα προμηθευόμενα είδη και θα προτείνει τρόπους αξιοποίησής τους από την Αναθέτουσα Αρχή.	NAI		
11.9	Οι παρεχόμενες υπηρεσίες του Αναδόχου θα είναι σύμφωνες με τα αναγραφόμενα στις ενότητες §1.2.3 και §1.3.1.	NAI		
	Σχεδιασμός διασύνδεσης			
11.10	Να περιγραφεί η μεθοδολογία που θα χρησιμοποιηθεί για το σχεδιασμό της λύσης και να τεκμηριωθεί η καταλληλότητά της για τους σκοπούς	NAI		

Πίνακας Συμμόρφωσης 11: Υπηρεσίες Προετοιμασίας και Σχεδιασμού				
A/A	Στοιχεία Διακήρυξης		Στοιχεία Προσφοράς	
	Προδιαγραφή	Απαίτηση	Απάντηση	Παραπομπή
	του έργου.			
11.11	<p>Ο Ανάδοχος θα αναλάβει το σχεδιασμό των δικτύων και της τηλεφωνίας που θα εξυπηρετήσουν τις ανάγκες της Αναθέτουσας Αρχής. Ενδεικτικά αναφέρονται οι ακόλουθες εργασίες:</p> <ul style="list-style-type: none"> • Φυσικός σχεδιασμός • Λογικός σχεδιασμός • Διευθυνσιοδότηση • Αριθμοδότηση • Κανόνες πρόσβασης <p>Να αναφερθούν αναλυτικά οι εργασίες που πρόκειται να εκτελέσει ο Ανάδοχος.</p>	ΝΑΙ		
11.12	Ο Ανάδοχος θα σχεδιάσει την ολοκλήρωση με το υφιστάμενο δίκτυο (εσωτερικό και εξωτερικό) της Αναθέτουσας Αρχής.	ΝΑΙ		
11.13	Να περιγραφεί η μεθοδολογία που θα ακολουθήσει ο Ανάδοχος για το σχεδιασμό και υλοποίηση των δοκιμών της λύσης.	ΝΑΙ		
11.14	<p>Στους ελέγχους και τις δοκιμές της λύσης θα περιλαμβάνονται κατ' ελάχιστο δοκιμές για:</p> <ul style="list-style-type: none"> • Την καλή λειτουργία του δικτύου • Την καλή λειτουργία του υλικού • Την καλή λειτουργία των υπηρεσιών διασύνδεσης • Την καλή λειτουργία των υπηρεσιών τηλεφωνίας • Την απόδοση των διασυνδέσεων και της τηλεφωνίας • Την ασφάλεια της λύσης <p>Να αναφερθούν αναλυτικά οι δοκιμές που πρόκειται να εκτελέσει ο Ανάδοχος.</p>	ΝΑΙ		
11.15	Οι παρεχόμενες υπηρεσίες του Αναδόχου θα είναι σύμφωνες με τα αναγραφόμενα στις ενότητες §1.2.3 και §1.3.1.	ΝΑΙ		
<u>Μελέτη Διαχείρισης Υλοποίησης Έργου</u>				

Πίνακας Συμμόρφωσης 11: Υπηρεσίες Προετοιμασίας και Σχεδιασμού				
A/A	Στοιχεία Διακήρυξης		Στοιχεία Προσφοράς	
	Προδιαγραφή	Απαίτηση	Απάντηση	Παραπομπή
11.16	Να περιγραφεί η μεθοδολογία που θα χρησιμοποιηθεί για τη μελέτη διαχείρισης υλοποίησης του έργου και να τεκμηριωθεί η καταλληλότητά της για τους σκοπούς του έργου.	ΝΑΙ		
11.17	<p>Στο πλαίσιο της μελέτης διαχείρισης υλοποίησης έργου, ο Ανάδοχος θα αναλύσει κατ' ελάχιστο τα ακόλουθα θέματα:</p> <ul style="list-style-type: none"> • Χρονοδιάγραμμα έργου • Παραδοτέα ανά φάση του έργου • Δομές και σύσταση ομάδων εργασίας του Αναδόχου • Μεθοδολογία διαχείρισης γνώσης / εγγραφών του έργου • Πρότυπες διαδικασίες παρακολούθησης και πλάνο ελέγχου του έργου • Παράδοση, αξιολόγηση, αποδοχή και απόρριψη παραδοτέων • Περιοδικοί έλεγχοι ποιότητας • Περιγραφή του προτεινομένου ως βέλτιστου τρόπου επικοινωνίας του Αναδόχου με την Αναθέτουσα Αρχή <p>Να αναφερθούν αναλυτικά τα θέματα που πρόκειται να μελετήσει ο Ανάδοχος.</p>	ΝΑΙ		
11.18	Οι παρεχόμενες υπηρεσίες του Αναδόχου θα είναι σύμφωνες με τα αναγραφόμενα στις ενότητες §1.2.3 και §1.3.1.	ΝΑΙ		
<u>Μελέτη Μετάπτωσης και Επαναφοράς Λειτουργίας</u>				
11.19	Να περιγραφεί η μεθοδολογία που θα ακολουθήσει ο Ανάδοχος για τη μετάπτωση στην νέα κατάσταση.	ΝΑΙ		
11.20	Να δοθεί αναλυτικά η διαδικασία μετάπτωσης αναφέροντας βήμα προς βήμα τις ενέργειες που θα πρέπει να γίνουν.	ΝΑΙ		
11.21	Να αναφερθούν οι ενέργειες που πρέπει να γίνουν από κάθε εμπλεκόμενο.	ΝΑΙ		
11.22	Ο Ανάδοχος θα πρέπει να καταρτίσει πλάνο	ΝΑΙ		

Πίνακας Συμμόρφωσης 11: Υπηρεσίες Προετοιμασίας και Σχεδιασμού				
Α/Α	Στοιχεία Διακήρυξης		Στοιχεία Προσφοράς	
	Προδιαγραφή	Απαίτηση	Απάντηση	Παραπομπή
	μετάπτωσης σε συνεργασία με όλους τους εμπλεκόμενους			
11.23	Να δοθεί αναλυτικό χρονοδιάγραμμα εργασιών για τη διαδικασία της μετάπτωσης.	ΝΑΙ		
11.24	Ο Ανάδοχος θα πρέπει να καθορίσει τις δοκιμές λειτουργίας που θα γίνουν μόλις ολοκληρωθεί η διαδικασία μετάπτωσης για να εξασφαλιστεί ότι αυτή έγινε επιτυχώς.	ΝΑΙ		
11.25	Να περιγραφεί η διαδικασία επαναφοράς λειτουργίας (rollback).	ΝΑΙ		
11.26	Να δοθεί πλάνο ενεργειών για τη διαδικασία επαναφοράς λειτουργίας.	ΝΑΙ		
11.27	Η διαδικασία επαναφοράς λειτουργίας θα πρέπει να συμφωνηθεί και υλοποιηθεί σε συνεργασία του Αναδόχου με όλους τους εμπλεκόμενους.	ΝΑΙ		
11.28	Ο Ανάδοχος θα πρέπει να καθορίσει τις δοκιμές λειτουργίας που θα γίνουν μόλις ολοκληρωθεί η διαδικασία επαναφοράς λειτουργίας για να εξασφαλιστεί ότι αυτή έγινε επιτυχώς.	ΝΑΙ		
11.29	Οι παρεχόμενες υπηρεσίες του Αναδόχου θα είναι σύμφωνες με τα αναγραφόμενα στις ενότητες §1.2.3 και §1.3.1.	ΝΑΙ		

Πίνακας Συμμόρφωσης 12: Υπηρεσίες Εγκατάστασης και Παραμετροποίησης Εξοπλισμού				
Α/Α	Στοιχεία Διακήρυξης		Στοιχεία Προσφοράς	
	Προδιαγραφή	Απαίτηση	Απάντηση	Παραπομπή
	<u>Εγκατάσταση και Παραμετροποίηση Εξοπλισμού</u>			
12.1	Ο Ανάδοχος θα αναλάβει την εγκατάσταση και παραμετροποίηση του συνόλου του προμηθευμένου υλικού. Ενδεικτικά, εγκατάσταση routers / switches κτλ Να αναφερθούν αναλυτικά οι εργασίες που πρόκειται να εκτελέσει ο Ανάδοχος.	ΝΑΙ		
12.2	Ο Ανάδοχος θα αναλάβει την εγκατάσταση και	ΝΑΙ		

Πίνακας Συμμόρφωσης 12: Υπηρεσίες Εγκατάστασης και Παραμετροποίησης Εξοπλισμού				
A/A	Στοιχεία Διακήρυξης		Στοιχεία Προσφοράς	
	Προδιαγραφή	Απαίτηση	Απάντηση	Παραπομπή
	αρχικοποίηση του συνόλου των προμηθευόμενων υπηρεσιών διασύνδεσης. Ενδεικτικά αναφέρονται: αρχικοποίηση και έναρξη λειτουργίας των προμηθευόμενων υπηρεσιών διασύνδεσης, υλοποίηση VPN κοκ.			
12.3	Ο Ανάδοχος θα αναλάβει την εγκατάσταση και αρχικοποίηση του συνόλου των προμηθευόμενων υπηρεσιών τηλεφωνίας. Ενδεικτικά αναφέρονται: αρχικοποίηση και έναρξη λειτουργίας των προμηθευόμενων υπηρεσιών τηλεφωνίας κοκ	ΝΑΙ		
12.4	Ο Ανάδοχος θα υλοποιήσει την προτεινόμενη αρχιτεκτονική διασυνδέσεων και τηλεφωνίας.	ΝΑΙ		
12.5	Το σύστημα (υλικό, υπηρεσίες διασύνδεσης, υπηρεσίες τηλεφωνίας) θα παραδοθεί σε πλήρη παραγωγική λειτουργία.	ΝΑΙ		
12.6	Σε περίπτωση που κριθεί αναγκαία η τροποποίηση του συστήματος σε σχέση με τον αρχικό σχεδιασμό, θα πρέπει να δοθεί η σχετική έγκριση της Αναθέτουσας Αρχής, ενώ ο Ανάδοχος θα υλοποιήσει τις αλλαγές χωρίς καμία επιβάρυνση για την Αναθέτουσα Αρχή.	ΝΑΙ		
12.7	Σε περίπτωση που καθ' όλη τη διάρκεια του έργου διαπιστωθούν προβλήματα στο σχεδιασμό ή στην υλοποίηση του συστήματος, ο Ανάδοχος είναι υποχρεωμένος να τα αποκαταστήσει, χωρίς καμία επιβάρυνση για την Αναθέτουσα Αρχή και χωρίς μεταβολή του χρονοδιαγράμματος του έργου.	ΝΑΙ		
12.8	Ο Ανάδοχος θα παραδώσει σε ηλεκτρονική μορφή το σύνολο των αρχείων παραμετροποίησης, των ρυθμίσεων υλικού, υπηρεσιών διασύνδεσης και υπηρεσιών τηλεφωνίας. Τα παραπάνω θα αποτελούν μέρος του παραδοτέου της φάσης 2 σύμφωνα με τα αναγραφόμενα στην §1.3.2.	ΝΑΙ		
12.9	Ο Ανάδοχος θα πρέπει να παραμετροποιήσει τον υπάρχοντα εξοπλισμό ο οποίος εξυπηρετεί τη λύση. Το κόστος των εργασιών παραμετροποίησης	ΝΑΙ		

Πίνακας Συμμόρφωσης 12: Υπηρεσίες Εγκατάστασης και Παραμετροποίησης Εξοπλισμού				
A/A	Στοιχεία Διακήρυξης		Στοιχεία Προσφοράς	
	Προδιαγραφή	Απαίτηση	Απάντηση	Παραπομπή
	καλύπτει ο Ανάδοχος.			
12.10	Οι παρεχόμενες υπηρεσίες του Αναδόχου θα είναι σύμφωνες με τα αναγραφόμενα στις ενότητες §1.2.4 και §1.3.2.	ΝΑΙ		
	<u>Έλεγχος και Δοκιμές Συστήματος</u>			
12.11	Η εκτέλεση των ελέγχων και των δοκιμών αποδοχής της λύσης θα γίνει από τον Ανάδοχο, παρουσία στελεχών της Αναθέτουσας Αρχής.	ΝΑΙ		
12.12	Ο Ανάδοχος θα αναλάβει το συντονισμό των δραστηριοτήτων ελέγχου και την καταγραφή των συμπερασμάτων που προκύπτουν.	ΝΑΙ		
12.13	Σε περίπτωση που κριθούν αναγκαίες οι αλλαγές των προδιαγραφών της λύσης, αυτές θα γίνουν βάσει πρόσθετων υπηρεσιών και ανάλογα με τον τιμοκατάλογο που θα διαθέσει ο Ανάδοχος στην οικονομική του προσφορά, εφόσον φυσικά υπάρχει και η σύμφωνη γνώμη της Αναθέτουσας Αρχής. Τυχόν επιπλέον ανάγκες σε εξοπλισμό θα βαρύνουν την Αναθέτουσα Αρχή.	ΝΑΙ		
12.14	Σε περίπτωση που από τους ελέγχους και τις δοκιμές της λύσης διαπιστωθούν προβλήματα στο σχεδιασμό ή στην υλοποίησή της, ο Ανάδοχος είναι υποχρεωμένος να τα αποκαταστήσει, χωρίς καμία επιβάρυνση για την Αναθέτουσα Αρχή και χωρίς μεταβολή του χρονοδιαγράμματος του έργου.	ΝΑΙ		
12.15	Σε περίπτωση που σύμφωνα με την κρίση της Αναθέτουσας Αρχής, οι τροποποιήσεις στο σχεδιασμό της λύσης είναι μεγάλης έκτασης, τότε η διαδικασία των δοκιμών αποδοχής πραγματοποιείται στο σύνολό της από την αρχή.	ΝΑΙ		
12.16	Οι παρεχόμενες υπηρεσίες του Αναδόχου θα είναι σύμφωνες με τα αναγραφόμενα στις ενότητες §1.2.4 και §1.3.2.	ΝΑΙ		
	<u>Οργάνωση υποδομών παροχής υπηρεσιών υποστήριξης</u>			
12.17	Ο Ανάδοχος θα αναλάβει την στελέχωση και οργάνωση των υποδομών υποστήριξης (Helpdesk	ΝΑΙ		

Πίνακας Συμμόρφωσης 12: Υπηρεσίες Εγκατάστασης και Παραμετροποίησης Εξοπλισμού				
A/A	Στοιχεία Διακήρυξης		Στοιχεία Προσφοράς	
	Προδιαγραφή	Απαίτηση	Απάντηση	Παραπομπή
	και ΤΟΥ) και των διαδικασιών που αφορούν σε αυτές σύμφωνα με τα αναγραφόμενα στην §1.3.2.			

Πίνακας Συμμόρφωσης 13: Υπηρεσίες Μετάπτωσης Δικτυακής και Τηλεφωνικής Υποδομής				
A/A	Στοιχεία Διακήρυξης		Στοιχεία Προσφοράς	
	Προδιαγραφή	Απαίτηση	Απάντηση	Παραπομπή
13.1	Η διαδικασία μετάπτωσης θα πρέπει να έχει ολοκληρωθεί μέσα σε χρονικό διάστημα δέκα οκτώ (18) εβδομάδων από την ημερομηνία υπογραφής της Σύμβασης.	ΝΑΙ		
13.2	Η μεθοδολογία μετάπτωσης θα πρέπει να συμφωνηθεί από όλα τα εμπλεκόμενα μέρη.	ΝΑΙ		
13.3	Η διαδικασία μετάπτωσης θα πρέπει να γίνει με τέτοιο τρόπο που να επηρεάζονται στο ελάχιστο οι υπηρεσίες της Αναθέτουσας Αρχής.	ΝΑΙ		
13.4	Ο Ανάδοχος θα πρέπει να προτείνει τη διαδικασία μετάπτωσης.	ΝΑΙ		
13.5	Σε περίπτωση που ο Ανάδοχος προτείνει περισσότερες της μίας διαδικασίες μετάπτωσης, θα πρέπει να αναλυθούν όλες οι δυνατές εναλλακτικές και να αναφερθούν πλεονεκτήματα / μειονεκτήματα της κάθε μιας.	ΝΑΙ		
13.6	Σε περίπτωση που για τη διαδικασία μετάπτωσης απαιτηθούν επιπλέον υλικά για προσωρινή χρήση, ο Ανάδοχος θα πρέπει να τα παρέχει χωρίς καμία επιβάρυνση για την Αναθέτουσα Αρχή.	ΝΑΙ		
13.7	Η διαδικασία ενδέχεται να πραγματοποιηθεί σε εργάσιμες ή μη εργάσιμες ώρες.	ΝΑΙ		
13.8	Η μετάπτωση θα πρέπει να έχει τον ελάχιστο δυνατό χρόνο απώλειας υπηρεσιών (downtime).	ΝΑΙ		
13.9	Ο Ανάδοχος αναλαμβάνει την παραμετροποίηση σε εξοπλισμό εάν απαιτηθεί.	ΝΑΙ		
13.10	Ο Ανάδοχος θα πρέπει να προσκομίσει αναλυτικό	ΝΑΙ		

Πίνακας Συμμόρφωσης 13: Υπηρεσίες Μετάπτωσης Δικτυακής και Τηλεφωνικής Υποδομής				
A/A	Στοιχεία Διακήρυξης		Στοιχεία Προσφοράς	
	Προδιαγραφή	Απαίτηση	Απάντηση	Παραπομπή
	πλάνο ενεργειών που θα πρέπει να ακολουθηθεί κατά τη διαδικασία μετάπτωσης.			
13.11	Ο Ανάδοχος θα πρέπει να ορίσει και να αναλάβει οποιαδήποτε προεργασία απαιτείται πριν τη διαδικασία μετάπτωσης.	ΝΑΙ		
13.12	Ο Ανάδοχος θα πρέπει να ορίσει διαδικασία επαναφοράς των διασυνδέσεων / τηλεφωνίας (rollback procedure) σε περίπτωση μη επιτυχούς μετάπτωσης.	ΝΑΙ		
13.13	Σε περίπτωση μη επιτυχούς μετάπτωσης ο Ανάδοχος θα πρέπει να ετοιμάσει σχετική αναφορά στην οποία θα αναφέρονται τα εξής: <ul style="list-style-type: none"> • Λόγοι μη επιτυχούς μετάπτωσης • Τρόποι επίλυσης των προβλημάτων • Χρονοπρογραμματισμός νέας μετάπτωσης • Απαιτήσεις νέας μετάπτωσης 	ΝΑΙ		
13.14	Τα προβλήματα που αναφέρονται στην αναφορά μη επιτυχούς μετάπτωσης θα πρέπει να επιλυθούν άμεσα και σε χρονικό ορίζοντα όχι μεγαλύτερο των δύο ημερών.	ΝΑΙ		
13.15	Η διαδικασία μετάπτωσης μετά από μη επιτυχημένη προσπάθεια θα πρέπει να επιχειρηθεί ξανά αμέσως μετά την επίλυση των προβλημάτων που αναφέρονται στην αναφορά μη επιτυχούς μετάπτωσης	ΝΑΙ		
13.16	Ο Ανάδοχος θα πρέπει να παρέχει επιπλέον υλικό που θα απαιτηθεί για τη διαδικασία μετάπτωσης μετά από μη επιτυχημένη μετάπτωση.	ΝΑΙ		

Πίνακας Συμμόρφωσης 14: Υπηρεσίες Υποστήριξης Παραγωγικής Λειτουργίας				
A/A	Στοιχεία Διακήρυξης		Στοιχεία Προσφοράς	
	Προδιαγραφή	Απαίτηση	Απάντηση	Παραπομπή
14.1	Ο Ανάδοχος στην προσφορά του, θα πρέπει να	ΝΑΙ		

Πίνακας Συμμόρφωσης 14: Υπηρεσίες Υποστήριξης Παραγωγικής Λειτουργίας				
A/A	Στοιχεία Διακήρυξης		Στοιχεία Προσφοράς	
	Προδιαγραφή	Απαίτηση	Απάντηση	Παραπομπή
	υποβάλει σχέδιο σύμβασης SLA που θα καλύπτει το έργο στη Φάση 4, δηλαδή μετά από το τέλος της Φάσης 3 έως τη λήξη της διάρκειάς του.			
14.2	Στη σύμβαση SLA εντάσσονται: <ul style="list-style-type: none"> • οι προσφερόμενες υπηρεσίες διασύνδεσης και τηλεφωνίας • ο προμηθευόμενος εξοπλισμός • ο υπάρχων εξοπλισμός τηλεφωνίας, εάν χρησιμοποιηθεί 	ΝΑΙ		
14.3	Η σύμβαση SLA θα έχει ισχύ από την έναρξη της Φάσης 4 του έργου, μέχρι και την ολοκλήρωση της σύμβασης.	ΝΑΙ		
14.4	Οι υπηρεσίες υποστήριξης παραγωγικής λειτουργίας, θα παρέχονται από το Helpdesk και την ΤΟΥ.	ΝΑΙ		
14.5	Σε περίπτωση που για τη διασφάλιση καλής λειτουργίας του προμηθευόμενου υλικού, λογισμικού και υπηρεσιών διασύνδεσης και τηλεφωνίας, απαιτηθούν υπηρεσίες από τον αντίστοιχο κατασκευαστή / προμηθευτή, αυτές θα προσφερθούν χωρίς επιπλέον κόστος για την Αναθέτουσα Αρχή.	ΝΑΙ		
14.6	Να δοθεί αναλυτική περιγραφή τυχόν επιπλέον υπηρεσιών που θα προσφερθούν από τον Ανάδοχο στο πλαίσιο της παροχής των υπηρεσιών υποστήριξης παραγωγικής λειτουργίας.	ΝΑΙ		
14.7	Οι παρεχόμενες υπηρεσίες του Αναδόχου θα είναι σύμφωνες με τα αναγραφόμενα στις ενότητες §1.2.6 και §1.3.4.	ΝΑΙ		
	<u>Διασφάλιση Καλής Λειτουργίας Υλικού και Συνδέσεων</u>			
14.8	Στις υπηρεσίες διασφάλισης καλής λειτουργίας συμπεριλαμβάνονται, όποτε απαιτείται, αντίστοιχες υπηρεσίες από τους κατασκευαστές – προμηθευτές των επιμέρους προϊόντων.	ΝΑΙ		
14.9	Ο Ανάδοχος θα προσφέρει υπηρεσίες διασφάλισης καλής λειτουργίας του προμηθευόμενου υλικού και υπηρεσιών συνδέσεων και τηλεφωνίας.	ΝΑΙ		

Πίνακας Συμμόρφωσης 14: Υπηρεσίες Υποστήριξης Παραγωγικής Λειτουργίας				
A/A	Στοιχεία Διακήρυξης		Στοιχεία Προσφοράς	
	Προδιαγραφή	Απαίτηση	Απάντηση	Παραπομπή
14.10	Ο Ανάδοχος πρέπει να καθορίσει τη συχνότητα με την οποία εκτιμά ότι πρέπει να διενεργούνται από εξουσιοδοτημένους τεχνικούς του οι απαραίτητες ενέργειες, ώστε να εξασφαλίζεται η λειτουργία του εξοπλισμού χωρίς προβλήματα, με το μικρότερο δυνατό αριθμό βλαβών και εντός του πλαισίου διαθεσιμότητας. Προτείνεται η προληπτική συντήρηση να εκτελείται τουλάχιστον δύο (2) φορές ανά έτος. Οι Υποψήφιοι Ανάδοχοι θα πρέπει να αναφέρουν στην προσφορά τους αναλυτικά τις ενέργειες που θα λαμβάνουν χώρα κατά την προληπτική συντήρηση του εξοπλισμού.	ΝΑΙ		
14.11	Να δοθεί πίνακας με τις περιόδους προληπτικής συντήρησης για το σύνολο του υποστηριζόμενου υλικού και υπηρεσιών διασύνδεσης και τηλεφωνίας.	ΝΑΙ		
14.12	Οι επεμβάσεις προληπτικής συντήρησης θα προγραμματίζονται από όλα τα εμπλεκόμενα μέρη ώστε να δημιουργούν την ελάχιστη δυνατή ενόχληση στην κανονική λειτουργία της λύσης που έχει υλοποιηθεί.	ΝΑΙ		
14.13	Ο Ανάδοχος οφείλει να ενημερώνει την Αναθέτουσα Αρχή για την περίπτωση που υπάρχει καινούργια έκδοση λογισμικού ή στην έκτακτη έκδοση για την αντιμετώπιση αδυναμιών (ασφάλεια, σταθερότητα κτλ) της προηγούμενης.	ΝΑΙ		
14.14	Η εγκατάσταση της νέας ή έκτακτης έκδοσης του λογισμικού θα πραγματοποιείται από τον Ανάδοχο, κατόπιν εισήγησής του και σύμφωνης γνώμης της Αναθέτουσας Αρχής.	ΝΑΙ		
14.15	Ο Ανάδοχος θα πραγματοποιεί, εφόσον ζητηθεί από την Αναθέτουσα Αρχή, αναβάθμιση του λογισμικού του παρεχόμενου εξοπλισμού, στην περίπτωση που υπάρχει καινούργια έκδοση ή στην περίπτωση έκτακτης έκδοσης για την αντιμετώπιση αδυναμιών (ασφάλεια, σταθερότητα κτλ) της προηγούμενης.	ΝΑΙ		
14.16	Οποιοδήποτε κόστος τυχόν προκύψει για την			

Πίνακας Συμμόρφωσης 14: Υπηρεσίες Υποστήριξης Παραγωγικής Λειτουργίας				
A/A	Στοιχεία Διακήρυξης		Στοιχεία Προσφοράς	
	Προδιαγραφή	Απαίτηση	Απάντηση	Παραπομπή
	εγκατάσταση του καινούργιου ή έκτακτης έκδοσης λογισμικού θα επιβαρύνει εξ ολοκλήρου τον Ανάδοχο.			
	Επανορθωτική συντήρηση – αποκατάσταση βλαβών και ανωμαλιών λειτουργίας			
14.17	Ως επανορθωτική συντήρηση – αποκατάσταση βλαβών και ανωμαλιών λειτουργίας εννοούνται οι ενέργειες (εργασίες και ανταλλακτικά) που απαιτείται να εκτελεστούν στον εξοπλισμό προκειμένου να αποκατασταθεί η ομαλή λειτουργία του μετά την εμφάνιση ενός προβλήματος.	ΝΑΙ		
14.18	Οι ενέργειες για την επανορθωτική συντήρηση – αποκατάσταση βλαβών και ανωμαλιών λειτουργίας μπορεί να περιλαμβάνουν τον έλεγχο (οπτικό, μέσω απομακρυσμένης πρόσβασης, ή άλλο), τις ρυθμίσεις, την επανεγκατάσταση, τη δωρεάν διάθεση και εγκατάσταση των απαραίτητων ανταλλακτικών ή υπομονάδων (units), κτλ.	ΝΑΙ		
14.19	Ο Ανάδοχος θα προσφέρει δωρεάν υπηρεσίες και ανταλλακτικά για την επανορθωτική συντήρηση του υποστηριζόμενου υλικού και υπηρεσιών διασυνδέσεων και τηλεφωνίας.	ΝΑΙ		
14.20	Να δοθεί πίνακας αναλωσίμων που περιλαμβάνονται στον υποστηριζόμενο εξοπλισμό, των οποίων το κόστος για την αντικατάσταση αναλαμβάνει η Αναθέτουσα Αρχή. Για όλα τα υπόλοιπα εξαρτήματα του εξοπλισμού που δεν αναφέρονται στον πίνακα, το κόστος για την αντικατάστασή τους επιβαρύνει τον Ανάδοχο του έργου.	ΝΑΙ		
14.21	Ο Ανάδοχος βαρύνεται με όλα τα παράπλευρα έξοδα μετακίνησης, διαμονής και αμοιβής προσωπικού, αξίας ανταλλακτικών, εξαρτημάτων κλπ. (πλην αναλωσίμων), που κρίνονται κάθε φορά απαραίτητα για τη διόρθωση του αντίστοιχου προβλήματος.	ΝΑΙ		

Πίνακας Συμμόρφωσης 14: Υπηρεσίες Υποστήριξης Παραγωγικής Λειτουργίας				
A/A	Στοιχεία Διακήρυξης		Στοιχεία Προσφοράς	
	Προδιαγραφή	Απαίτηση	Απάντηση	Παραπομπή
14.22	Η αποκατάσταση των βλαβών θα γίνεται στον τόπο που είναι εγκατεστημένος ο εξοπλισμός. Σε εξαιρετικές περιπτώσεις, μετά από έγκριση της Αναθέτουσας Αρχής, η επισκευή θα μπορεί να γίνει σε χώρους του Αναδόχου.	ΝΑΙ		
14.23	Να δοθεί αναλυτική περιγραφή της μεθοδολογίας για την προληπτική και επανορθωτική συντήρηση του υποστηριζόμενου εξοπλισμού.	ΝΑΙ		
14.24	Ο εξοπλισμός, ο οποίος αντικαθιστά κάποιον προβληματικό στο σύνολό του, θα πρέπει να είναι ίδιων ή ανώτερων τεχνικών χαρακτηριστικών από τον προβληματικό, και να προτείνεται ως εξοπλισμός αντικατάστασης από τον κατασκευαστή. Σε περίπτωση που η αποκατάσταση αφορά τμήμα ενός συστήματος (π.χ. κάρτα) θα πρέπει, εκτός των προαναφερθέντων περιορισμών, τα ανταλλακτικά που θα χρησιμοποιηθούν να είναι πλήρως πιστοποιημένα από τον κατασκευαστή του συνολικού συστήματος, για πλήρη και χωρίς προβλήματα συνεργασία με το σύστημα.	ΝΑΙ		
14.25	Ως αποκατάσταση βλάβης νοείται η πλήρης λειτουργική επανένταξη του επισκευασθέντος ή/και αντικατασταθέντος εξοπλισμού στην υποδομή της Αναθέτουσας Αρχής και η πλήρης αποκατάσταση της λειτουργίας η οποία είχε διακοπεί ή παρακλωθεί εξαιτίας της βλάβης.	ΝΑΙ		
14.26	Για την ικανοποίηση της ανωτέρω συμβατικής δέσμευσής του ο Ανάδοχος μπορεί να χρησιμοποιήσει οποιοδήποτε μέσον θεωρήσει πρόσφορο και το οποίο δεν αντίκειται σε όρους της σύμβασης.	ΝΑΙ		
14.27	Στην περίπτωση κατά την οποία έχει γίνει, εντός των ως προβλεπομένων χρονικών περιθωρίων που αναφέρονται στο ΠΑΡΑΡΤΗΜΑ ΙΙ προσωρινή αντικατάσταση του εξοπλισμού με άλλον αντίστοιχο και εφόσον ο νέος εξοπλισμός έχει ενταχθεί λειτουργικά στην υποδομή, έτσι ώστε να μη παρακωλύεται η λειτουργία της Αναθέτουσας Αρχής και των σημείων του Έργου, η βλάβη θεωρείται ότι έχει αποκατασταθεί προσωρινά. Στην περίπτωση αυτή ο Ανάδοχος πρέπει να αποκαταστήσει οριστικά	ΝΑΙ		

Πίνακας Συμμόρφωσης 14: Υπηρεσίες Υποστήριξης Παραγωγικής Λειτουργίας				
A/A	Στοιχεία Διακήρυξης		Στοιχεία Προσφοράς	
	Προδιαγραφή	Απαίτηση	Απάντηση	Παραπομπή
	τη βλάβη εντός είκοσι (20) ημερολογιακών ημερών.			
14.28	Σε περίπτωση μη επισκευάσιμης βλάβης, ο Ανάδοχος υποχρεούται σε ολοκληρωτική αντικατάσταση του εξοπλισμού με άλλον αχρησιμοποίητο τουλάχιστον αντίστοιχων ή ανώτερων προδιαγραφών.	ΝΑΙ		
14.29	Ως ολοκληρωτική ή προσωρινή αντικατάσταση νοείται η πλήρης ένταξη του νέου εξοπλισμού στο δίκτυο της Αναθέτουσας Αρχής, συμπεριλαμβανόμενης (εφ' όσον είναι τεχνικά δυνατό) και της μεταφοράς τυχόν δεδομένων και παραμέτρων από τον παλιό στο νέο εξοπλισμό.	ΝΑΙ		
14.30	Οι χρόνοι που θα πρέπει να ολοκληρώνονται οι ενέργειες επανορθωτικής συντήρησης – αποκατάστασης αναφέρονται στο ΠΑΡΑΡΤΗΜΑ II.	ΝΑΙ		
<u>Μεταβολή σύνθεσης λύσης</u>				
14.31	Έπειτα από αίτημα της Αναθέτουσας Αρχής, ο Ανάδοχος είναι υποχρεωμένος να μεταβάλει τη σύνθεση της λύσης αναλαμβάνοντας το σύνολο των εργασιών που απαιτούνται (μεταφορά, αρχικοποίηση υλικού κτλ), παραδίδοντας την προς παραγωγική χρήση. Οποιαδήποτε αναλώσιμα απαιτηθούν για την εκτέλεση των συγκεκριμένων εργασιών, θα βαρύνουν την Αναθέτουσα Αρχή.	ΝΑΙ		
<u>Υπηρεσίες Υποστήριξης Συνδέσεων</u>				
14.32	Οι υπηρεσίες υποστήριξης συνδέσεων καλύπτουν τόσο τις φυσικές όσο και τις λογικές διασυνδέσεις που θα χρησιμοποιηθούν για την υλοποίηση της προτεινόμενης λύσης.	ΝΑΙ		
14.33	Ως υποστήριξη φυσικών συνδέσεων εννοούνται οι ενέργειες που απαιτείται να εκτελεστούν προκειμένου να αποκατασταθεί η ομαλή λειτουργία μετά την εμφάνιση ενός προβλήματος στο φυσικό επίπεδο διασύνδεσης. Ενδεικτικά, οι ενέργειες αυτές μπορεί να περιλαμβάνουν τον επί τόπου έλεγχο, τις ρυθμίσεις, την επανεγκατάσταση, τη διάθεση και εγκατάσταση των απαραίτητων ανταλλακτικών, κτλ χωρίς κόστος της Αναθέτουσας Αρχής.	ΝΑΙ		
14.34	Ο Ανάδοχος θα αναλάβει την επικοινωνία με τον πάροχο του φυσικού μέσου, σε περίπτωση που απαιτηθεί η εμπλοκή του για την επίλυση	ΝΑΙ		

Πίνακας Συμμόρφωσης 14: Υπηρεσίες Υποστήριξης Παραγωγικής Λειτουργίας				
A/A	Στοιχεία Διακήρυξης		Στοιχεία Προσφοράς	
	Προδιαγραφή	Απαίτηση	Απάντηση	Παραπομπή
	προβλήματος χωρίς κόστος της Αναθέτουσας Αρχής.			
14.35	Ως υποστήριξη λογικών συνδέσεων εννοούνται οι ενέργειες που απαιτείται να εκτελεστούν προκειμένου να αποκατασταθεί η ομαλή λειτουργία μετά την εμφάνιση ενός προβλήματος στο λογικό επίπεδο (VPN) διασύνδεσης. Ο Ανάδοχος θα αναλάβει την επικοινωνία με οποιονδήποτε τρίτο απαιτείται για την επίλυση του προβλήματος χωρίς επιπλέον κόστος για την Αναθέτουσα Αρχή.	ΝΑΙ		
14.36	Εάν απαιτηθεί επιπλέον υλικό ή αντικατάσταση του υπάρχοντος, στο πλαίσιο των υπηρεσιών υποστήριξης, οι εργασίες θα προσφερθούν από τον Ανάδοχο χωρίς επιπλέον κόστος της Αναθέτουσας Αρχής.	ΝΑΙ		
14.37	Ως υποστήριξη των παρεχομένων τηλεφωνικών υπηρεσιών εννοούνται όλες οι ενέργειες που απαιτείται να εκτελεστούν προκειμένου να αποκατασταθεί η ομαλή λειτουργία μετά από την εμφάνιση ενός προβλήματος.	ΝΑΙ		
14.38	Ο Ανάδοχος θα αναλάβει την επικοινωνία με οποιονδήποτε τρίτο απαιτείται για την επίλυση του προβλήματος των παρεχομένων τηλεφωνικών υπηρεσιών, χωρίς επιπλέον κόστος για την Αναθέτουσα Αρχή.	ΝΑΙ		
Γραμμή Εξυπηρέτησης Χρηστών – Τεχνική Ομάδα Υποστήριξης				
14.39	Οι υποστηρικτικές υπηρεσίες του Αναδόχου (με την εξαίρεση της εκπαίδευσης) παρέχονται από τη Γραμμή Εξυπηρέτησης Χρηστών (Helpdesk) και την Τεχνική Ομάδα Υποστήριξης (TOY). Σε περίπτωση αναφοράς προβλήματος, τα στελέχη του Helpdesk και της TOY θα αναλαμβάνουν την επίλυσή του.	ΝΑΙ		
14.40	Η Γραμμή Εξυπηρέτησης Χρηστών και η Τεχνική Ομάδα Υποστήριξης θα ξεκινήσουν τη λειτουργία τους με την έναρξη της Φάσης 4 του έργου.	ΝΑΙ		
14.41	Η Γραμμή Εξυπηρέτησης Χρηστών (Helpdesk) και η Τεχνική Ομάδα Υποστήριξης (TOY) του Αναδόχου θα είναι προσιτές καθ' όλο το 24ωρο (τόσο σε εργάσιμες, όσο και σε μη εργάσιμες ημέρες), σε όλα τα αρμόδια στελέχη της Αναθέτουσας Αρχής. Να τεκμηριωθεί στην προσφορά του Αναδόχου. Οι	ΝΑΙ		

Πίνακας Συμμόρφωσης 14: Υπηρεσίες Υποστήριξης Παραγωγικής Λειτουργίας				
A/A	Στοιχεία Διακήρυξης		Στοιχεία Προσφοράς	
	Προδιαγραφή	Απαίτηση	Απάντηση	Παραπομπή
	χρόνοι απόκρισης των στελεχών του Helpdesk και της ΤΟΥ αναφέρονται στο ΠΑΡΑΡΤΗΜΑ ΙΙ.			
14.42	Οι Υποψήφιοι Ανάδοχοι πρέπει να διαθέσουν Γραμμή Εξυπηρέτησης Χρηστών και Τεχνική Ομάδα Υποστήριξης, οι οποίες δεν κρίνεται αναγκαίο να στελεχώνονται από άτομα αποκλειστικής και πλήρους απασχόλησης για την Αναθέτουσα Αρχή.	ΝΑΙ		
14.43	Ο Ανάδοχος οφείλει να διαθέσει ικανό αριθμό στελεχών για την οργάνωση του Helpdesk και της ΤΟΥ με στόχο την επιτυχή τήρηση των όρων και ζητούμενων στο πλαίσιο της σύμβασης SLA και την έγκαιρη επίλυση των θεμάτων που προκύπτουν. Η Γραμμή Εξυπηρέτησης Χρηστών (Helpdesk) και η Τεχνική Ομάδα Υποστήριξης (ΤΟΥ) θα πρέπει να γνωρίζουν τις παρεχόμενες υπηρεσίες της παρούσας διακήρυξης προς την Αναθέτουσα Αρχή και την αρχιτεκτονική ώστε να κατανοούν άμεσα τις αναφορές προβλημάτων.	ΝΑΙ		
14.44	Τα στελέχη του Helpdesk και της ΤΟΥ θα πρέπει να είναι εξειδικευμένα στο προμηθευόμενο υλικό, λογισμικό και υπηρεσίες διασύνδεσης και τηλεφωνίας. Να τεκμηριωθεί στην προσφορά του Αναδόχου.	ΝΑΙ		
14.45	Τα στελέχη του Helpdesk και της ΤΟΥ θα πρέπει να έχουν λάβει επίσημη πιστοποίηση για την εγκατάσταση και συντήρηση του προμηθευόμενου υλικού, λογισμικού και υπηρεσιών. Να τεκμηριωθεί στην προσφορά του Αναδόχου.	ΝΑΙ		
14.46	Εμπειρία, σε έτη, στην υποστήριξη αντίστοιχης πολυπλοκότητας λύσης για τα στελέχη του Helpdesk και της ΤΟΥ. Να τεκμηριωθεί στην προσφορά του Αναδόχου.	≥ 6		
14.47	Η επικοινωνία με το Helpdesk και την ΤΟΥ μπορεί να γίνεται στην Ελληνική ή την Αγγλική γλώσσα.	ΝΑΙ		
14.48	Οι τηλεφωνικοί αριθμοί κλήσης των στελεχών του Helpdesk και της ΤΟΥ θα πρέπει να έχουν αστική χρέωση (ή μικρότερη).	ΝΑΙ		

Πίνακας Συμμόρφωσης 14: Υπηρεσίες Υποστήριξης Παραγωγικής Λειτουργίας				
A/A	Στοιχεία Διακήρυξης		Στοιχεία Προσφοράς	
	Προδιαγραφή	Απαίτηση	Απάντηση	Παραπομπή
14.49	Να αναφερθεί το πλήθος των στελεχών του Αναδόχου στο Helpdesk και στην ΤΟΥ.	ΝΑΙ		
14.50	Τα στελέχη του Helpdesk και της ΤΟΥ θα είναι διαφορετικά από αυτά που θα αναλάβουν το έργο της εκπαίδευσης και της παροχής συμβουλευτικών υπηρεσιών	ΝΑΙ		
14.51	Η αίτηση για χρήση των υπηρεσιών υποστήριξης γίνεται με τηλέφωνο, fax, ηλεκτρονικό ταχυδρομείο ή απ' ευθείας με τα στελέχη της ΤΟΥ, ανάλογα με τη σοβαρότητα των αιτημάτων.	ΝΑΙ		
14.52	Στην περίπτωση που ο Ανάδοχος έχει μηχανισμό αυτόματης ανίχνευσης βλαβών, θα μπορούσε να χρησιμοποιήσει αυτόν για την παροχή των υπηρεσιών υποστήριξης, σε συνδυασμό με τα αναφερόμενα στην ανωτέρω προδιαγραφή.			
14.53	<p>Η Γραμμή Εξυπηρέτησης Χρηστών – Helpdesk, θα παρέχει τηλεφωνικά υπηρεσίες αρωγής τουλάχιστον για τα ακόλουθα θέματα:</p> <ul style="list-style-type: none"> • Λειτουργία και χρήση της λύσης (υλικό, υπηρεσίες διασύνδεσης και τηλεφωνίας). • Αντιμετώπιση προβλημάτων που θα εμφανιστούν κατά την κανονική χρήση της λύσης. • Καταγραφή θεμάτων υποστήριξης. <p>Να αναφερθούν αναλυτικότερα οι παρεχόμενες από το Helpdesk υπηρεσίες.</p>	ΝΑΙ		
14.54	Η Γραμμή Εξυπηρέτησης Χρηστών θα προωθεί στην Τεχνική Ομάδα Υποστήριξης τα θέματα Υποστήριξης που δεν μπορούν να επιλυθούν απευθείας και κατά μόνιμο τρόπο από το πρώτο επίπεδο παρέμβασης. Η ΤΟΥ μέσω εξειδικευμένων τεχνικών θα δίνει την απαιτούμενη λύση τηλεφωνικά ή απομακρυσμένα (remote support), εφόσον είναι εφικτό. Σε περίπτωση που κριθεί σκόπιμο από την Αναθέτουσα Αρχή, είναι δυνατή η απ' ευθείας επικοινωνία με την ΤΟΥ, για θέματα που χρήζουν άμεσης αντιμετώπισης.	ΝΑΙ		

Πίνακας Συμμόρφωσης 14: Υπηρεσίες Υποστήριξης Παραγωγικής Λειτουργίας				
A/A	Στοιχεία Διακήρυξης		Στοιχεία Προσφοράς	
	Προδιαγραφή	Απαίτηση	Απάντηση	Παραπομπή
14.55	Σε περίπτωση που τα στελέχη της ΤΟΥ δεν κατορθώσουν να επιλύσουν ένα θέμα Υποστήριξης τηλεφωνικά, ή κρίνουν πως η σημασία του για τη λειτουργία του συστήματος και την τήρηση των χρόνων απόκρισης του SLA είναι σημαντική, τότε πραγματοποιούν επί τόπου (on-site) παρέμβαση. Εάν διαπιστώσουν πως χρήζουν εξειδικευμένης βοήθειας από τον κατασκευαστή / προμηθευτή του αντίστοιχου εξοπλισμού, αναλαμβάνουν την επικοινωνία μαζί του.	ΝΑΙ		
14.56	Κατά τη Φάση 4 του έργου, η αναφορά του θέματος υποστήριξης μπορεί να γίνεται απ' ευθείας στην ΤΟΥ, η οποία θα δίνει επί τόπου λύση.	ΝΑΙ		
14.57	Η φόρμα αξιολόγησης των υπηρεσιών του Helpdesk και της ΤΟΥ θα μπορεί να συμπληρωθεί ηλεκτρονικά, μέσω της εφαρμογής ΕΔΥΥΣ.	ΝΑΙ		
14.58	Η αίτηση για χρήση των υπηρεσιών υποστήριξης γίνεται με τηλέφωνο, fax, ηλεκτρονικό ταχυδρομείο ή απ' ευθείας με τα στελέχη της ΤΟΥ, ανάλογα με τη σοβαρότητα των αιτημάτων. Η επιθυμητή επικοινωνία μεταξύ των στελεχών της Αναθέτουσας Αρχής και του Αναδόχου παρουσιάζεται στο επόμενο διάγραμμα.	ΝΑΙ		

Πίνακας Συμμόρφωσης 14: Υπηρεσίες Υποστήριξης Παραγωγικής Λειτουργίας

Α/Α	Στοιχεία Διακήρυξης		Στοιχεία Προσφοράς	
	Προδιαγραφή	Απαίτηση	Απάντηση	Παραπομπή
	<p>The diagram illustrates the support structure. At the top, '1ο Επίπεδο Υποστήριξης' (1st Level Support) is shown with two icons: a black silhouette labeled 'EKXA A.E.' and a yellow silhouette labeled 'Helpdesk', connected by a double-headed arrow. Below this, '2ο Επίπεδο Υποστήριξης' (2nd Level Support) is shown with two icons: an orange silhouette labeled 'TOY' and a yellow silhouette labeled 'TOY'. A vertical double-headed arrow connects the two levels. A diagonal arrow points from the 'EKXA A.E.' icon down to the 'TOY' icon. Below the orange 'TOY' icon is the text 'Επί Τόπου Βοήθεια' (On-site Help), and below the yellow 'TOY' icon is 'Τηλεφωνική Βοήθεια' (Telephone Help).</p>			
14.59	<p>Πριν την έναρξη της Φάσης 3 του έργου, ο Ανάδοχος θα αναφέρει λεπτομέρειες επικοινωνίας για τη χρήση των υπηρεσιών υποστήριξης. Οι πληροφορίες αυτές είναι:</p> <ul style="list-style-type: none"> • Τηλέφωνο κλήσης του Helpdesk • Email του Helpdesk • Fax του Helpdesk • Τηλέφωνο κλήσης της TOY • Email της TOY • Fax της TOY <p>Ο Ανάδοχος καθ' όλη τη διάρκεια της παροχής των υπηρεσιών υποστήριξης θα έχει την ευθύνη ανανέωσης των παραπάνω πληροφοριών, εφόσον αλλαχθεί οποιοδήποτε στοιχείο τους, και κοινοποίησής τους στην Αναθέτουσα Αρχή.</p>	ΝΑΙ		
14.60	<p>Η μεθοδολογία που θα ακολουθούν τα στελέχη του Helpdesk και της TOY για την επανεγκατάσταση και αναβάθμιση του προσφερόμενου υλικού, λογισμικού και υπηρεσιών, θα πρέπει να καλύπτει κατ' ελάχιστο τα αναγραφόμενα στο ΠΑΡΑΡΤΗΜΑ II. Να δοθεί αναλυτικότερη περιγραφή της μεθοδολογίας που θα εφαρμόσει ο Ανάδοχος.</p>	ΝΑΙ		

Πίνακας Συμμόρφωσης 14: Υπηρεσίες Υποστήριξης Παραγωγικής Λειτουργίας				
Α/Α	Στοιχεία Διακήρυξης		Στοιχεία Προσφοράς	
	Προδιαγραφή	Απαίτηση	Απάντηση	Παραπομπή
Εφαρμογή Διαχείρισης Υπηρεσιών Υποστήριξης Συστήματος (ΕΔΥΥΣ)				
14.61	Ο Ανάδοχος θα προσφέρει Εφαρμογή Διαχείρισης Υπηρεσιών Υποστήριξης Συστήματος (ΕΔΥΥΣ) με στόχο την παρακολούθηση της διαθεσιμότητας της υλοποιηθείσας λύσης και το επίπεδο παροχής των προσφερόμενων υπηρεσιών υποστήριξης.	ΝΑΙ		
14.62	Ο Ανάδοχος είναι υπεύθυνος για την καταχώρηση των απαραίτητων στοιχείων για όλη την διάρκεια της σύμβασης. Στόχος της ΕΔΥΥΣ είναι η παροχή πληροφόρησης σχετικής με το σύστημα και αφορά: <ul style="list-style-type: none"> • Στο επίπεδο διαθεσιμότητας του συστήματος. • Στο επίπεδο των παρεχόμενων υπηρεσιών υποστήριξης. 	ΝΑΙ		
14.63	Στην ΕΔΥΥΣ θα έχουν πρόσβαση (read only) στο σύνολο της πληροφορίας που αποθηκεύεται, εξουσιοδοτημένα στελέχη της Αναθέτουσας Αρχής. Ο Ανάδοχος θα διαθέσει τουλάχιστον πέντε (5) άδειες χρήσης της ΕΔΥΥΣ, ενώ θα πρέπει να προσδιορίσει, εάν απαιτείται, τις ελάχιστες προδιαγραφές των σταθμών εργασίας της Αναθέτουσας Αρχής στους οποίους θα εγκατασταθεί η εφαρμογή. Τα δεδομένα της ΕΔΥΥΣ καθώς και οι προσφερόμενες άδειες χρήσης αυτής περιέχονται στην κυριότητα της Αναθέτουσας Αρχής με την οριστική παραλαβή του έργου. Εναλλακτικά θα μπορούσε να χρησιμοποιηθεί εφαρμογή που να βασίζεται σε web αρχιτεκτονική, εξασφαλίζοντας την πρόσβαση μόνο των εμπλεκόμενων μερών μέσω πρωτοκόλλων ασφαλούς επικοινωνίας.	ΝΑΙ		
14.64	Υπεύθυνοι για την καταγραφή και καθημερινή ενημέρωση της πληροφορίας στην ΕΔΥΥΣ είναι η Γραμμή Εξυπηρέτησης Χρηστών (Helpdesk) και η Τεχνική Ομάδα Υποστήριξης (ΤΟΥ).	ΝΑΙ		
14.65	Κατά την αναφορά και διαχείριση του Θέματος Υποστήριξης στην ΕΔΥΥΣ καταγράφονται: <ul style="list-style-type: none"> • Ο χρήστης που έκανε την κλήση. • Το θέμα υποστήριξης (περιγραφή). • Το είδος του θέματος υποστήριξης. • Το χρόνο αναφοράς του θέματος υποστήριξης. • Όλους τους χρόνους και τα χρονικά 	ΝΑΙ		

Πίνακας Συμμόρφωσης 14: Υπηρεσίες Υποστήριξης Παραγωγικής Λειτουργίας				
A/A	Στοιχεία Διακήρυξης		Στοιχεία Προσφοράς	
	Προδιαγραφή	Απαίτηση	Απάντηση	Παραπομπή
	<p>διαστήματα που προδιαγράφονται στο ΠΑΡΑΡΤΗΜΑ ΙΙ (Χ1, Χ2, ΧΕΘΥ, ΑΧΑ, ΑΧΕΘΥ, Χρόνος Καθυστέρησης, κτλ).</p> <ul style="list-style-type: none"> • Το επίπεδο σοβαρότητας του θέματος υποστήριξης. • Ένδειξη αν το θέμα επιλύθηκε προσωρινά ή οριστικά. • Το στέλεχος του Αναδόχου που είναι υπεύθυνο για την εκτέλεση του επόμενου βήματος επίλυσης και την ημερομηνία που έχει δεσμευθεί ότι θα παρέχει λύση (επιθυμητό είναι να δύναται να καταχωρηθούν περισσότερες της μίας εγγραφές για τις περιπτώσεις πολλών / παράλληλων βημάτων). • Τις ενέργειες / βήματα επίλυσης και τους τεχνικούς που ενεπλάκησαν στο κάθε βήμα (πλήρες ημερολόγιο προβλήματος). • Την τεκμηρίωση της επίλυσης του προβλήματος εφόσον το Θέμα Υποστήριξης ενδέχεται να επανεμφανισθεί στο μέλλον. • Στατιστικά λειτουργία των διασυνδέσεων που παρέχει ο Ανάδοχος μέσω της Σύμβασης. 			
14.66	<p>Η καταγραφή εργασιών συντήρησης αφορά στην προληπτική συντήρηση η οποία εκτελείται προκειμένου να διασφαλιστεί η καλή λειτουργία του υλικού που παρέχεται για την υλοποίηση της λύσης. Κατά τον προγραμματισμό των ενεργειών εκτέλεσης της προληπτικής συντήρησης στην ΕΔΥΥΣ καταγράφονται κατ' ελάχιστο:</p> <ul style="list-style-type: none"> • Ο κωδικός της προληπτικής συντήρησης. • Ο στόχος της προληπτικής συντήρησης. • Ο εξοπλισμός / λογισμικό που αφορά. • Το σημείο στο οποίο είναι εγκατεστημένος ο εξοπλισμός ή το σημείο από το οποίο μπορεί να εκτελεστεί η προληπτική συντήρηση που αφορά στο λογισμικό. 	ΝΑΙ		

Πίνακας Συμμόρφωσης 14: Υπηρεσίες Υποστήριξης Παραγωγικής Λειτουργίας				
Α/Α	Στοιχεία Διακήρυξης		Στοιχεία Προσφοράς	
	Προδιαγραφή	Απαίτηση	Απάντηση	Παραπομπή
	<ul style="list-style-type: none"> • Η συχνότητα εκτέλεσής της (βάσει χρονικού διαστήματος ή ειδικής συνθήκης που πρέπει να ισχύσει). • Ο υπεύθυνος εκτέλεσής της. • Η διαδικασία και τα βήματα που εκτελούνται κατά την προληπτική συντήρηση. • Επίσης, κατά την εκτέλεση της προληπτικής συντήρησης στην ΕΔΥΥΣ καταγράφονται κατ' ελάχιστο: <ul style="list-style-type: none"> ➢ Ο κωδικός της προληπτικής συντήρησης. ➢ Η ημερομηνία προγραμματισμού της προληπτικής συντήρησης. ➢ Ο υπεύθυνος εκτέλεσής της. ➢ Η ημερομηνία εκτέλεσής της. ➢ Ανταλλακτικά που χρησιμοποιήθηκαν (προσωρινά – οριστικά). ➢ Παρατηρήσεις που έγιναν κατά την εκτέλεσή της, προβλήματα που προέκυψαν και ενέργειες που απαιτούνται για τη μη επανάληψη αυτών (π.χ. τροποποίηση της διαδικασίας εκτέλεσης της συγκεκριμένης Προληπτικής Συντήρησης) • Χρονικό διάστημα μη διαθεσιμότητας του υλικού. • Χρόνος επισκευής (Time to Repair). • Εξοπλισμός που επηρεάστηκε κατά την εκτέλεση της Προληπτικής Συντήρησης. • Στοιχεία προγραμματισμού της επόμενης προληπτικής συντήρησης. 			
14.67	Στις περιπτώσεις βλαβηροληπτικής / επισκευαστικής συντήρησης καταγράφονται τα στοιχεία που αναγράφονται παραπάνω και επιπλέον το αντίστοιχο θέμα υποστήριξης (βλάβη).	ΝΑΙ		
14.68	Η ΕΔΥΥΣ πρέπει να παράγει αυτόματα το περιεχόμενο του παραδοτέου της §Ι.3.4.3. Επίσης πρέπει να παρέχει τη δυνατότητα παραγωγής:	ΝΑΙ		

Πίνακας Συμμόρφωσης 14: Υπηρεσίες Υποστήριξης Παραγωγικής Λειτουργίας				
A/A	Στοιχεία Διακήρυξης		Στοιχεία Προσφοράς	
	Προδιαγραφή	Απαίτηση	Απάντηση	Παραπομπή
	<ul style="list-style-type: none"> Τμήματος του εν λόγω παραδοτέου, βάσει κριτηρίων. Τμήματος ή του συνόλου του εν λόγω παραδοτέου για διαφορετικές περιόδους (π.χ. τρίμηνο, εβδομάδα, ημέρα) Επιπλέον αναφορών, ώστε κατά την ενδεχόμενη αξιολόγηση της περίπτωσης επιβολής ρητρών να μπορεί να εντοπισθεί η ακριβής αιτία των καθυστερήσεων και να προγραμματισθούν διορθωτικές ενέργειες. 			
14.69	Τα εξουσιοδοτημένα στελέχη της Αναθέτουσας Αρχής θα έχουν πρόσβαση read only στο σύνολο της πληροφορίας που αποθηκεύεται στην ΕΔΥΥΣ.	ΝΑΙ		
14.70	Σε περίπτωση που διαπιστωθεί συστηματική ασυμφωνία μεταξύ των δεδομένων της ΕΔΥΥΣ που έχουν καταχωρηθεί από τα στελέχη του Αναδόχου και των στοιχείων που έχουν συλλέξει με άλλες μεθόδους τα στελέχη της Αναθέτουσας Αρχής, η Αναθέτουσα Αρχή δύναται να κηρύξει τον Ανάδοχο έκπτωτο.	ΝΑΙ		
14.71	Να δοθούν οι ελάχιστες προδιαγραφές των σταθμών εργασίας της Αναθέτουσας Αρχής στους οποίους θα εγκατασταθεί η ΕΔΥΥΣ.	ΝΑΙ		
14.72	Τα δεδομένα της ΕΔΥΥΣ καθώς και οι προσφερόμενες άδειες χρήσης αυτής περιέρχονται στην κυριότητα της Αναθέτουσας Αρχής με την οριστική παραλαβή του έργου.	ΝΑΙ		
14.73	Η ελάχιστη δυνατή πληροφορία που θα πρέπει να τηρεί η ΕΔΔΥΣ και η ελάχιστη λειτουργικότητά της, είναι αυτή που αναφέρεται στην §1.3.4.	ΝΑΙ		

Πίνακας Συμμόρφωσης 15: Συμβουλευτικές Υπηρεσίες				
A/A	Στοιχεία Διακήρυξης		Στοιχεία Προσφοράς	
	Προδιαγραφή	Απαίτηση	Απάντηση	Παραπομπή
15.1	Ο Ανάδοχος θα προσφέρει συμβουλευτικές υπηρεσίες στην Αναθέτουσα Αρχή για θέματα	ΝΑΙ		

Πίνακας Συμμόρφωσης 15: Συμβουλευτικές Υπηρεσίες				
Α/Α	Στοιχεία Διακήρυξης		Στοιχεία Προσφοράς	
	Προδιαγραφή	Απαίτηση	Απάντηση	Παραπομπή
	σχεδιασμού, διαχείρισης και επέκτασης της προσφερόμενης λύσης αλλά και του υπάρχοντος δικτύου δεδομένων και τηλεφωνίας.			
15.2	Οι συμβουλευτικές υπηρεσίες παρέχονται κατά τη Φάση 4 του έργου.	ΝΑΙ		
15.3	Ώρες παρεχομένων συμβουλευτικών υπηρεσιών.	≥ 300		
15.4	Μορφές παρεχομένων συμβουλευτικών υπηρεσιών από τον Ανάδοχο: <ul style="list-style-type: none"> • Συμβουλευτικές υπηρεσίες σχεδιασμού / υλοποίησης. Η Αναθέτουσα Αρχή μπορεί να ζητήσει από τον Ανάδοχο μία πρόταση σχεδιασμού ή/και υλοποίηση αυτής. • Παραμετροποίηση εξοπλισμού. Η Αναθέτουσα Αρχή μπορεί να ζητήσει από τον Ανάδοχο να παραμετροποιήσει εξοπλισμό που δεν εμπίπτει στις υπηρεσίες του SLA, αλλά είναι παρόμοιος με αυτόν. • Επίλυση προβλήματος (εκτός SLA). Η Αναθέτουσα Αρχή μπορεί να ζητήσει από τον Ανάδοχο να επιλύσει κάποιο πρόβλημα που έχει παρουσιαστεί σε εξοπλισμό που δεν εμπίπτει στις υπηρεσίες του SLA, αλλά είναι παρόμοιος με αυτόν. • Επίλυση προβλήματος (εντός SLA). Η Αναθέτουσα Αρχή μπορεί να ζητήσει από τον Ανάδοχο να επιλύσει κάποιο πρόβλημα που έχει παρουσιαστεί στον εξοπλισμό που εμπίπτει στις υπηρεσίες του SLA. 	ΝΑΙ		
15.5	Επίπεδο εκπαίδευσης στελεχών του Αναδόχου που θα παρέχουν τις συμβουλευτικές υπηρεσίες. Να τεκμηριωθεί στην προσφορά του Αναδόχου.	ΑΕΙ ή ανώτερη		
15.6	Εμπειρία των στελεχών του Αναδόχου, σε έτη, στην παροχή συμβουλευτικών υπηρεσιών για συστήματα αντίστοιχης πολυπλοκότητας. Να τεκμηριωθεί στην προσφορά του Αναδόχου.	≥ 10		
15.7	Σε περίπτωση που η Αναθέτουσα Αρχή διαπιστώσει την ύπαρξη ανάγκης που δεν είχε	ΝΑΙ		

Πίνακας Συμμόρφωσης 15: Συμβουλευτικές Υπηρεσίες				
Α/Α	Στοιχεία Διακήρυξης		Στοιχεία Προσφοράς	
	Προδιαγραφή	Απαίτηση	Απάντηση	Παραπομπή
	προβλεφθεί κατά τον αρχικό σχεδιασμό της λύσης, μπορεί να ζητήσει από τον Ανάδοχο να διερευνήσει κατά πόσο το προσφερόμενο σύστημα είναι σε θέση να την υποστηρίξει είτε χωρίς τροποποιήσεις, είτε κατόπιν αλλαγών (αναδιάταξη εξοπλισμού, προμήθεια νέου, κτλ). Ο Ανάδοχος υποχρεούται να καταβάλει κάθε προσπάθεια ώστε να αξιοποιήσει τα χαρακτηριστικά της λύσης με τον καλύτερο δυνατό τρόπο. Αν η διερεύνηση αυτή έχει θετική έκβαση, ο Ανάδοχος οφείλει να υλοποιήσει τις αλλαγές χωρίς επιπλέον κόστος για την Αναθέτουσα Αρχή.			
15.8	Αν δεν είναι δυνατή η κάλυψη των αναγκών της Αναθέτουσας Αρχής χρησιμοποιώντας υφιστάμενο εξοπλισμό, ο Ανάδοχος οφείλει να προτείνει συγκεκριμένη λύση για κάλυψη της ανάγκης, παρουσιάζοντας τους εναλλακτικούς τρόπους υλοποίησης της συγκεκριμένης λειτουργικότητας, τους απαιτούμενους πόρους και το χρονοδιάγραμμα υλοποίησης.	ΝΑΙ		
15.9	Εάν απαιτηθεί η προμήθεια επιπλέον εξοπλισμού ή/και δικτυακών (διασυνδέσεις) ή/και τηλεφωνικών υπηρεσιών τα οποία περιλαμβάνονται στην παρούσα προφορά, η Αναθέτουσα Αρχή θα τα προμηθευτεί στο ίδιο τίμημα, με την ίδια τιμή μονάδας. Διαφορετικά, ο Ανάδοχος υποβάλλει επιπλέον σχετική οικονομική προσφορά για τον προτεινόμενο εξοπλισμό (εργασίες και εξοπλισμός) ή/και τις δικτυακές (διασυνδέσεις) ή/και τηλεφωνικές υπηρεσίες (διασυνδέσεις). Σε κάθε περίπτωση, η συντήρηση του νέου εξοπλισμού ή/και των δικτυακών (διασυνδέσεις) ή/και τηλεφωνικών υπηρεσιών (διασυνδέσεων) θα αποτελέσει αντικείμενο νέας σύμβασης SLA, το κόστος της οποίας θα διαμορφωθεί: Α. Σύμφωνα με την οικονομική προσφορά του Αναδόχου για το παρόν έργο, εάν ο επιπλέον	ΝΑΙ		

Πίνακας Συμμόρφωσης 15: Συμβουλευτικές Υπηρεσίες				
Α/Α	Στοιχεία Διακήρυξης		Στοιχεία Προσφοράς	
	Προδιαγραφή	Απαίτηση	Απάντηση	Παραπομπή
	εξοπλισμός ή διασύνδεση περιλαμβάνεται σε αυτήν. Β. Σύμφωνα με τη νέα οικονομική προσφορά του Αναδόχου, εάν ο εξοπλισμός ή οι υπηρεσίες δεν περιλαμβάνεται στην οικονομική του προσφορά για το παρόν έργο.			
15.10	Εάν απαιτηθεί η προμήθεια επιπλέον εξοπλισμού ο οποίος περιλαμβάνεται στην παρούσα προσφορά αλλά έχει εκδοθεί επίσημη ανακοίνωση του κατασκευαστή για κατάργησή του, ο Ανάδοχος υποχρεούται να παρέχει το μοντέλο του εξοπλισμού ο οποίος σύμφωνα με τον κατασκευαστή έχει αντικαταστήσει (με ίδια ή ανώτερα χαρακτηριστικά) τον εν λόγω εξοπλισμό με την ίδια τιμή μονάδας.	ΝΑΙ		
15.11	Τα στελέχη του Αναδόχου θα αξιολογούνται για την παροχή συμβουλευτικών υπηρεσιών μέσω ειδικής έντυπης φόρμας ή διαδικτυακού τόπου. Να δοθεί το ενδεικτικό περιεχόμενο της σχετικής φόρμας.	ΝΑΙ		
15.12	Οι υπηρεσίες αυτές θα έχουν συγκεκριμένο σκοπό και θα εκτελούνται έπειτα από σχετικό αίτημα της Αναθέτουσας Αρχής και είναι δυνατό να μην καταναλωθεί το σύνολο των ωρών κατά τη διάρκεια της Σύμβασης. Σε κάθε περίπτωση, η Αναθέτουσα Αρχή θα αποστέλλει το Αίτημα Παροχής Συμβουλευτικής Υπηρεσίας προς τον Ανάδοχο με τους αποδεκτούς τρόπους επικοινωνίας (Πίνακας Συμμόρφωσης 14: Υπηρεσίες Υποστήριξης Παραγωγικής Λειτουργίας). Αυτός οφείλει να απαντήσει συντάσσοντας κατάλληλη προσφορά, σύμφωνα με τους χρόνους που περιγράφονται στο SLA. Η απάντηση του θα πρέπει να αποσταλεί στην Αναθέτουσα Αρχή σύμφωνα με τους αποδεκτούς τρόπους επικοινωνίας. Θα πρέπει να περιλαμβάνει την περιγραφή και το χρονοδιάγραμμα των εργασιών καθώς και αιτιολόγηση των απαιτούμενων ωρών για την ικανοποίηση του αιτήματος.	ΝΑΙ		

Πίνακας Συμμόρφωσης 15: Συμβουλευτικές Υπηρεσίες				
A/A	Στοιχεία Διακήρυξης		Στοιχεία Προσφοράς	
	Προδιαγραφή	Απαίτηση	Απάντηση	Παραπομπή
15.13	Η προσφορά του Αναδόχου είναι δυνατό να απορριφθεί είτε να γίνει αποδεκτή από την Αναθέτουσα Αρχή. Σε περίπτωση που γίνει αποδεκτή δημιουργείται νέο αίτημα για την Υλοποίησή της, σύμφωνα με τους όρους του SLA.	ΝΑΙ		
15.14	Αν κατά την παροχή των συμβουλευτικών υπηρεσιών υπάρξει ανάγκη για την χρήση ανταλλακτικών ή/και επιπλέον εξαρτημάτων, τότε η Αναθέτουσα Αρχή είναι υπεύθυνη για την παροχή του εξοπλισμού στον ανάδοχο ώστε να ολοκληρωθεί η εργασία. Ο Ανάδοχος είναι υποχρεωμένος να παρέχει την υπηρεσία με τα ανταλλακτικά / εξαρτήματα που θα του παραδοθούν. Ο Ανάδοχος ουδεμία ευθύνη έχει για την ποιότητα/εγγύηση των ανταλλακτικών/εξαρτημάτων, που του παραδόθηκαν από την Αναθέτουσα Αρχή.	ΝΑΙ		
15.15	Υπάρχει η δυνατότητα να ζητηθεί από τον Ανάδοχο να δώσει προσφορά για τα απαιτούμενα ανταλλακτικά / εξοπλισμό. Στην περίπτωση αυτή ο Ανάδοχος είναι υποχρεωμένος να απαντήσει σύμφωνα με τους χρόνους που περιγράφονται στο SLA. Είναι στην διακριτική ευχέρεια της Αναθέτουσας Αρχής να δεχθεί ή να απορρίψει την προσφορά του. Στην περίπτωση αυτή ο Ανάδοχος φέρει ευθύνη για την ποιότητα / εγγύηση των ανταλλακτικών / εξοπλισμού, που θα χρησιμοποιήσει.	ΝΑΙ		
15.16	Ο Ανάδοχος θα πρέπει να συμφωνήσει στους αναγραφόμενους χρόνους, κατά τον χρόνο υποβολής της προσφοράς του. Σε περίπτωση που κατά τη διάρκεια της εκτέλεσης μιας ανατεθείσας εργασίας, πραγματοποιηθεί υπέρβαση του συμφωνημένου χρόνου, θα πρέπει ο Ανάδοχος να υποβάλει εγγράφως στον υπεύθυνο της σύμβασης όλες τις αποδείξεις, που να αποδεικνύουν ότι η υπέρβαση αυτή δεν οφείλεται σε δική του υπαιτιότητα, αλλά σε αντικειμενικούς παράγοντες, που επιμήκυναν την ολοκλήρωση των εργασιών. Ο υπεύθυνος της σύμβασης, κατόπιν αξιολόγησης, είτε θα απορρίψει είτε θα αποδεχθεί την προσφορά με την κατάλληλη αιτιολόγηση.	ΝΑΙ		
15.17	Η Αναθέτουσα Αρχή έχει δικαίωμα να χρησιμοποιήσει όλες, κάποιες, ή καμιά από τις	ΝΑΙ		

Πίνακας Συμμόρφωσης 15: Συμβουλευτικές Υπηρεσίες				
Α/Α	Στοιχεία Διακήρυξης		Στοιχεία Προσφοράς	
	Προδιαγραφή	Απαίτηση	Απάντηση	Παραπομπή
	προσφερόμενες ώρες συμβουλευτικών υπηρεσιών.			

Πίνακας Συμμόρφωσης 16: Υπηρεσίες Εκπαίδευσης				
Α/Α	Στοιχεία Διακήρυξης		Στοιχεία Προσφοράς	
	Προδιαγραφή	Απαίτηση	Απάντηση	Παραπομπή
16.1	Η εκπαίδευση θα έχει αντικείμενο προσανατολισμένο στις τεχνολογίες και στον εξοπλισμό που διαθέτει και πρόκειται να προμηθευτεί η Αναθέτουσα Αρχή από την παρούσα Σύμβαση αλλά και στη διαχείριση έργων. Το επίπεδο της εκπαίδευσης θα είναι αντίστοιχο με την κατάρτιση των εκπαιδευομένων στελεχών της Αναθέτουσας Αρχής.	ΝΑΙ		
16.2	Να περιγραφεί η μεθοδολογία που θα χρησιμοποιηθεί για την εκπαίδευση των στελεχών της Αναθέτουσας Αρχής και να τεκμηριωθεί η καταλληλότητά της για τους σκοπούς του έργου.	ΝΑΙ		
16.3	Οι εκπαιδευτές να έχουν λάβει επίσημη πιστοποίηση στα αντικείμενα διδασκαλίας από επίσημο οργανισμό ή τον κατασκευαστή του προσφερόμενου εξοπλισμού. Να τεκμηριωθεί στην προσφορά του Αναδόχου.	ΝΑΙ		
16.4	Ο Ανάδοχος θα πρέπει να ενημερώσει τους συμμετέχοντες της εκάστοτε εκπαίδευσης τουλάχιστον μια εβδομάδα πριν την έναρξη του σεμιναρίου παρέχοντας όλες τις απαραίτητες πληροφορίες για την εκπαίδευση (ημερομηνία και ώρες ταξιδιού, διαμονή και μεταφορά).	ΝΑΙ		
16.5	Ζητούμενες ώρες υπηρεσιών εκπαίδευσης.	≥ 800		
16.6	Ο Ανάδοχος υποχρεούται να προσφέρει σεμιναριακή εκπαίδευσή σχετική με τα παρακάτω αντικείμενα: <ul style="list-style-type: none"> • Προϊόντα που ζητούνται στο πλαίσιο του έργου. • Υπάρχον εξοπλισμός της Αναθέτουσας Αρχής. • Project Management. Για την κάλυψη των απαιτούμενων προϋποθέσεων ώστε να οδηγεί σε πιστοποίηση PMI PMP. 	ΝΑΙ		
16.7	Η εκπαίδευση θα πρέπει να οδηγεί σε επίσημη	ΝΑΙ		

Πίνακας Συμμόρφωσης 16: Υπηρεσίες Εκπαίδευσης				
Α/Α	Στοιχεία Διακήρυξης		Στοιχεία Προσφοράς	
	Προδιαγραφή	Απαίτηση	Απάντηση	Παραπομπή
	πιστοποίηση. Να αναφερθεί ο τίτλος και η αρχή πιστοποίησης.			
16.8	Ο Ανάδοχος θα καλύψει το κόστος συμμετοχής του εκπαιδευόμενων στις εξετάσεις πιστοποίησης καθώς και το κόστος για την παροχή του προμηθευόμενου εκπαιδευτικού συνοδευτικού υλικού (πχ βιβλία, CD κλπ).	ΝΑΙ		
16.9	Η εκπαίδευση θα γίνεται σε πιστοποιημένα από τον κατασκευαστή κέντρα του εξωτερικού (Ευρωπαϊκή Ένωση) ή εσωτερικού, εάν αυτά υπάρχουν.	ΝΑΙ		
16.10	Οι εκπαιδευτές να έχουν λάβει επίσημη πιστοποίηση στα αντικείμενα διδασκαλίας. Να τεκμηριωθεί στην προσφορά του Αναδόχου.	ΝΑΙ		
16.11	Εμπειρία, σε έτη, στην εκπαίδευση στα αντικείμενα διδασκαλίας. Να τεκμηριωθεί στην προσφορά του Αναδόχου.	≥2		
16.12	Το εκπαιδευτικό υλικό θα δοθεί σε έντυπη ή / και ηλεκτρονική μορφή και σε ικανό αριθμό αντιτύπων για τη διανομή ενός τουλάχιστον έντυπου αντιγράφου σε κάθε εκπαιδευόμενο.	ΝΑΙ		
16.13	Τα σεμινάρια θα πραγματοποιούνται στην Αγγλική ή την Ελληνική γλώσσα.	ΝΑΙ		
16.14	Το εκπαιδευτικό υλικό μπορεί να είναι γραμμένο στην Ελληνική ή την Αγγλική γλώσσα.	ΝΑΙ		
16.15	Οι εκπαιδευόμενοι θα πρέπει να είναι τύπου φυσικής παρουσίας του εκπαιδευόμενου και όχι εξ' αποστάσεως.	ΝΑΙ		
16.16	Ο Ανάδοχος καλύπτει το πλήρες κόστος των κύκλων εκπαίδευσης και όποια έξοδα μετάβασης και διαμονής εκτός του νομού Αττικής προκύψουν.	ΝΑΙ		
16.17	Στην προσφορά τους οι υποψήφιοι Ανάδοχοι θα πρέπει να αναφέρουν το προτεινόμενο αντικείμενο (αναλυτικά περιεχόμενα), τις προσφερόμενες ώρες και ενδεικτικό χρονοδιάγραμμα για την διεξαγωγή της εκπαίδευσης. Το τελικό αντικείμενο της εκπαίδευσης και οι ημερομηνίες συμμετοχής τους θα συμφωνηθεί κατόπιν συνεννόησης με τα αρμόδια στελέχη της Αναθέτουσας Αρχής.	ΝΑΙ		
16.18	Επίσης ο Ανάδοχος θα πρέπει να εξασφαλίσει τέσσερεις (4) συμμετοχές ανά συνέδριο και να	ΝΑΙ		

Πίνακας Συμμόρφωσης 16: Υπηρεσίες Εκπαίδευσης				
Α/Α	Στοιχεία Διακήρυξης		Στοιχεία Προσφοράς	
	Προδιαγραφή	Απαίτηση	Απάντηση	Παραπομπή
	καλύψει το κόστος τους καθώς και όλα τα έξοδα μεταφοράς και διαμονής στα υψηλού επιπέδου συνέδρια: <ul style="list-style-type: none"> • Cisco Live • Infosecurity Europe 			
16.19	Η επιλογή του αριθμού συμμετεχόντων ανά συνέδριο και των ημερομηνιών των συνεδρίων θα γίνεται κατόπιν συνεννόησης με την Αναθέτουσα Αρχή.	ΝΑΙ		
16.20	Πλήθος εκπαιδευόμενων ανά συνέδριο.	≤ 2		
16.21	Διαμονή σε ξενοδοχεία τουλάχιστον 3 αστέρων.	ΝΑΙ		
16.22	Η διαμονή θα πρέπει να είναι σε ανεξάρτητα δωμάτια για κάθε στέλεχος της Αναθέτουσας Αρχής που συμμετέχει στην εκπαίδευση.	ΝΑΙ		
16.23	Η επιστροφή των εκπαιδευομένων θα πρέπει να πραγματοποιείται την επόμενη ημέρα της ολοκλήρωσης του σεμιναρίου εφόσον αυτό ολοκληρώνεται σε απογευματινές ώρες.	ΝΑΙ		
16.24	Ο Ανάδοχος θα παρέχει υπηρεσίες εκπαίδευσης σε τέσσερα (4) στελέχη της Αναθέτουσας Αρχής.	ΝΑΙ		
16.25	Ελάχιστος αριθμός σεμιναρίων	≥8		
16.26	Η Αναθέτουσα Αρχή διατηρεί το δικαίωμα επιλογής των ημερομηνιών παρακολούθησης εντός των χρονικών ορίων της σύμβασης.	ΝΑΙ		
16.27	Να δοθεί ενδεικτικό χρονοδιάγραμμα της εκπαίδευσης.	ΝΑΙ		
16.28	Ο Ανάδοχος εγγυάται για την παροχή επιπλέον υπηρεσιών εκπαίδευσης, στο ίδιο τμήμα που αναγράφεται στην οικονομική του προσφορά.	ΝΑΙ		
16.29	Ο Ανάδοχος θα καλύψει πλήρως τα έξοδα συμμετοχής μετάβασης και διαμονής των στελεχών της Αναθέτουσας Αρχής κάθε σεμιναρίου .	ΝΑΙ		
16.30	Πλήθος εκπαιδευόμενων ανά σεμινάριο.	≤ 2		
16.31	Το εκπαιδευτικό υλικό θα δοθεί σε έντυπη και ηλεκτρονική μορφή και σε ικανό αριθμό αντιτύπων για τη διανομή ενός τουλάχιστον έντυπου αντιγράφου σε κάθε εκπαιδευόμενο.	ΝΑΙ		

Πίνακας Συμμόρφωσης 16: Υπηρεσίες Εκπαίδευσης				
Α/Α	Στοιχεία Διακήρυξης		Στοιχεία Προσφοράς	
	Προδιαγραφή	Απαίτηση	Απάντηση	Παραπομπή
16.32	Να δοθεί ενδεικτική λίστα των διαφορετικών μορφών του εκπαιδευτικού υλικού που θα διανεμηθεί (εγχειρίδια, παρουσιάσεις, κτλ).	ΝΑΙ		
16.33	<p>Να δοθεί εταιρική συνδρομή στην INE (www.ine.com) στο πρόγραμμα TEAM TRAINING PRO για 2 άτομα και για όλη την διάρκεια της σύμβασης που να περιλαμβάνει κατ' ελάχιστον</p> <ul style="list-style-type: none"> • Πρόσβαση στο σύνολο των δεδομένων της ψηφιακής βιβλιοθήκης της INE • iOS,Android applications • Πρόσβαση σε όλα τα Live vSeminars • Όλα τα Lab Workbooks • Να μεταφέρεται η άδεια σε νέους χρήστες • 100 Rack Rental Tokens ανά user ανά χρόνο 	ΝΑΙ		

Πίνακας Συμμόρφωσης 17: Υπηρεσίες DNS Hosting				
Α/Α	Στοιχεία Διακήρυξης		Στοιχεία Προσφοράς	
	Προδιαγραφή	Απαίτηση	Απάντηση	Παραπομπή
17.1	Ο Ανάδοχος θα πρέπει να παρέχει υπηρεσίες φιλοξενίας ονοματολογίας εξυπηρετητών στο Διαδίκτυο.	ΝΑΙ		
17.2	Οι εξυπηρετητές του Αναδόχου θα πρέπει να είναι εγκατεστημένοι σε διαφορετικά Data Center για λόγους υψηλής διαθεσιμότητας.	ΝΑΙ		
17.3	Οι εξυπηρετητές θα πρέπει να λειτουργούν με τέτοια διάταξη ώστε να εξασφαλίζεται η υψηλή διαθεσιμότητα της υπηρεσίας. Να αναφερθεί η διάταξη.	ΝΑΙ		
17.4	Η διαθεσιμότητα της υπηρεσίας.	99,9%		
17.5	Τα αιτήματα της Αναθέτουσας Αρχής για νέα ή αλλαγή εγγραφής θα αποστέλλονται μέσω email σε συγκεκριμένο στέλεχος ή ομάδα στελεχών που θα καθορίσει ο Ανάδοχος.	ΝΑΙ		
17.6	Η υλοποίηση νέας εγγραφής ή αλλαγής εγγραφής, θα πρέπει να υλοποιείται εντός του χρονικού	ΝΑΙ		

Πίνακας Συμμόρφωσης 17: Υπηρεσίες DNS Hosting				
Α/Α	Στοιχεία Διακήρυξης		Στοιχεία Προσφοράς	
	Προδιαγραφή	Απαίτηση	Απάντηση	Παραπομπή
	διαστήματος που ορίζεται στην §11.7.2.			
17.7	Ο Ανάδοχος οφείλει να ειδοποιεί τα στελέχη της Αναθέτουσας Αρχής μετά την ολοκλήρωση των αιτημάτων της εγγράφως με email.	ΝΑΙ		
17.8	Ο Ανάδοχος οφείλει να ενημερώνει την Αναθέτουσα Αρχή για οποιαδήποτε διακοπή της υπηρεσίας DNS Hosting για οποιονδήποτε λόγο (πχ αναβάθμιση συστήματος, ύπαρξη προβλήματος).	ΝΑΙ		

Πίνακας Συμμόρφωσης 18: Φάσεις και Παραδοτέα του Έργου				
Α/Α	Στοιχεία Διακήρυξης		Στοιχεία Προσφοράς	
	Προδιαγραφή	Απαίτηση	Απάντηση	Παραπομπή
	<u>Γενικά</u>			
18.1	Να δοθεί αναλυτική περιγραφή της προτεινόμενης μεθοδολογίας διοίκησης του έργου (σχήμα διοίκησης, οργάνωση και προγραμματισμός του έργου, ομάδα έργου, κλπ.).	ΝΑΙ		
18.2	Να δοθεί αναλυτική περιγραφή της Ομάδας Έργου του Αναδόχου, στην οποία θα περιλαμβάνονται κατ' ελάχιστο: <ul style="list-style-type: none"> • Σύνοψη ομάδας. • Υπεύθυνος Έργου. • Επιστημονικό / άλλο προσωπικό. • Εξωτερικοί συνεργάτες. • Συμμετοχή σε ανθρωπομήνες κάθε μέλους της ομάδας έργου στις δραστηριότητες του έργου. 	ΝΑΙ		
18.3	Να δοθεί αναλυτικό χρονοδιάγραμμα του έργου που θα περιλαμβάνει τουλάχιστον τα ακόλουθα: <ul style="list-style-type: none"> • Διάρκεια φάσεων. • Διάρκεια δράσεων. • Χρόνος υποβολής παραδοτέων. • Σημαντικά ορόσημα του έργου. 	ΝΑΙ		
18.4	Το χρονοδιάγραμμα που θα υποβάλει ο Ανάδοχος στην προσφορά του, θα πρέπει επί ποινή αποκλεισμού να ακολουθεί το χρονοδιάγραμμα της	ΝΑΙ		

Πίνακας Συμμόρφωσης 18: Φάσεις και Παραδοτέα του Έργου				
Α/Α	Στοιχεία Διακήρυξης		Στοιχεία Προσφοράς	
	Προδιαγραφή	Απαίτηση	Απάντηση	Παραπομπή
	§1.4 της παρούσης, σε ότι αφορά: <ul style="list-style-type: none"> • Τη συνολική διάρκεια του έργου. • Τον επιμερισμό του σε φάσεις. • Τη διάρκεια της Φάσης 4. • Τις δράσεις που περιλαμβάνονται σε κάθε φάση (υποχρεωτικές για τον Υποψήφιο Ανάδοχο). 			
18.5	Το χρονοδιάγραμμα που θα υποβάλει ο Ανάδοχος στην προσφορά του, μπορεί να διαφοροποιείται σε σχέση με το χρονοδιάγραμμα της §1.4 της παρούσης, σε ότι αφορά: <ul style="list-style-type: none"> • Την αλληλουχία των φάσεων του έργου. • Τη διάρκεια των τριών πρώτων φάσεων. • Την αλληλουχία των δράσεων μιας φάσης του έργου. • Την προσθήκη επιπλέον δράσεων. • Το χρονοπρογραμματισμό κάθε δράσης. 	ΝΑΙ		
Φάση 1 – Μελέτη Συστήματος				
18.6	Η φάση 1 θα αποτελείται κατ' ελάχιστο από τις ακόλουθες δράσεις: <ul style="list-style-type: none"> • Δ1.1 – Επικαιροποίηση Απαιτήσεων • Δ1.2 – Σχεδιασμός Διασύνδεσης Δικτυακών και Τηλεφωνικών Υποδομών • Δ1.3 – Μελέτη Διαχείρισης Υλοποίησης Έργου • Δ1.4 - Μελέτη μετάπτωσης, Επαναφοράς Λειτουργίας 	ΝΑΙ		
18.7	Να δοθεί αναλυτική περιγραφή τυχόν επιπλέον δράσεων που πρόκειται να λάβουν χώρα κατά τη Φάση 1 του έργου.	ΝΑΙ		
18.8	Κατά τη φάση 1 θα εκπονηθούν κατ' ελάχιστο τα ακόλουθα παραδοτέα: <ul style="list-style-type: none"> • Επικαιροποίηση απαιτήσεων • Σχεδιασμός διασύνδεσης δικτυακών και τηλεφωνικών υποδομών • Μελέτη διαχείρισης υλοποίησης έργου 	ΝΑΙ		

Πίνακας Συμμόρφωσης 18: Φάσεις και Παραδοτέα του Έργου				
A/A	Στοιχεία Διακήρυξης		Στοιχεία Προσφοράς	
	Προδιαγραφή	Απαίτηση	Απάντηση	Παραπομπή
	<ul style="list-style-type: none"> Μελέτη μετάπτωσης, επαναφοράς λειτουργίας 			
18.9	Να δοθεί αναλυτική περιγραφή τυχόν επιπλέον παραδοτέων που πρόκειται να εκπονηθούν κατά τη Φάση 1 του έργου.	ΝΑΙ		
<u>Φάση 2 – Εγκατάσταση Προμηθευόμενου Εξοπλισμού</u>				
18.10	<p>Η Φάση 2 θα αποτελείται κατ' ελάχιστο από τις ακόλουθες δράσεις:</p> <ul style="list-style-type: none"> Δ2.1 – Εγκατάσταση Εξοπλισμού και Συνδέσεων Δ2.2 - Έλεγχος και Δοκιμές Εξοπλισμού και Συνδέσεων Δ2.3 – Οργάνωση Υποδομών Παροχής Υπηρεσιών Υποστήριξης 	ΝΑΙ		
18.11	Να δοθεί αναλυτική περιγραφή τυχόν επιπλέον δράσεων που πρόκειται να λάβουν χώρα κατά τη Φάση 2 του έργου.	ΝΑΙ		
18.12	<p>Κατά τη Φάση 2 θα εκπονηθούν κατ' ελάχιστο τα ακόλουθα παραδοτέα:</p> <ul style="list-style-type: none"> Εγκατάσταση εξοπλισμού και συνδέσεων Παραμετροποίηση εξοπλισμού Έλεγχος και δοκιμές εξοπλισμού και συνδέσεων Οργάνωση υποδομών παροχής υπηρεσιών 	ΝΑΙ		
18.13	Να δοθεί αναλυτική περιγραφή τυχόν επιπλέον παραδοτέων που πρόκειται να εκπονηθούν κατά τη Φάση 2 του έργου.	ΝΑΙ		
<u>Φάση 3 – Μετάπτωση Διασύνδεσης Δικτυακών και Τηλεφωνικών Υποδομών</u>				
18.14	Στη Φάση 3 θα εκτελεστεί η μετάπτωση των δικτυακών και τηλεφωνικών υποδομών από την παρούσα στην προτεινόμενη κατάσταση.	ΝΑΙ		
18.15	Να δοθεί αναλυτική περιγραφή τυχόν επιπλέον δράσεων που πρόκειται να λάβουν χώρα κατά τη Φάση 3 του έργου.	ΝΑΙ		
18.16	Κατά τη φάση 3 θα εκπονηθούν κατ' ελάχιστο τα	ΝΑΙ		

Πίνακας Συμμόρφωσης 18: Φάσεις και Παραδοτέα του Έργου				
Α/Α	Στοιχεία Διακήρυξης		Στοιχεία Προσφοράς	
	Προδιαγραφή	Απαίτηση	Απάντηση	Παραπομπή
	<p>ακόλουθα παραδοτέα:</p> <ul style="list-style-type: none"> • Μετάπτωση δικτυακών και τηλεφωνικών υποδομών • Αναφορά προόδου (αποτέλεσμα μετάπτωσης, προβλήματα που ανέκυψαν και τρόπος επίλυσης τους) • Πίνακας Κατηγοριοποίησης Επιπέδων Σοβαρότητας Θεμάτων Υποστήριξης 			
18.17	Να δοθεί αναλυτική περιγραφή τυχόν επιπλέον παραδοτέων που πρόκειται να εκπονηθούν κατά τη Φάση 3 του έργου.	ΝΑΙ		
Φάση 4 – Παραγωγική Λειτουργία Συστήματος				
18.18	<p>Η Φάση 4 θα αποτελείται κατ' ελάχιστο από τις ακόλουθες δράσεις:</p> <ul style="list-style-type: none"> • Δ4.1 – Παροχή Υπηρεσιών Υποστήριξης 	ΝΑΙ		
18.19	Να δοθεί αναλυτική περιγραφή τυχόν επιπλέον δράσεων που πρόκειται να λάβουν χώρα κατά τη Φάση 4 του έργου.	ΝΑΙ		
18.20	<p>Κατά τη Φάση 4 θα εκπονείται ανά εξάμηνο το παραδοτέο που θα περιέχει κατ' ελάχιστο τα παρακάτω:</p> <ul style="list-style-type: none"> • Στατιστικά λειτουργίας του Συστήματος ανά κόμβο • Στατιστικά Στοιχεία Επιπέδου Παρεχόμενων Υπηρεσιών Υποστήριξης • Συγκεντρωτικά στοιχεία προβλημάτων / αιτημάτων, ενδεικτικά: <ul style="list-style-type: none"> • Αριθμός Θεμάτων Υποστήριξης ανά ΕΣΘΥ, ΚΕΩ, ΜΕΩ, κτλ • Συγκεντρωτικοί χρόνοι που προδιαγράφονται στην §II.7.2 ανά ΕΣΘΥ, ΚΕΩ, ΜΕΩ, κτλ • Ανοικτά Θέματα • Καταγραφή Εργασιών Συντήρησης • Βλαβοληπτική / Επισκευαστική Συντήρηση – Ημερολόγιο εργασιών που εκτελέστηκαν 	ΝΑΙ		

Πίνακας Συμμόρφωσης 18: Φάσεις και Παραδοτέα του Έργου				
A/A	Στοιχεία Διακήρυξης		Στοιχεία Προσφοράς	
	Προδιαγραφή	Απαίτηση	Απάντηση	Παραπομπή
	<ul style="list-style-type: none"> • Προληπτική Συντήρηση – Ημερολόγιο εργασιών που εκτελέστηκαν • Προληπτική Συντήρηση – Ημερολόγιο εργασιών που απαιτείται να εκτελεστούν το επόμενο έτος • Αναφορά εκπαιδεύσεων που έχουν ολοκληρωθεί κατά το διάστημα που καλύπτει το παραδοτέο καθώς και ενδεικτική λίστα θεμάτων που προτείνει ο Ανάδοχος 			
18.21	Να δοθεί αναλυτική περιγραφή τυχόν επιπλέον παραδοτέων που πρόκειται να εκπονηθούν κατά τη Φάση 4 του έργου.	ΝΑΙ		

Πίνακας Συμμόρφωσης 19: Συμφωνία Διασφάλισης Επιπέδου Ποιότητας Παρεχόμενων Υπηρεσιών (SLA)				
A/A	Στοιχεία Διακήρυξης		Στοιχεία Προσφοράς	
	Προδιαγραφή	Απαίτηση	Απάντηση	Παραπομπή
19.1	Ο Ανάδοχος είναι υποχρεωμένος να συμμορφωθεί με τις αποφάσεις της Αναθέτουσας Αρχής και να υπογράψει την προκύπτουσα σύμβαση SLA.	ΝΑΙ		
19.2	Ο Ανάδοχος στην προσφορά του θα υποβάλει σχέδιο σύμβασης SLA, το οποίο θα υπογραφεί με τη λήξη της Φάσης 3 του έργου.	ΝΑΙ		
19.3	Η αρχική σύμβαση SLA θα καλύπτει τη Φάση 4 του έργου και την περίοδο παραγωγικής λειτουργίας.	ΝΑΙ		
19.4	Οι υπηρεσίες που θα περιλαμβάνονται στη σύμβαση SLA είναι κατ' ελάχιστο αυτές που περιγράφονται στις §1.2.6 και στο ΠΑΡΑΡΤΗΜΑ ΙΙ.	ΝΑΙ		
19.5	<p>Ο Ανάδοχος οφείλει να οργανώνει συναντήσεις ανασκόπησης με την Αναθέτουσα Αρχή σε τριμηνιαία βάση, κατά τις οποίες θα καλύπτονται κατ' ελάχιστο τα ακόλουθα θέματα:</p> <ul style="list-style-type: none"> • Επίπεδο Απόδοσης των Υπηρεσιών Υποστήριξης. • Θέματα αμοιβών και αποζημιώσεων. 	ΝΑΙ		

Πίνακας Συμμόρφωσης 19: Συμφωνία Διασφάλισης Επιπέδου Ποιότητας Παρεχόμενων Υπηρεσιών (SLA)				
A/A	Στοιχεία Διακήρυξης		Στοιχεία Προσφοράς	
	Προδιαγραφή	Απαιτήση	Απάντηση	Παραπομπή
	<ul style="list-style-type: none"> • Θέματα ρητρών. • Διαχειριστικά θέματα. • Θέματα ασφαλείας. • Προτεινόμενες αλλαγές στη σύμβαση SLA (π.χ. ανακατανομή του Πίνακα Κατηγοριοποίησης Επιπέδων Σοβαρότητας Θεμάτων Υποστήριξης). • Πάσης φύσεως θέματα που αφορούν στη λειτουργία του συστήματος. 			
19.6	<p>Οι Υποψήφιοι Ανάδοχοι υποχρεούνται να περιγράψουν στην προσφορά τους τις μεθόδους με τις οποίες θα εξασφαλίσουν:</p> <ul style="list-style-type: none"> • Τον εντοπισμό και παρακολούθηση των διακοπών των παρεχομένων υπηρεσιών (χρόνοι διακοπής), μέσα από την περιγραφή σχετικών διαδικασιών. • Τη δυνατότητα ελέγχου των μηχανισμών παρακολούθησης και αναφορών του Αναδόχου από την Αναθέτουσα Αρχή (δηλαδή, κατά πόσο είναι αληθή και ακριβή τα στοιχεία που καταγράφονται σχετικά με την διακοπή υπηρεσιών). 	ΝΑΙ		
19.7	<p>Να κατατεθεί «Πίνακας Κατηγοριοποίησης Επιπέδων Σοβαρότητας Θεμάτων Υποστήριξης» ο οποίος:</p> <ul style="list-style-type: none"> • Να μη διαφοροποιείται άνω του 10% ως προς την κατηγοριοποίηση των βασικών ομάδων λειτουργιών, σε σχέση με τον πίνακα της §II.7.1. • Να αναλύει τις ομάδες λειτουργιών που αναφέρονται στον ανωτέρω πίνακα κατά ένα τουλάχιστον επίπεδο / βαθμό λεπτομέρειας, ώστε το Επίπεδο Σοβαρότητας Θέματος Υποστήριξης να αντικατοπτρίζεται σαφέστερα σε συγκεκριμένες λειτουργίες. 	ΝΑΙ		
19.8	Να δοθεί πίνακας με τους αποδεκτούς χρόνους	ΝΑΙ		

Πίνακας Συμμόρφωσης 19: Συμφωνία Διασφάλισης Επιπέδου Ποιότητας Παρεχόμενων Υπηρεσιών (SLA)

A/A	Στοιχεία Διακήρυξης		Στοιχεία Προσφοράς	
	Προδιαγραφή	Απαίτηση	Απάντηση	Παραπομπή
	απόκρισης (ΑΧΑ), ανά ΚΕΩ / ΜΕΩ και επίπεδο σοβαρότητας θέματος υποστήριξης. Σε κάθε περίπτωση, οι χρόνοι θα πρέπει να είναι μικρότεροι ή ίσοι των χρόνων που αναγράφονται στην §II.7.2.8.			

ΠΑΡΑΡΤΗΜΑ V – Πληροφορικά Στοιχεία Υποδομής (Διευθύνσεις Γραφείων, Στοιχεία Εξοπλισμού – Διασυνδέσεων – Τηλεφωνίας)

Πίνακας 3 - Διευθύνσεις Κεντρικών Γραφείων Αναθέτουσας Αρχής

A/A	Πόλη	Διεύθυνση	ΤΚ	Τηλέφωνο
1.	Αθήνα	Λ. Μεσογείων 286	15562	2106505600
2.	Αθήνα	Λ. Μεσογείων 288	15562	2106505600
3.	Αθήνα	Λ. Μεσογείων 290	15562	2106505600
4.	Αθήνα	Λ. Μεσογείων 292	15562	2106505600
5.	Αθήνα	Λ. Μεσογείων 339	15231	2106505600
6.	Αθήνα	Λ. Μεσογείων 308	15562	2106505600
7.	Θεσ/νίκη	Τσιμισκή 136	54621	2310370528

Πίνακας 4 – Έμμισθα Κτηματολογικά Γραφεία

A/A	Κατηγορία	Πόλη	Διεύθυνση	ΤΚ	Τηλέφωνο	Δρομολογητής	Μοντέλο
1.	Έμμισθο Κτηματολογικό Γραφείο	Άρτα	Γεωργίου Μάτσου 7, ΤΚ 47100, Άρτα	47100	2681021480-2	Cisco	2801
2.	Έμμισθο Κτηματολογικό Γραφείο	Ιωάννινα	8ης Μεραρχίας 5-7, 5ος Όροφος Ριζάρειος Πολιτεία, Ιωάννινα	45001	2651054120	Cisco	2801
3.	Έμμισθο Κτηματολογικό Γραφείο	Θεσσαλονίκη	Τσιμισκή 136, Θεσσαλονίκη	54621	2310370528	Cisco	1941
4.	Έμμισθο Κτηματολογικό Γραφείο	Πατρών	Αγίου Ανδρέου 103, Πάτρα	26222	2610240421	Cisco	2811
5.	Έμμισθο Κτηματολογικό Γραφείο	Πειραιώς	Υψηλάντου 170, Πειραιάς	18535	2104297972	Cisco	2811
6.	Έμμισθο Κτηματολογικό Γραφείο	Χαλάνδρι	Αγίας Παρασκευής 70, Χαλάνδρι	15232	2106837357	Cisco	2811
7.	Έμμισθο Κτηματολογικό Γραφείο	Ηράκλειο	Πρώην Δ/ση Αλλοδαπών, Λιμάνι-οδός Μετεώρων, Συνοικία Κατσαμπά, Θέση τρυπητή	71307	2810247720	Cisco	2811
8.	Έμμισθο Κτηματολογικό Γραφείο	Σαλαμίνα	Λ. Σαλαμίνας 26, Σαλαμίνα	18900	2104678021	Cisco	2811
9.	Έμμισθο Κτηματολογικό Γραφείο	Χανιά	Ι. Σφακιανάκη 30, Χανιά	73100	2821047187	Cisco	2801
10.	Έμμισθο Κτηματολογικό Γραφείο	Χίος	Φλοίσκου 7, Χίος	82100	2271084193	Cisco	2801
11.	Έμμισθο Κτηματολογικό Γραφείο	Ρόδος	Πλατεία Ελευθερίας	85100	2241022239	Cisco	2811

A/A	Κατηγορία	Πόλη	Διεύθυνση	TK	Τηλέφωνο	Δρομολογητής	Μοντέλο
12.	Έμμισθο Κτηματολογικό Γραφείο	Ναύπλιο	Ηρακλέους 22 & Αιγίου, Ναύπλιο	21100	2752029968-9	Cisco	2811
13.	Έμμισθο Κτηματολογικό Γραφείο	Κατερίνης	Αυγουστίνης 32 & Παπαντωνίου γωνία (Περιοχή ΚΤΕΛ)	60100	2351046140	Cisco	2801
14.	Έμμισθο Κτηματολογικό Γραφείο	Αθηνών	Αριστοτέλους 175	11251	2108671142	Cisco	1941
15.	Έμμισθο Κτηματολογικό Γραφείο	Σάμου	Κόμβος Μαλαγαρίου (Υποθηκοφυλακείο Σάμου)	83100	2273081466	Cisco	1941

Πίνακας 5 – Τελική Κατανομή Κτηματολογικών Γραφείων

A/A	Κατηγορία	Πόλη	Διεύθυνση	Αρ. Χρηστών
1.	Κτηματολογικό Γραφείο Κατηγορίας Β	Σαλαμίνα	Λ. Σαλαμίνας 26, Σαλαμίνα	
2.	Κτηματολογικό Γραφείο Κατηγορίας Α	Αν. Μακεδονίας & Θράκης – Κομοτηνή	Δεν έχει οριστικοποιηθεί	
3.	Κτηματολογικό Γραφείο Κατηγορίας Β	Δράμα	Δεν έχει οριστικοποιηθεί	
4.	Κτηματολογικό Γραφείο Κατηγορίας Β	Αλεξανδρούπολη	Δεν έχει οριστικοποιηθεί	
5.	Κτηματολογικό Γραφείο Κατηγορίας Β	Ορεστιάδα	Δεν έχει οριστικοποιηθεί	
6.	Κτηματολογικό Γραφείο Κατηγορίας Β	Καβάλα	Δεν έχει οριστικοποιηθεί	
7.	Κτηματολογικό Γραφείο Κατηγορίας Β	Ξάνθη	Δεν έχει οριστικοποιηθεί	
8.	Κτηματολογικό Γραφείο Κατηγορίας Α	Αθηνών - Αθήνα	Δεν έχει οριστικοποιηθεί	
9.	Κτηματολογικό Γραφείο Κατηγορίας Β	Ηλιούπολη	Δεν έχει οριστικοποιηθεί	
10.	Κτηματολογικό Γραφείο Κατηγορίας Β	Χαλάνδρι	Δεν έχει οριστικοποιηθεί	
11.	Κτηματολογικό Γραφείο Κατηγορίας Β	Περιστέρι	Δεν έχει οριστικοποιηθεί	
12.	Κτηματολογικό Γραφείο Κατηγορίας Β	Καλλιθέα	Δεν έχει οριστικοποιηθεί	
13.	Κτηματολογικό Γραφείο Κατηγορίας Α	Αττικής - Κορωπί	Δεν έχει οριστικοποιηθεί	

A/A	Κατηγορία	Πόλη	Διεύθυνση	Αρ. Χρηστών
14.	Κτηματολογικό Γραφείο Κατηγορίας Β	Αμαρούσιο	Δεν έχει οριστικοποιηθεί	
15.	Κτηματολογικό Γραφείο Κατηγορίας Β	Νέα Ιωνία	Δεν έχει οριστικοποιηθεί	
16.	Κτηματολογικό Γραφείο Κατηγορίας Β	Κηφισιάς	Δεν έχει οριστικοποιηθεί	
17.	Κτηματολογικό Γραφείο Κατηγορίας Β	Αχαρνών	Δεν έχει οριστικοποιηθεί	
18.	Κτηματολογικό Γραφείο Κατηγορίας Β	Ελευσίνας	Δεν έχει οριστικοποιηθεί	
19.	Κτηματολογικό Γραφείο Κατηγορίας Β	Μαραθώνα	Δεν έχει οριστικοποιηθεί	
20.	Κτηματολογικό Γραφείο Κατηγορίας Α	Πειραιώς & Νήσων – Πειραιάς	Δεν έχει οριστικοποιηθεί	
21.	Κτηματολογικό Γραφείο Κατηγορίας Β	Γλυφάδα	Δεν έχει οριστικοποιηθεί	
22.	Κτηματολογικό Γραφείο Κατηγορίας Β	Παλαιό Φάληρο	Δεν έχει οριστικοποιηθεί	
23.	Κτηματολογικό Γραφείο Κατηγορίας Α	Βορείου Αιγαίου – Μυτιλήνη	Δεν έχει οριστικοποιηθεί	
24.	Κτηματολογικό Γραφείο Κατηγορίας Β	Ικαρία	Δεν έχει οριστικοποιηθεί	
25.	Κτηματολογικό Γραφείο Κατηγορίας Β	Λήμνος	Δεν έχει οριστικοποιηθεί	
26.	Κτηματολογικό Γραφείο Κατηγορίας Β	Σάμος	Δεν έχει οριστικοποιηθεί	
27.	Κτηματολογικό Γραφείο Κατηγορίας Β	Χίος	Δεν έχει οριστικοποιηθεί	
28.	Κτηματολογικό Γραφείο Κατηγορίας Α	Δυτικής Ελλάδας – Πάτρα	Δεν έχει οριστικοποιηθεί	
29.	Κτηματολογικό Γραφείο Κατηγορίας Β	Αίγιο	Δεν έχει οριστικοποιηθεί	
30.	Κτηματολογικό Γραφείο Κατηγορίας Β	Μεσολόγγι	Δεν έχει οριστικοποιηθεί	
31.	Κτηματολογικό Γραφείο Κατηγορίας Β	Αγρίνιο	Δεν έχει οριστικοποιηθεί	
32.	Κτηματολογικό Γραφείο Κατηγορίας Β	Πύργος	Δεν έχει οριστικοποιηθεί	

A/A	Κατηγορία	Πόλη	Διεύθυνση	Αρ. Χρηστών
33.	Κτηματολογικό Γραφείο Κατηγορίας Β	Αμαλιάδα	Δεν έχει οριστικοποιηθεί	
34.	Κτηματολογικό Γραφείο Κατηγορίας Α	Δυτικής Μακεδονίας – Κοζάνη	Δεν έχει οριστικοποιηθεί	
35.	Κτηματολογικό Γραφείο Κατηγορίας Β	Εορδαία	Δεν έχει οριστικοποιηθεί	
36.	Κτηματολογικό Γραφείο Κατηγορίας Β	Γρεβενά	Δεν έχει οριστικοποιηθεί	
37.	Κτηματολογικό Γραφείο Κατηγορίας Β	Καστοριά	Δεν έχει οριστικοποιηθεί	
38.	Κτηματολογικό Γραφείο Κατηγορίας Β	Φλώρινα	Δεν έχει οριστικοποιηθεί	
39.	Κτηματολογικό Γραφείο Κατηγορίας Α	Ηπείρου – Ιωάννινα	Δεν έχει οριστικοποιηθεί	
40.	Κτηματολογικό Γραφείο Κατηγορίας Β	Άρτα	Δεν έχει οριστικοποιηθεί	
41.	Κτηματολογικό Γραφείο Κατηγορίας Β	Ηγουμενίτσα	Δεν έχει οριστικοποιηθεί	
42.	Κτηματολογικό Γραφείο Κατηγορίας Β	Πρέβεζα	Δεν έχει οριστικοποιηθεί	
43.	Κτηματολογικό Γραφείο Κατηγορίας Α	Θεσσαλίας – Λάρισα	Δεν έχει οριστικοποιηθεί	
44.	Κτηματολογικό Γραφείο Κατηγορίας Β	Τύρναβος	Δεν έχει οριστικοποιηθεί	
45.	Κτηματολογικό Γραφείο Κατηγορίας Β	Καρδίτσα	Δεν έχει οριστικοποιηθεί	
46.	Κτηματολογικό Γραφείο Κατηγορίας Β	Βόλος	Δεν έχει οριστικοποιηθεί	
47.	Κτηματολογικό Γραφείο Κατηγορίας Β	Σκιάθος	Δεν έχει οριστικοποιηθεί	
48.	Κτηματολογικό Γραφείο Κατηγορίας Β	Τρίκαλα	Δεν έχει οριστικοποιηθεί	
49.	Κτηματολογικό Γραφείο Κατηγορίας Α	Ιονίων Νήσων – Κέρκυρα	Δεν έχει οριστικοποιηθεί	
50.	Κτηματολογικό Γραφείο Κατηγορίας Β	Ζάκυνθος	Δεν έχει οριστικοποιηθεί	
51.	Κτηματολογικό Γραφείο Κατηγορίας Β	Κεφαλληνία – Ιθάκη	Δεν έχει οριστικοποιηθεί	

A/A	Κατηγορία	Πόλη	Διεύθυνση	Αρ. Χρηστών
52.	Κτηματολογικό Γραφείο Κατηγορίας Β	Λευκάδα	Δεν έχει οριστικοποιηθεί	
53.	Κτηματολογικό Γραφείο Κατηγορίας Α	Θεσσαλονίκης – Θεσσαλονίκη	Δεν έχει οριστικοποιηθεί	
54.	Κτηματολογικό Γραφείο Κατηγορίας Β	Καλαμαριά	Δεν έχει οριστικοποιηθεί	
55.	Κτηματολογικό Γραφείο Κατηγορίας Β	Λαγκαδάς	Δεν έχει οριστικοποιηθεί	
56.	Κτηματολογικό Γραφείο Κατηγορίας Α	Κεντρικής Μακεδονίας – Θεσσαλονίκη	Δεν έχει οριστικοποιηθεί	
57.	Κτηματολογικό Γραφείο Κατηγορίας Β	Βέροια	Δεν έχει οριστικοποιηθεί	
58.	Κτηματολογικό Γραφείο Κατηγορίας Β	Κιλκίς	Δεν έχει οριστικοποιηθεί	
59.	Κτηματολογικό Γραφείο Κατηγορίας Β	Έδεσσα	Δεν έχει οριστικοποιηθεί	
60.	Κτηματολογικό Γραφείο Κατηγορίας Β	Γιαννιτσά	Δεν έχει οριστικοποιηθεί	
61.	Κτηματολογικό Γραφείο Κατηγορίας Β	Κατερίνη	Δεν έχει οριστικοποιηθεί	
62.	Κτηματολογικό Γραφείο Κατηγορίας Β	Σέρρες	Δεν έχει οριστικοποιηθεί	
63.	Κτηματολογικό Γραφείο Κατηγορίας Β	Πολύγυρος	Δεν έχει οριστικοποιηθεί	
64.	Κτηματολογικό Γραφείο Κατηγορίας Α	Κρήτης – Ηράκλειο	Δεν έχει οριστικοποιηθεί	
65.	Κτηματολογικό Γραφείο Κατηγορίας Β	Άγιος Νικόλαος Λασιθι	Δεν έχει οριστικοποιηθεί	
66.	Κτηματολογικό Γραφείο Κατηγορίας Β	Ρέθυμνο	Δεν έχει οριστικοποιηθεί	
67.	Κτηματολογικό Γραφείο Κατηγορίας Β	Χανιά	Δεν έχει οριστικοποιηθεί	
68.	Κτηματολογικό Γραφείο Κατηγορίας Α	Κυκλάδων – Ερμούπολη	Δεν έχει οριστικοποιηθεί	
69.	Κτηματολογικό Γραφείο Κατηγορίας Β	Άνδρος	Δεν έχει οριστικοποιηθεί	
70.	Κτηματολογικό Γραφείο Κατηγορίας Β	Θήρα	Δεν έχει οριστικοποιηθεί	

A/A	Κατηγορία	Πόλη	Διεύθυνση	Αρ. Χρηστών
71.	Κτηματολογικό Γραφείο Κατηγορίας Β	Τήνος	Δεν έχει οριστικοποιηθεί	
72.	Κτηματολογικό Γραφείο Κατηγορίας Β	Μήλος	Δεν έχει οριστικοποιηθεί	
73.	Κτηματολογικό Γραφείο Κατηγορίας Β	Μύκονος	Δεν έχει οριστικοποιηθεί	
74.	Κτηματολογικό Γραφείο Κατηγορίας Β	Νάξος	Δεν έχει οριστικοποιηθεί	
75.	Κτηματολογικό Γραφείο Κατηγορίας Β	Πάρος	Δεν έχει οριστικοποιηθεί	
76.	Κτηματολογικό Γραφείο Κατηγορίας Α	Δωδεκανήσου – Ρόδος	Δεν έχει οριστικοποιηθεί	
77.	Κτηματολογικό Γραφείο Κατηγορίας Β	Κάλυμνος	Δεν έχει οριστικοποιηθεί	
78.	Κτηματολογικό Γραφείο Κατηγορίας Β	Λέρος	Δεν έχει οριστικοποιηθεί	
79.	Κτηματολογικό Γραφείο Κατηγορίας Β	Πάτμος	Δεν έχει οριστικοποιηθεί	
80.	Κτηματολογικό Γραφείο Κατηγορίας Β	Κάρπαθος	Δεν έχει οριστικοποιηθεί	
81.	Κτηματολογικό Γραφείο Κατηγορίας Β	Κως	Δεν έχει οριστικοποιηθεί	
82.	Κτηματολογικό Γραφείο Κατηγορίας Α	Πελοποννήσου – Τρίπολη	Δεν έχει οριστικοποιηθεί	
83.	Κτηματολογικό Γραφείο Κατηγορίας Β	Ναύπλιο	Δεν έχει οριστικοποιηθεί	
84.	Κτηματολογικό Γραφείο Κατηγορίας Β	Κόρινθος	Δεν έχει οριστικοποιηθεί	
85.	Κτηματολογικό Γραφείο Κατηγορίας Β	Σπάρτη	Δεν έχει οριστικοποιηθεί	
86.	Κτηματολογικό Γραφείο Κατηγορίας Β	Καλαμάτα	Δεν έχει οριστικοποιηθεί	
87.	Κτηματολογικό Γραφείο Κατηγορίας Β	Κυπαρισσία	Δεν έχει οριστικοποιηθεί	
88.	Κτηματολογικό Γραφείο Κατηγορίας Α	Στερεάς Ελλάδας – Λαμία	Δεν έχει οριστικοποιηθεί	
89.	Κτηματολογικό Γραφείο Κατηγορίας Β	Λιβαδειά	Δεν έχει οριστικοποιηθεί	

A/A	Κατηγορία	Πόλη	Διεύθυνση	Αρ. Χρηστών
90.	Κτηματολογικό Γραφείο Κατηγορίας Β	Θήβα	Δεν έχει οριστικοποιηθεί	
91.	Κτηματολογικό Γραφείο Κατηγορίας Β	Χαλκίδα	Δεν έχει οριστικοποιηθεί	
92.	Κτηματολογικό Γραφείο Κατηγορίας Β	Καρπενήσι	Δεν έχει οριστικοποιηθεί	
93.	Κτηματολογικό Γραφείο Κατηγορίας Β	Άμφισσα	Δεν έχει οριστικοποιηθεί	

Πίνακας 6 – Διευθύνσεις / Δικτυακός Εξοπλισμός Γραφείων Κτηματογράφησης

A/A	Πόλη	Διεύθυνση	TK	Τηλέφωνο	Δρομολογητής	Μοντέλο
1.	Γεωδιάσταση	Κηφισίας 57-59	11523	2106919038	Cisco	1841
2.	Λειβαδιά	Ερκύνας (είσοδος) και Κυριακίου.	32100	2261088566	Cisco	2801
3.	Νέα Μάκρη	Κτίριο Διοίκησης του Αθλητικού και Πολιτιστικού Πάρκου Νέας Μάκρης	19005	2294096340	Cisco	1841
4.	Αθήνα	Ο.Κ.Χ.Ε. Τιμολέοντος Βάσσου 17-19	11521	2106422341	Cisco	2811
5.	Πεντέλη	Κοινοτικές εγκαταστάσεις Πλατείας Αγ. Τριάδας (Αγ. Τρύφωνος 1)	15236	2106095645	Cisco	1841
6.	Σάμος	Πινδάρου 2 & Σ.Σοφούλη	83100	2273027825	Cisco	1841
7.	Θεσσαλονίκη	Τσιμισκή 136	54621	2310267497	Cisco	2801
8.	Χολαργός	Παρνασιδος 1	15231	2106776220	Cisco	1841
9.	Τρίπολη	Γρηγορίου Ε' 16	22100	2710222926	Cisco	1841
10.	Κερατέα	Όθωνος και Μπουμπουλίνας	19001	2299068730	Cisco	2811
11.	Καλαμάτα	Βασ. Κωνσταντίνου 17	24100	2721020267	Cisco	1841
12.	Αθήνα	Αραχώβης 61	10681	2103800474	Cisco	2811
13.	Αθήνα	Λ. Κατσώνη 60	11471	2106470303	Cisco	2811
14.	Μαρούσι	Κηφισίας 203	15124	2106123284	Cisco	2811
15.	Κορωπί	Σπ. Δάβαρη 77	19400	2106627819	Cisco	1841
16.	Καλαμαριά	Βασ. Όλγας 216	55133	2310427753	Cisco	2911
17.	Καλαμαριά	Γ. Γεννηματά 54	55134	2310460856	Cisco	2811
18.	Αθήνα	Νοταρά 48	10683	2108815929	Cisco	1921
19.	Αθήνα	Μαιανδρουπόλεως 11 - 13	11524	2106998506	Cisco	2811
20.	Αθήνα	Μεσογείων 427	15343	2106084248	Cisco	1921
21.	Καβάλα	Φιλίππου 17	65403	2510837989	Cisco	1921
22.	Αλεξανδρούπολη	Κωνσταντινουπόλεως 51 Σηλυβριάς και Αφροδίτης γωνία, ισόγειος χώρος	68100	2551082147	Cisco	1921
23.	Λαμία	Λεωσθένους 25, 2ος όροφος	35100	2231021508	Cisco	2811
24.	Πειραιάς	Ισόγειο 9α Ράλλειο κτιριακό συγκρότημα επί της οδού Κολοκοτρώνη, Δραγάτση, Δημοκρατίας	18535	2104128874	Cisco	2811

A/A	Πόλη	Διεύθυνση	TK	Τηλέφωνο	Δρομολογητής	Μοντέλο
25.	Ναύπλιο	Ηρακλέους 22 και Αιγίου	21100	2752070316	Cisco	1841
26.	Περιστερί	Εθνάρχου Μακαρίου 36, 1ος όροφος	12133	2105779399	Cisco	2811
27.	N. Ιωνία	Στράβωνος 3	14234	2102774326	Cisco	1921
28.	Αθήνα	Γ' Σεπτεμβρίου 68	10433	2108257926	Cisco	2801
29.	Άλιμος	Ισμήνης 10 – 3ος όροφος	17237	2109734375	Cisco	2801
30.	Βόλος	Αιδινίου 14 και Δημοκρατίας	38446	2421084411	Cisco	2811
31.	Αθήνα	Κ. Περρικού 32	11524	2106926936	Cisco	1921
32.	Αθήνα)	Βαλτετσίου 29, 4 ^{ος}	10681	2103814613	Cisco	1921
33.	Αθήνα	Πλαπούτα 2 & Καλλιδρομίου	11473	2108235271	Cisco	1921
34.	Αθήνα	Βασιλέως Ηρακλείου 8 και Μαυρομματαίων	10682	2108831427	Cisco	1921
35.	Αχαρναί	Αριστοτέλους 26 & Ύδρας	13674	2102465658	Cisco	1921
36.	Περιστερί	Μακαρίου 36	12132	2105752187	Cisco	1921
37.	Πτολεμαίδα	Γουμεράς 29	50200	2463053116	Cisco	2811
38.	Σέρβια	Κωνσταντίνου Κάρπου 21, γωνία με Κοεμπζοπούλου (πρώην ΙΚΑ)	50500	2464022134	Cisco	2811
39.	Κοζάνη	Μαργαρίτη Δήμτσα 19	50100	2461032118	Cisco	2811
40.	Σιάτιστα	ΒΙΟΠΑ Σιάτιστας (στην είσοδο της πόλης)	50300	2465023313	Cisco	2811
41.	Τσοτύλι	Πρώην Δημαρχείο Τσοτυλίου (στην είσοδο της πόλης)	50002	2468031317	Cisco	2811
42.	Τρίπολη	Λεωφόρος ΟΗΕ 21-23	22100	2710224145	Cisco	1841
43.	Ναύπλιο	Αιγίου 68 και Άργους	21100	2752024146	Cisco	1841
44.	Πατάγου	Κύπρου 60, ισόγειο	15669	2106541868	Cisco	
45.	Χολαργός	Αριστοτέλους 6 3ος όροφος	15562	2106541133	Cisco	1921
46.	Αθήνα	Θεμιστοκλέους 106, 4ος όροφος	10681	2103302714	Cisco	1921
47.	Μαρκόπουλο	Παπαβασιλείου & Δραγωνέα 5, 2ος όροφος	19003	2299040120	Cisco	
48.	Τρίκαλα	1ο χλμ. ΕΟ Τρικάλων Λάρισας	42100	2431038397	Cisco	2811
49.	Καρδίτσα	Τρικάλων 75	43100	2441026015	Cisco	2801
50.	Νίκαια	Μπελογιάννη 123	18454	2104912384	Cisco	1941
51.	Αθήνα	Εμμ. Μπενάκη 105 ^Α	11473		Cisco	
52.	Εξαπλάτανος	Κέντρο Βαλκανικών Πνευστών, Κεντρική Πλατεία Εξαπλάτανου (πρώην πνευματικό κέντρο Μ. Λουντέμη)	58400		Cisco	2901
53.	Εδεσσα	Εργατικές Κατοικίες Δήμου Έδεσσας, οδός Μελίνας Μερκούρη	58200	2381020199	Cisco	2811
54.	Τρίκαλα	Β. Τσιτσάνη 141, ισόγειο (πρώην υποκατάστημα Τράπεζας Πειραιώς)	42100	2384041906	Cisco	2911
55.	Αθήνα	Ηρακλείτου 6	10673	2103390138	Cisco	2811
56.	Μοσχάτο	Ιλισσού 123, 2ος όροφος	18345	2109411718	Cisco	1921
57.	Γέρακας	Κλεισθένους 209 και Μουσών 40Α, 1ος όροφος	15344	2106018954	Cisco	2811
58.	Σκούρτα	Πνευματικό Κέντρο Κοινότητας στα Σκούρτα Πρώην Κοινοτικό Ιατρείο Σκούρτα	32200	2263031141	Cisco	1921

A/A	Πόλη	Διεύθυνση	TK	Τηλέφωνο	Δρομολογητής	Μοντέλο
59.	Οινόφυτα	Μέγαρο Δημοσθένη Λιάπη/ισόγειο (παραπλεύρως ΚΕΠ)	32011	2262032035	Cisco	1921
60.	Ψυχικό	Μαραθωνοδρόμου 95	15452	2106717130	Cisco	1921
61.	Σουφλί	Κτήριο Παλαιού Χημείου (πρώην ΚΕΠ), παροδος Ερμού	68400	2554022752	Cisco	1921
62.	Χαλάνδρι	Χαλανδρίου 16 και Σουλίου	15343	2106012129	Cisco	1921
63.	Μαρούσι	Λ. Κύμης 143	15123	2102821147	Cisco	2811
64.	Αργυρούπολη	Χρυσάνθου Τραπεζούντος 29 και Αθανασίου Διάκου 27	16777	2109612116	Cisco	1921
65.	Αθήνα	Βαφειοχωρίου 47	11476	2106412178	Cisco	1841
66.	Αφίδνες	Μακεδονίας 6	19014	2295022133	Cisco	1921
67.	Αυλώνας	Χαλκίδας 41	19011	2295041119	Cisco	1921
68.	Καβάλα	Μητροπολίτου Χρυσοστόμου 2 και Εθνικής Αντίστασης	65403	2510233147	Cisco	1921
69.	Ελευθερούπολη	Δημητρίου Δημάδη 7 και Θερμοπυλών	64100	2592022113	Cisco	1921
70.	Χώρα Σαμοθράκης	Παλιό Νηπιαγωγείο	68002	2551041191	Cisco	2811
71.	Ηρακλεία	Βενιζέλου και Γραικοπούλου (πρώην κτίριο ΤΡΑΠΕΖΑΣ ΠΕΙΡΑΙΩΣ)	62400	2325024012	Cisco	1921
72.	Σέρρες	Ελευθερίου Βενιζέλου 221	62125	2321037443	Cisco	2801
73.	Σιδηρόκαστρο	Αθηνών 5	62300	2323023150	Cisco	1921
74.	Κιλκίς	Ελ. Βενιζέλου 100Α (ισόγειο κατάστημα)	61100	2341027097	Cisco	1841
75.	Γουμένισα	Εθνικής Αντιστάσεως 0 («τέρμα»), ισόγειο κατάστημα (πρώην σχολή χορού)	61300	2343042795	Cisco	1921
76.	Χρυσούπολη	Ξάνθης και πάροδος Παύλου Μελά (πρώην ΙΚΑ Χρυσούπολης)	64200	2591023372	Cisco	1921
77.	Αθήνα	Ιουστινιανού 24	11473	2108214246	Cisco	1921
78.	Κερατέα	Θέση «Πάνω Πλατεία» (συμβολή των οδών Βασ. Σοφίας-Μπουμπουλίνας & Όθωνος)	19001	2299042082	Cisco	2801
79.	Σπάρτη	Πλατανιστα 19 (Ισόγειο)	23100	2731023132	Cisco	1841
80.	Καλαμάτα	Δυτικό εμπορικό κέντρο Καλαμάτας (Αγ. Τριάδα) καταστήματα 10 & 11	24100	2721084129	Cisco	
81.	Χρυσό	Χρυσό	62046	2321074234	Cisco	2811
82.	Νέα Ζίχνη	Νέα Ζίχνη	62042	2324023450	Cisco	2811
83.	Ροδολίβος	Ροδολίβος	62041	2324071790	Cisco	1921
84.	Νιγρίτα	Αθανασίου Αργυρίου 28	62200	2322024844	Cisco	1921
85.	Ορεστιάδα	Κωνσταντινουπόλεως 167 (Ισόγειο)	68200	2552023033	Cisco	1921
86.	Διδυμότειχο	Ορεστιάδας 33	68300	2553025299	Cisco	1921
87.	Αίγινα	Οινωνης 1 & Φανερωμένης	18010	2297022421	Cisco	1841
88.	Ελλάσωνα	Μητροπολίτου Ιακώβου Μακρυγιάννη και παρόδου 6ης Οκτωβρίου (1ος όροφος από την Μητροπολίτου Ιακώβου Μακρυγιάννη ή Ισόγειο από την πάροδο 6ης Οκτωβρίου)	40200	2493022135	Cisco	2811
89.	Τύρναβος	Αγ. Δημητρίου & Παύλου Μελά	40100	2492022330	Cisco	1921

A/A	Πόλη	Διεύθυνση	ΤΚ	Τηλέφωνο	Δρομολογητής	Μοντέλο
		(Ισόγειο)				
90.	Τέμπη	Δημοτικό Κατάστημα Τοπικής Κοινότητας Πυργετού, Αίθουσα Δημοτικού Συμβουλίου πρώην Δήμου Κάτω Ολύμπου, 1ος όροφος	40007	2495041124	Cisco	1921
91.	Αγ. Παρασκευή	Ειρήνης 12	15341	2106393397	Cisco	1841
92.	Ν. Ιωνία	Στράβωνος 3, 1ος όροφος	14234	2102712135	Cisco	1921
93.	Νάουσα	Κτηριακό Συγκρότημα Λόγγου - Τουρπάλη, κτίριο πρώην Πανεπιστημίου, χώρος αίθουσας εργαστηρίου ζωγραφικής	59200	2332022159	Cisco	1921
94.	Σκύδρα	Αργυρουπόλεως 14-16	58500	2381089517	Cisco	1921
95.	Γιαννιτσά	Δ. & Μ. Παπαδοπούλου 15 και Παπαϊωάννου	58100	2382023785	Cisco	1921
96.	Βέροια	Συμβολή των οδών Πεισιστράτου & Πλουτάρχου	59131	2331064675	Cisco	2811
97.	Αλεξάνδρεια	Τέρμα της οδού 28ης Οκτωβρίου	59300	2333027986	Cisco	1921
98.	Παπάγου	Ιωνίας 3	15669	2106565515	Cisco	1921
99.	Αθήνα	Ζαΐμη 8	10683	2103818427	Cisco	1921
100.	Αθήνα	Ζίννη 30	11741	2109221263	Cisco	1921
101.	Σέρρες	8ης Μαΐου 15, ισόγειο κατάστημα	62125	2321039759	Cisco	1921
102.	Ξάνθη	Γεωργίου Σταύρου 7-15, ισόγειο κατάστημα	67100	2541068176	Cisco	1921
103.	Ψυχικό	Πλατεία Αγ. Γεωργίου Β' (BLUE BELL)	15452	21066741948	Cisco	
104.	Επανομή	Οδός 25ης Μαρτίου, μεταξύ των στάσεων "Κτήμα Κώνστα" και "Σχολείο" του αστικού λεωφορείου, (ισόγειο κατάστημα)	57500	2392044458	Cisco	2801
105.	Τρίλοφος	Μεγάλου Αλεξάνδρου 79, Τρίλοφος Δήμου Θέρμης (ισόγειο κατάστημα)	57500	2392065786	Cisco	2801
106.	Θέρμη	Λέοντος Σοφού 20	57501	2310461255	Cisco	1921
107.	Ρίο	Αθηνών αρ.6, (1ος όροφος)	26504	2610991326	Cisco	1941
108.	Δυτική Αχαΐα	Σώσου Ταυρομενέους 50	25200	2693024118	Cisco	1921
109.	Μεσσήτιδα	Δημοκρατίας 244 (στο προαύλιο της Κοίμησης Θεοτόκου)	26334	2610523351	Cisco	1921
110.	Βραχναίικα	Ελ. Βενιζέλου και Ι.Σ. Σταυροπούλου	25002	2610241306	Cisco	
111.	Αθήνα	Βριλησού 82	11476	2106422216	Cisco	1921
112.	Αθήνα	Ισόγειο ακίνητο στην οδό Γ' Σεπτεμβρίου 56	10433	2108252135	Cisco	1921
113.	Βέλο	Πλατεία Αγ. Φανουρίου 1	20200	2742032959	Cisco	1921
114.	Κιάτο	Σικυώνος 41	20200	2742020242	Cisco	1921
115.	Ευλόκαστρο	Νοταρά 71	20400	2743025879	Cisco	1921
116.	Αθήνα	Σισίνη 24	11528	2107295920	Cisco	1921
117.	Καρδίτσα	Αθανασίου Διάκου & Βάλβη, 43100 Καρδίτσα, ισόγειο κατάστημα ιδιοκτησίας Κωτούλα Κων/νου - Γεωργίου - Φιλίππου	43100	2441074592	Cisco	1921

A/A	Πόλη	Διεύθυνση	ΤΚ	Τηλέφωνο	Δρομολογητής	Μοντέλο
118.	Αργιθέα	Αγορασιά, Αργιθέα Αίθουσα Δήμου Αργιθέας	43060		Cisco	1921
119.	Μουζάκι	Μαυρομάτι, Μουζάκι Παλαιό Κοινοτικό Γραφείο	43060	2445097267	Cisco	1921
120.	Λίμνη Πλαστήρα	Πεζούλα, Λίμνη Πλαστήρα Ισόγεια Αίθουσα του κτιρίου του Δημαρχείου του πρώην Δήμου Νεβρόπολης Αγράφων	43150	2441092150	Cisco	1921
121.	Παλαμάς	Κτίριο Κέντρου Αγροτικής Ανάπτυξης της Δ.Ε. Παλαμά - Αίθουσα συνεδριάσεων Δημοτικού Συμβουλίου	43200	2444023121	Cisco	1921
122.	Σοφάδες	Άρνη Σοφάδες Δημοτικό Κτίριο του πρώην Δημαρχείου Άρνης	43300	2443041255	Cisco	1921
123.	Αθήνα	Θεμιστοκλεους 106	10681		Cisco	1921
124.	Πύργος	Ρήγα Φεραίου & Ανωτύμου, Πύργος ισόγεια καταστήματα ιδιοκτησίας "ΕΡΓΟΓΕΝΕΣΙΣ Α.Τ.Ε."	27100		Cisco	887VAG-4G
125.	Αμαλιάδα	Ερμού 22	27200		Cisco	887VAG-4G
126.	Αθήνα	28ης Οκτωβρίου (Πατησίων) 48, Αθήνα	10682		Cisco	2801
127.	Μηλιών	Ισόγειο Ευδόξειου Πνευματικού Κέντρου Μηλεών	37000		Cisco	887VAG-4G
128.	Ζαγορά	Αίθουσα συνεδριάσεων Τ.Κ. Ανηλίου	37001		Cisco	887VAG-4G
129.	Τανάγρας	1ος όροφος παλαιού Δημαρχείου Σχηματαρίου	32009		Cisco	887VAG-4G
130.	Χαλκίδας	Προαστείου 3 - Χαϊνά - Τραλλέων, Ισόγειο κατάστημα	34132		Cisco	887VAG-4G
131.	Θεσσαλονίκη ΜΑΚΕΔΟΝΙΚΗ Τ.Ε.	25ης Μαρτίου 21, Θεσσαλονίκη	54645		Cisco	887VAG-4G
132.	Θεσσαλονίκη - ΓΑΙΑ ΑΕ	Μοναστηρίου 95, Θεσσαλονίκη	54627		Cisco	887VAG-4G
133.	Διακοπτό	Κατάστημα ιδιοκτησίας Παν. Σουρούνη, ευρισκόμενο σε συγκρότημα καταστημάτων στο κέντρο του Διακοπτού	25003		Cisco	887VAG-4G
134.	Κράθιο	Κατάστημα επί της Π.Ε.Ο. Κορίνθου - Πατρών, ιδιοκτησίας "ΑΚΡΑΤΟΔΟΜΙΚΗ ΤΕΧΝΙΚΗ & ΚΑΤΑΣΚΕΥΑΣΤΙΚΗ ΕΤΑΙΡΙΑ" (Β & Η Μιχοπούλου Ο.Ε.), 25006 Κράθιο Ακράτας Αιγιαλείας	25006		Cisco	887VAG-4G
135.	Δίου	Χώρος 1ου ορόφου Πρώην Δημοτικού Καταστήματος Κονταριώτισσας	60100		Cisco	887VAG-4G
136.	Κατερίνης	Πεζόδρομος Αθηνών 10	60100		Cisco	887VAG-4G
137.	Λητή Ωραιοκάστρου	Κ. Καραμανλή 19	57200		Cisco	887VAG-4G
138.	Σίνδος Θεσσαλονίκης	Νικ. Πλαστήρα 9 (Κτίριο ΚΕΠΕΣ)	57400		Cisco	1921
139.	Πυλαία Θεσσαλονίκης	Αγίας Αναστασίας & Λαέρτου (Philippos Business Center)	55535		Cisco	887VAG-4G
140.	Αγία Παρασκευή	Κρήτης 47 & Αλεξάνδρου Παναγούλη	15343		Cisco	887VAG-4G

A/A	Πόλη	Διεύθυνση	TK	Τηλέφωνο	Δρομολογητής	Μοντέλο
141.	Αθήνα	Φθιώτιδος 68	11522		Cisco	887VAG-4G
142.	Νέα Κηφισιά	Αιγιδών 13 & Σενέκα	14564		Cisco	887VAG-4G
143.-500		Δεν έχει καθοριστεί				

Πίνακας 7 – Διευθύνσεις Περιφερειακών Γραφείων Αναθέτουσας Αρχής

A/A	Πόλη	Διεύθυνση	TK	Τηλέφωνο
1.	Θεσσαλονίκη	Τσιμισκή 136	54621	2310370528

Πίνακας 8 - Δικτυακός Εξοπλισμός Αναθέτουσας Αρχής

A/A	Κατασκευαστής	Μοντέλο	Τόπος Εγκατάστασης	Χρήση	Ποσότητα
Δρομολογητές					
1.	Cisco	3845	DC B	Δίκτυο Λειτουργικών Αναγκών	3
2.	Cisco	3825	ΠΚΘ	Δίκτυο Λειτουργικών Αναγκών	1
3.	Cisco	7206	DC A	Δίκτυο Παροχής Υπηρεσιών	2
4.	Cisco	7206	DRC	Δίκτυο Παροχής Υπηρεσιών	1
5.	Cisco	2811	ΠΚΘ	Δίκτυο Λειτουργικών Αναγκών	1
6.	Cisco	2821	DC B	Εφεδρεία	2
7.	Cisco	2821	Κτηματολογικά Γραφεία	Δίκτυο Λειτουργικών Αναγκών	1
8.	Cisco	2811	Κτηματολογικά Γραφεία	Δίκτυο Λειτουργικών Αναγκών	13
9.	Cisco	2801	Κτηματολογικά Γραφεία	Δίκτυο Λειτουργικών Αναγκών	6
10.	Cisco	2801	Μεσογείων 288	Εφεδρεία	7
11.	Cisco	2801	Γραφείο Κτηματογράφησης – Λειβαδιά	Δίκτυο Παροχής Υπηρεσιών	1
12.	Cisco	2801	DC Γ	Εφεδρεία	1
13.	Cisco	1941	DC Γ	Δίκτυο Παροχής Υπηρεσιών	1
14.	Cisco	1941	Μεσογείων 288	Εφεδρεία	7
15.	Cisco	1841	Μεσογείων 339	Δίκτυο Λειτουργικών Αναγκών	1
16.	Cisco	1841	ΠΚΘ	Εφεδρεία	1
17.	Cisco	876	Μεσογείων 288	Εφεδρεία	10
18.	Cisco	876	Γραφείο Κτηματογράφησης – Καλαμαριά	Δίκτυο Παροχής Υπηρεσιών	1
19.	Cisco	876	Μεσογείων 288	Εφεδρεία	12
Μεταγωγείς					
20.	Cisco	6506	DC A	Δίκτυο Παροχής	2

A/A	Κατασκευαστής	Μοντέλο	Τόπος Εγκατάστασης	Χρήση	Ποσότητα
				Υπηρεσιών	
21.	Cisco	6506	DRC	Δίκτυο Παροχής Υπηρεσιών	1
22.	Cisco	Catalyst 4506	Μεσογείων 288 – DC A	Δίκτυο Λειτουργικών Αναγκών	2
23.	Cisco	Catalyst 4503	DC Γ	Δίκτυο Λειτουργικών Αναγκών	2
24.	Cisco	Catalyst 3750E – 48 ports	Μεσογείων 339, Μεσογείων 308, Μεσογείων 288 - DCA	Δίκτυο Λειτουργικών Αναγκών	6
25.	Cisco	Catalyst 3750E – 24 ports	Μεσογείων 292, Μεσογείων 286, ΠΚΘ, Μεσογείων 286	Δίκτυο Λειτουργικών Αναγκών	4
26.	Cisco	Catalyst 3750G – 24 ports	DC Γ	Δίκτυο Λειτουργικών Αναγκών	2
27.	Cisco	Catalyst 3560G – 48 ports	Μεσογείων 308, Μεσογείων 288	Δίκτυο Λειτουργικών Αναγκών	2
28.	Cisco	Catalyst 3560 – 48 ports	Μεσογείων 292, Μεσογείων 286, Μεσογείων 288, ΠΚΘ	Δίκτυο Λειτουργικών Αναγκών	9
29.	Cisco	Catalyst 3560X – 48 ports	Μεσογείων 288	Εφεδρεία	6
30.	Cisco	Catalyst 3560G – 24 ports	DRC	Δίκτυο Λειτουργικών Αναγκών	2
31.	Cisco	Catalyst 2960 – 24 ports	Κτηματολογικά Γραφεία, Μεσογείων 286, ΠΚΘ	Δίκτυο Λειτουργικών Αναγκών	16
32.	Cisco	Catalyst 2960 – 24 ports	Μεσογείων 288	Εφεδρεία	20
33.	Cisco	Catalyst 2960 – 24 ports	DC Γ	Δίκτυο Λειτουργικών Αναγκών	1
34.	Cisco	Catalyst 2950G – 24 ports	Μεσογείων 339	Δίκτυο Λειτουργικών Αναγκών	1
35.	Cisco	Catalyst 2950G – 24 ports	DC Γ	Δίκτυο Λειτουργικών Αναγκών	3
36.	Cisco	Catalyst 2950G – 12 ports	Μεσογείων 339	Δίκτυο Λειτουργικών Αναγκών	1
37.	Cisco	Catalyst 2924	ΠΚΘ	Δίκτυο Λειτουργικών Αναγκών	2
38.	Cisco	Catalyst 2950 – 12 ports	Μεσογείων 288 – DC B	Δίκτυο Λειτουργικών Αναγκών	6
Συστήματα Ασφαλείας					
39.	Cisco	IPS	Μεσογείων 286 – DC Γ	Δίκτυο Παροχής Υπηρεσιών	2
40.	Cisco	FWSM	Μεσογείων 286 – DC A	Δίκτυο Παροχής Υπηρεσιών	2
41.	Cisco	FWSM	DRC	Δίκτυο Παροχής Υπηρεσιών	1
42.	Fortinet	FortiGate FG-1000D-BDL	Μεσογείων 288 – DC B	Δίκτυο Λειτουργικών Αναγκών - Δίκτυο Παροχής Υπηρεσιών	2
43.	Cisco	ASA 5510	DC Γ	Εφεδρεία	2
44.	Cisco	ASA 5512	Μεσογείων 288	Εφεδρεία	1

A/A	Κατασκευαστής	Μοντέλο	Τόπος Εγκατάστασης	Χρήση	Ποσότητα
Λοιπός Δικτυακός Εξοπλισμός					
45.	MRV	4000T Series	Μεσογείων 286	Δίκτυο Λειτουργικών Αναγκών	3

Πίνακας 9- Υποδομή Τηλεφωνικού Κέντρου Αναθέτουσας Αρχής

A/A	Είδος	Κατασκευαστής	Τύπος	Τόπος Εγκατάστασης	Ποσότητα
1.	Εξυπηρετητής και λογισμικό CUCM	Cisco	Unified CM 6.0 7825-H3 Appliance	Αθήνα	2
2.	Εξυπηρετητής και λογισμικό CUCM	Cisco	Unified CM 6.0 7816-H3 Appliance	Θεσσαλονίκη	1
3.	Εξυπηρετητής και λογισμικό Cisco Unified Contact Center Express	Cisco	MCS-7816-H3	Αθήνα	1
			CCX Premium 5.0	Αθήνα	1
4.	Εξυπηρετητής και λογισμικό Cisco Unified Contact Center Express	Cisco	MCS-7816-H3	Θεσσαλονίκη	1
			CCX Premium 5.0	Θεσσαλονίκη	1
5.	Εξυπηρετητής και λογισμικό Voice Mail (unity)	Cisco	7815-I3- Cisco Unity 7.0	Αθήνα	1
6.	Εξυπηρετητής και λογισμικό Voice Mail (unity)	Cisco	7815-I3- Cisco Unity 7.0	Θεσσαλονίκη	1
7.	Εξυπηρετητής για την εφαρμογή καταγραφής κλήσεων, την εφαρμογή διασύνδεσης CUCM-CRM (Cisconn) και CisconnExtInfo.		Compaq proliant DL 580 G2 8GB RAM	Αθήνα	1
8.	Voice Gateway Αθηνών	Cisco	3845 Voice Bundle,PVDM2-64,SP Serv,64F/256D	Αθήνα	2
9.	Voice Gateway Θεσσαλονίκης	Cisco	3825 Voice Bundle,PVDM2-64,SP Serv,64F/256D		1
10.	Συσκευές μονής γραμμής με τις αντίστοιχες άδειες χρήσης και unified messaging	Cisco	Cisco 7911		395
11.	Συσκευές διπλής γραμμής με τις αντίστοιχες άδειες χρήσης και unified messaging	Cisco	Cisco 7941-7942		40
12.	Συσκευές πολλαπλών γραμμών με τις αντίστοιχες άδειες χρήσης και unified messaging	Cisco	Cisco 7961-7962		67
13.	Επέκταση τηλεφώνων	Cisco	Cisco 7914-7915		63
14.	Power modules/power cords	Cisco	Cp-pwr-cube		63
15.	Λογισμικό Aeolos της Cyberstream για καταγραφή κλήσεων				1

16.	Λογισμικό CiscoExtInfo της TC&C				1
17.	Λογισμικό Cisco της TC&C.				1

Πίνακας 10 - Στοιχεία Τηλεφωνικών Γραμμών

Α/Α	Αρ. Γραμμής	Τύπος Γραμμής	Διεύθυνση Κτιρίου	Παρατηρήσεις
1.	210 6505600	ISDN PRA	ΛΕΩΦ. ΜΕΣ. 288 ΧΟΛΑΡΓΟΣ	Μόνο IN
2.	210 6505630	ISDN PRA	ΛΕΩΦ. ΜΕΣ. 288 ΧΟΛΑΡΓΟΣ	Μόνο IN
3.	210 6505660	ISDN PRA	ΛΕΩΦ. ΜΕΣ. 288 ΧΟΛΑΡΓΟΣ	Μόνο IN
4.	210 6579000	ISDN PRA	ΛΕΩΦ. ΜΕΣ. 288 ΧΟΛΑΡΓΟΣ	Μόνο OUT
5.	210 6579030	ISDN PRA	ΛΕΩΦ. ΜΕΣ. 288 ΧΟΛΑΡΓΟΣ	Μόνο OUT
6.	210 6537719	PSTN	ΛΕΩΦ. ΜΕΣ. 288 ΧΟΛΑΡΓΟΣ	Πυρανήχνευση
7.	210 6537721	PSTN	ΛΕΩΦ. ΜΕΣ. 288 ΧΟΛΑΡΓΟΣ	VDSL
8.	210 6537722	ISDN BRA	ΛΕΩΦ. ΜΕΣ. 288 ΧΟΛΑΡΓΟΣ	
9.	210 6537723	PSTN	ΛΕΩΦ. ΜΕΣ. 288 ΧΟΛΑΡΓΟΣ	Fax
10.	210 6537724	PSTN	ΛΕΩΦ. ΜΕΣ. 288 ΧΟΛΑΡΓΟΣ	Μετρ. ΔΕΗ
11.	210 6537725	ISDN BRA	ΛΕΩΦ. ΜΕΣ. 288 ΧΟΛΑΡΓΟΣ	
12.	210 6537727	PSTN	ΛΕΩΦ. ΜΕΣ. 288 ΧΟΛΑΡΓΟΣ	Fax
13.	210 6537728	PSTN	ΛΕΩΦ. ΜΕΣ. 288 ΧΟΛΑΡΓΟΣ	Fax
14.	210 6537729	PSTN	ΛΕΩΦ. ΜΕΣ. 288 ΧΟΛΑΡΓΟΣ	Fax
15.	210 6537730	PSTN	ΛΕΩΦ. ΜΕΣ. 288 ΧΟΛΑΡΓΟΣ	Fax
16.	210 6532914	PSTN	ΛΕΩΦ. ΜΕΣ. 288 ΧΟΛΑΡΓΟΣ	Fax
17.	210 6535278	PSTN	ΛΕΩΦ. ΜΕΣ. 288 ΧΟΛΑΡΓΟΣ	Συναγερμός
18.	210 6535921	PSTN	ΛΕΩΦ. ΜΕΣ. 288 ΧΟΛΑΡΓΟΣ	
19.	210 6536453	PSTN	ΛΕΩΦ. ΜΕΣ. 288 ΧΟΛΑΡΓΟΣ	
20.	210 6543290	PSTN	ΛΕΩΦ. ΜΕΣ. 292 ΧΟΛΑΡΓΟΣ	Συναγερμός
21.	210 6779245	PSTN	ΛΕΩΦ. ΜΕΣ. 339 ΧΑΛΑΝΔΡΙ	Συναγερμός
22.	210 6560408	PSTN	ΛΕΩΦ. ΜΕΣ. 286 ΧΟΛΑΡΓΟΣ	Μετρ. ΔΕΗ
23.	210 6560448	PSTN	ΛΕΩΦ. ΜΕΣ. 286 ΧΟΛΑΡΓΟΣ	Συναγερμός
24.	210 6560449	PSTN	ΛΕΩΦ. ΜΕΣ. 286 ΧΟΛΑΡΓΟΣ	Fax
25.	210 6560517	PSTN	ΛΕΩΦ. ΜΕΣ. 308 ΧΟΛΑΡΓΟΣ	Fax
26.	210 6510458	PSTN	ΛΕΩΦ. ΜΕΣ. 308 ΧΟΛΑΡΓΟΣ	Συναγερμός

27.	210 6776020	ISDN BRA	ΛΕΩΦ. ΜΕΣ. 339 ΧΑΛΛΑΝΔΡΙ	
28.	210 6776120	ISDN BRA	ΛΕΩΦ. ΜΕΣ. 339 ΧΑΛΛΑΝΔΡΙ	
29.	210 6776220	ISDN BRA	ΛΕΩΦ. ΜΕΣ. 339 ΧΑΛΛΑΝΔΡΙ	
30.	2310 510740	PSTN	ΤΣΙΜΙΣΚΗ 136, ΘΕΣΣΑΛΟΝΙΚΗ	
31.	2310 370500	ISDN PRA	ΤΣΙΜΙΣΚΗ 136, ΘΕΣΣΑΛΟΝΙΚΗ	
32.	2310 244781	ISDN BRA	ΤΣΙΜΙΣΚΗ 136, ΘΕΣΣΑΛΟΝΙΚΗ	
33.	210 1015		ΛΕΩΦ. ΜΕΣΟΓΕΙΩΝ 288, ΑΘΗΝΑ	
34.	8011142743		ΛΕΩΦ. ΜΕΣΟΓΕΙΩΝ 288, ΑΘΗΝΑ	
35.	2106538664	PSTN	ΛΕΩΦ. ΜΕΣΟΓΕΙΩΝ 290, ΑΘΗΝΑ	
36.	2106538665	PSTN	ΛΕΩΦ. ΜΕΣΟΓΕΙΩΝ 290, ΑΘΗΝΑ	

Πίνακας 11 - Παρεχόμενες Υπηρεσίες Τηλεφωνικού Κέντρου

A/A	Περιγραφή Υπηρεσίας
1.	VOIP επικοινωνία ενδοεταιρικά και με το ΠΚΘ με αναγνώριση κλήσης
2.	Voicemail χρηστών με δυνατότητες unified messaging (voice mail στο inbox του χρήστη ως αρχείο ήχου)
3.	Pick up groups.
4.	Per user call control.
5.	Call conference ενδοεταιρικά αλλά και με εξωτερικές γραμμές.
6.	Speed dials extensions με δυνατότητα παρακολούθησης γραμμής (busy line field)
7.	Τηλέφωνα με δυνατότητα έως 6 ταυτόχρονων κλήσεων.
8.	Σύστημα καταγραφής κλήσεων και υπολογισμού κόστους (ΑΙΟΛΟΣ)
9.	Διασύνδεση τηλεφωνικού κέντρου με SAP.
10.	Υπηρεσίες Call Center με άδειες για 15 ταυτόχρονους agents , 30 ταυτόχρονες κλήσεις σε σύνδεση ή σε αναμονή και management and reporting software.
11.	<p>Σύνδεση με τον FAX Server της Αναθέτουσας Αρχής.</p> <p>Ο fax server είναι εγκατεστημένος σε HYPER-V περιβάλλον, έχει λειτουργικό Windows server 2008 R2 Standard και είναι συνδεδεμένο με τον exchange 2010 και το Cisco Call Manager</p> <p>Το λογισμικό του φαξ περιλαμβάνει τα παρακάτω:</p> <ul style="list-style-type: none"> • GFI FAXmaker for Exchange / SMTP ver. 16 για 30 χρήστες • XCAPi Basic Ver. & XCAPi-Fax T.38- & Softfax-Ext. - 4 Lines

Πίνακας 12 - Στοιχεία Τηλεφωνικής Υποδομής ΕΚΓ

Α/Α	ΚΤΗΜΑΤΟΛΟΓΙΚΑ ΓΡΑΦΕΙΑ	ΤΗΛΕΦΩΝΙΚΑ ΝΟΥΜΕΡΑ	ΕΙΔΟΣ	ΧΡΗΣΗ	ΤΥΠΟΣ ΤΗΛ. ΚΕΝΤΡΟΥ	ΑΡΙΘΜΟΣ ΧΡΗΣΤΩΝ
1.	Κ/Γ ΙΩΑΝΝΙΝΩΝ (8ης Μεραρχίας 5-7)	2651026496 (No Fax & Συναγερμός)	PSTN	Fax & Συναγερμός	ALCATEL-LUCENT OMNI OFFICE	10
		2651078575	ISDN BRA	ΦΩΝΗ		
		2651054120	ISDN BRA (DDI)			
		2651054050	ISDN BRA (DDI)			
2.	Κ/Γ ΑΡΤΑΣ (Γ. Μάτσου 7)	2681024916	PSTN	Fax & Συναγερμός	ALCATEL-LUCENT OMNI OFFICE	7
		2681021375	ISDN BRA	ΦΩΝΗ		
		2681021480	ISDN BRA (DDI)			
3.	Κ/Γ ΧΑΛΑΝΔΡΙΟΥ (Αγ. Παρασκευής 70)	2106837350	ISDN BRA (DDI)	ΦΩΝΗ	ALCATEL-LUCENT OMNI OFFICE	8
		2106837360	ISDN BRA (DDI)			
		2106837370	ISDN BRA (DDI)			
4.	Κ/Γ ΧΙΟΥ (Φλοίσκου 7)	2271084910	ISDN BRA (DDI)	ΦΩΝΗ	ALCATEL-LUCENT OMNI OFFICE	10
		2271040148	ISDN BRA	Fax & Συναγερμός		
5.	Κ/Γ ΠΑΤΡΩΝ (Αγ. Ανδρέου 103 & 187)	2610240410	ISDN BRA (DDI)	ΦΩΝΗ	ALCATEL-LUCENT OMNI OFFICE	20
		2610240430	ISDN BRA (DDI)			
		2610240420	ISDN BRA (DDI)			
		2610241200	ISDN BRA (DDI)			
		2610271040	PSTN	Fax & Συναγερμός		
		2610332298	PSTN	ΦΩΝΗ & Συναγερμός		
6.	Κ/Γ ΣΑΛΑΜΙΝΑΣ (Λεωφ. Σαλαμίνας 28-30)	2104678010	ISDN BRA (DDI)	ΦΩΝΗ	ALCATEL-LUCENT OMNI OFFICE	8
		2104678020	ISDN BRA (DDI)			
		2104676535	PSTN	Fax & Συναγερμός		
7.	Κ/Γ ΧΑΝΙΩΝ (Ι. Σφακιανάκη 30)	2821047170	ISDN BRA (DDI)	ΦΩΝΗ	ALCATEL-LUCENT OMNI OFFICE	10
		2821047180	ISDN BRA (DDI)			
		2821047190	ISDN BRA (DDI)			
		2821027791	PSTN	Fax & Συναγερμός		

Α/Α	ΚΤΗΜΑΤΟΛΟΓΙΚΑ ΓΡΑΦΕΙΑ	ΤΗΛΕΦΩΝΙΚΑ ΝΟΥΜΕΡΑ	ΕΙΔΟΣ	ΧΡΗΣΗ	ΤΥΠΟΣ ΤΗΛ. ΚΕΝΤΡΟΥ	ΑΡΙΘΜΟΣ ΧΡΗΣΤΩΝ
8.	Κ/Γ ΠΕΙΡΑΙΑ (Υψηλάντου 170)	2104297970	ISDN BRA (DDI)	ΦΩΝΗ	ALCATEL-LUCENT OMNI OFFICE	16
		2104297940	ISDN BRA (DDI)			
		2104297980	ISDN BRA (DDI)			
9.	Κ/Γ ΡΟΔΟΥ (Πλατεία Ελευθερίας)	22410 23833	ISDN BRA	ΦΩΝΗ	ΔΕΝ ΥΠΑΡΧΕΙ	1
10.	Κ/Γ ΗΡΑΚΛΕΙΟΥ (Μετεώρων 31)	2810247700	ISDN BRA	Fax & Συναγερμός	ALCATEL-LUCENT OMNI OFFICE	9
		2810247710	ISDN BRA (DDI)	ΦΩΝΗ		
		2810247720	ISDN BRA (DDI)			
		2810247730	ISDN BRA (DDI)			
		2810247740	ISDN BRA (DDI)			
11.	Κ/Γ ΝΑΥΠΛΙΟΥ (Ηρακλέους 22 & Αιγίου)	2752029968	ISDN BRA	ΦΩΝΗ	SIEMENS HIPATH 3.000	7
		2752029986	PSTN	Fax & Συναγερμός		
		2752047080	ISDN BRA (DDI)	ΦΩΝΗ		
12.	Κ/Γ ΚΑΤΕΡΙΝΗΣ (Αυγουστίνου Παπαντωνίου) 32 &	2351046140	ISDN BRA (DDI)	ΦΩΝΗ	ALCATEL-LUCENT OMNI OFFICE	7
		2351047290	PSTN	Fax & Συναγερμός		
		2351047301	ISDN BRA	ΦΩΝΗ		

Πίνακας 13 - Χρόνος Εξερχομένων Κλήσεων

Α/Α	Γραφεία	Αριθμός Χρηστών	Μέσος Χρόνος Εξερχομένων Κλήσεων Διμήνου (σε ώρες)	
			Σταθερά	Κινητά
1.	Κεντρικά Αναθέτουσας Αρχής (Αθήνα)	324	1800	700
2.	Κεντρικά Αναθέτουσας Αρχής (Θεσ/νίκη) και Κ/Γ ΘΕΣ/ΚΗΣ (Τσιμισκή 136)	50	250	100
3.	Κ/Γ ΙΩΑΝΝΙΝΩΝ (8ης Μεραρχίας 5-7)	10	40,00	2,50
4.	Κ/Γ ΑΡΤΑΣ (Γ. Μάτσου 7)	7	30,00	5,00
5.	Κ/Γ ΧΑΛΑΝΔΡΙΟΥ (Αγ. Παρασκευής 70)	8	70,00	30,00
6.	Κ/Γ ΧΙΟΥ (Φλοίσκου 7)	10	70,00	15,00
7.	Κ/Γ ΠΑΤΡΩΝ (Αγ. Ανδρέου 103 & 187)	20	120,00	20,00
8.	Κ/Γ ΣΑΛΑΜΙΝΑΣ (Λεωφ. Σαλαμίνας 28-30)	8	38,00	4,00
9.	Κ/Γ ΧΑΝΙΩΝ (Ι. Σφακιανάκη 30)	10	45,00	15,00
10.	Κ/Γ ΠΕΙΡΑΙΑ (Υψηλάντου 170)	16	55,00	3,00
11.	Κ/Γ ΡΟΔΟΥ (Πλατεία Ελευθερίας)	1	2,00	0,00
12.	Κ/Γ ΗΡΑΚΛΕΙΟΥ (Μετεώρων 31)	9	40,00	10,00
13.	Κ/Γ ΝΑΥΠΛΙΟΥ (Ηρακλέους 22 & Αιγίου)	7	30,00	3,00
14.	Κ/Γ ΚΑΤΕΡΙΝΗΣ (Αυγουστίνου 32 & Παπαντωνίου)	7	40,00	5,00

Πίνακας 14 - Κατανομή Χρηστών

A/A	Κατηγορία	Πόλη	Διεύθυνση	Αρ. Χρηστών
1.	Κεντρικά Ελληνικό Κτηματολόγιο	Αθήνα	Κεντρικά Γραφεία	400
2.	Κεντρικά Ελληνικό Κτηματολόγιο	Θεσσαλονίκη	Τσιμισκή 136	100
3.	Κτηματολογικό Γραφείο Κατηγορίας Β	Σαλαμίνα	Δεν έχει οριστικοποιηθεί	8
4.	Κτηματολογικό Γραφείο Κατηγορίας Α	Αν. Μακεδονίας & Θράκης – Κομοτηνή	Δεν έχει οριστικοποιηθεί	21
5.	Κτηματολογικό Γραφείο Κατηγορίας Β	Δράμα	Δεν έχει οριστικοποιηθεί	8
6.	Κτηματολογικό Γραφείο Κατηγορίας Β	Αλεξανδρούπολη	Δεν έχει οριστικοποιηθεί	7
7.	Κτηματολογικό Γραφείο Κατηγορίας Β	Ορεστιάδα	Δεν έχει οριστικοποιηθεί	5
8.	Κτηματολογικό Γραφείο Κατηγορίας Β	Καβάλα	Δεν έχει οριστικοποιηθεί	16
9.	Κτηματολογικό Γραφείο Κατηγορίας Β	Ξάνθη	Δεν έχει οριστικοποιηθεί	9
10.	Κτηματολογικό Γραφείο Κατηγορίας Α	Αθηνών - Αθήνα	Δεν έχει οριστικοποιηθεί	51
11.	Κτηματολογικό Γραφείο Κατηγορίας Β	Ηλιούπολη	Δεν έχει οριστικοποιηθεί	18
12.	Κτηματολογικό Γραφείο Κατηγορίας Β	Χαλάνδρι	Δεν έχει οριστικοποιηθεί	14
13.	Κτηματολογικό Γραφείο Κατηγορίας Β	Περιστερί	Δεν έχει οριστικοποιηθεί	18
14.	Κτηματολογικό Γραφείο Κατηγορίας Β	Καλλιθέα	Δεν έχει οριστικοποιηθεί	6
15.	Κτηματολογικό Γραφείο	Αττικής - Κορωπί	Δεν έχει οριστικοποιηθεί	52

A/A	Κατηγορία	Πόλη	Διεύθυνση	Αρ. Χρηστών
	Κατηγορίας Α			
16.	Κτηματολογικό Γραφείο Κατηγορίας Β	Αμαρούσιο	Δεν έχει οριστικοποιηθεί	15
17.	Κτηματολογικό Γραφείο Κατηγορίας Β	Νέα Ιωνία	Δεν έχει οριστικοποιηθεί	15
18.	Κτηματολογικό Γραφείο Κατηγορίας Β	Κηφισιάς	Δεν έχει οριστικοποιηθεί	10
19.	Κτηματολογικό Γραφείο Κατηγορίας Β	Αχαρνών	Δεν έχει οριστικοποιηθεί	27
20.	Κτηματολογικό Γραφείο Κατηγορίας Β	Ελευσίνας	Δεν έχει οριστικοποιηθεί	9
21.	Κτηματολογικό Γραφείο Κατηγορίας Β	Μαραθώνα	Δεν έχει οριστικοποιηθεί	20
22.	Κτηματολογικό Γραφείο Κατηγορίας Α	Πειραιώς & Νήσων – Πειραιάς	Δεν έχει οριστικοποιηθεί	36
23.	Κτηματολογικό Γραφείο Κατηγορίας Β	Γλυφάδα	Δεν έχει οριστικοποιηθεί	9
24.	Κτηματολογικό Γραφείο Κατηγορίας Β	Παλαιό Φάληρο	Δεν έχει οριστικοποιηθεί	22
25.	Κτηματολογικό Γραφείο Κατηγορίας Α	Βορείου Αιγαίου – Μυτιλήνη	Δεν έχει οριστικοποιηθεί	16
26.	Κτηματολογικό Γραφείο Κατηγορίας Β	Ικαρία	Δεν έχει οριστικοποιηθεί	3
27.	Κτηματολογικό Γραφείο Κατηγορίας Β	Λήμνος	Δεν έχει οριστικοποιηθεί	3
28.	Κτηματολογικό Γραφείο Κατηγορίας Β	Σάμος	Δεν έχει οριστικοποιηθεί	3
29.	Κτηματολογικό Γραφείο Κατηγορίας Β	Χίος	Δεν έχει οριστικοποιηθεί	5
30.	Κτηματολογικό Γραφείο Κατηγορίας Α	Δυτικής Ελλάδας – Πάτρα	Δεν έχει οριστικοποιηθεί	29

A/A	Κατηγορία	Πόλη	Διεύθυνση	Αρ. Χρηστών
31.	Κτηματολογικό Γραφείο Κατηγορίας Β	Αίγιο	Δεν έχει οριστικοποιηθεί	9
32.	Κτηματολογικό Γραφείο Κατηγορίας Β	Μεσολόγγι	Δεν έχει οριστικοποιηθεί	9
33.	Κτηματολογικό Γραφείο Κατηγορίας Β	Αγρίνιο	Δεν έχει οριστικοποιηθεί	12
34.	Κτηματολογικό Γραφείο Κατηγορίας Β	Πύργος	Δεν έχει οριστικοποιηθεί	14
35.	Κτηματολογικό Γραφείο Κατηγορίας Β	Αμαλιάδα	Δεν έχει οριστικοποιηθεί	7
36.	Κτηματολογικό Γραφείο Κατηγορίας Α	Δυτικής Μακεδονίας – Κοζάνη	Δεν έχει οριστικοποιηθεί	18
37.	Κτηματολογικό Γραφείο Κατηγορίας Β	Εορδαία	Δεν έχει οριστικοποιηθεί	5
38.	Κτηματολογικό Γραφείο Κατηγορίας Β	Γρεβενά	Δεν έχει οριστικοποιηθεί	5
39.	Κτηματολογικό Γραφείο Κατηγορίας Β	Καστοριά	Δεν έχει οριστικοποιηθεί	5
40.	Κτηματολογικό Γραφείο Κατηγορίας Β	Φλώρινα	Δεν έχει οριστικοποιηθεί	4
41.	Κτηματολογικό Γραφείο Κατηγορίας Α	Ηπείρου – Ιωάννινα	Δεν έχει οριστικοποιηθεί	21
42.	Κτηματολογικό Γραφείο Κατηγορίας Β	Άρτα	Δεν έχει οριστικοποιηθεί	5
43.	Κτηματολογικό Γραφείο Κατηγορίας Β	Ηγουμενίτσα	Δεν έχει οριστικοποιηθεί	6
44.	Κτηματολογικό Γραφείο Κατηγορίας Β	Πρέβεζα	Δεν έχει οριστικοποιηθεί	5
45.	Κτηματολογικό Γραφείο Κατηγορίας Α	Θεσσαλίας – Λάρισα	Δεν έχει οριστικοποιηθεί	27
46.	Κτηματολογικό Γραφείο	Τύρναβος	Δεν έχει οριστικοποιηθεί	5

A/A	Κατηγορία	Πόλη	Διεύθυνση	Αρ. Χρηστών
	Κατηγορίας Β			
47.	Κτηματολογικό Γραφείο Κατηγορίας Β	Καρδίτσα	Δεν έχει οριστικοποιηθεί	9
48.	Κτηματολογικό Γραφείο Κατηγορίας Β	Βόλος	Δεν έχει οριστικοποιηθεί	18
49.	Κτηματολογικό Γραφείο Κατηγορίας Β	Σκιάθος	Δεν έχει οριστικοποιηθεί	4
50.	Κτηματολογικό Γραφείο Κατηγορίας Β	Τρίκαλα	Δεν έχει οριστικοποιηθεί	19
51.	Κτηματολογικό Γραφείο Κατηγορίας Α	Ιονίων Νήσων – Κέρκυρα	Δεν έχει οριστικοποιηθεί	17
52.	Κτηματολογικό Γραφείο Κατηγορίας Β	Ζάκυνθος	Δεν έχει οριστικοποιηθεί	4
53.	Κτηματολογικό Γραφείο Κατηγορίας Β	Κεφαλληνία – Ιθάκη	Δεν έχει οριστικοποιηθεί	6
54.	Κτηματολογικό Γραφείο Κατηγορίας Β	Λευκάδα	Δεν έχει οριστικοποιηθεί	6
55.	Κτηματολογικό Γραφείο Κατηγορίας Α	Θεσσαλονίκης – Θεσσαλονίκη	Δεν έχει οριστικοποιηθεί	43
56.	Κτηματολογικό Γραφείο Κατηγορίας Β	Καλαμαριά	Δεν έχει οριστικοποιηθεί	32
57.	Κτηματολογικό Γραφείο Κατηγορίας Β	Λαγκαδάς	Δεν έχει οριστικοποιηθεί	5
58.	Κτηματολογικό Γραφείο Κατηγορίας Α	Κεντρικής Μακεδονίας – Θεσσαλονίκη	Δεν έχει οριστικοποιηθεί	28
59.	Κτηματολογικό Γραφείο Κατηγορίας Β	Βέροια	Δεν έχει οριστικοποιηθεί	17
60.	Κτηματολογικό Γραφείο Κατηγορίας Β	Κιλκίς	Δεν έχει οριστικοποιηθεί	7
61.	Κτηματολογικό Γραφείο	Έδεσσα	Δεν έχει οριστικοποιηθεί	11

A/A	Κατηγορία	Πόλη	Διεύθυνση	Αρ. Χρηστών
	Κατηγορίας Β			
62.	Κτηματολογικό Γραφείο Κατηγορίας Β	Γιαννιτσά	Δεν έχει οριστικοποιηθεί	9
63.	Κτηματολογικό Γραφείο Κατηγορίας Β	Κατερίνη	Δεν έχει οριστικοποιηθεί	8
64.	Κτηματολογικό Γραφείο Κατηγορίας Β	Σέρρες	Δεν έχει οριστικοποιηθεί	22
65.	Κτηματολογικό Γραφείο Κατηγορίας Β	Πολύγυρος	Δεν έχει οριστικοποιηθεί	18
66.	Κτηματολογικό Γραφείο Κατηγορίας Α	Κρήτης – Ηράκλειο	Δεν έχει οριστικοποιηθεί	26
67.	Κτηματολογικό Γραφείο Κατηγορίας Β	Άγιος Νικόλαος Λασιθί	Δεν έχει οριστικοποιηθεί	8
68.	Κτηματολογικό Γραφείο Κατηγορίας Β	Ρέθυμνο	Δεν έχει οριστικοποιηθεί	15
69.	Κτηματολογικό Γραφείο Κατηγορίας Β	Χανιά	Δεν έχει οριστικοποιηθεί	8
70.	Κτηματολογικό Γραφείο Κατηγορίας Α	Κυκλάδων – Ερμούπολη	Δεν έχει οριστικοποιηθεί	14
71.	Κτηματολογικό Γραφείο Κατηγορίας Β	Άνδρος	Δεν έχει οριστικοποιηθεί	4
72.	Κτηματολογικό Γραφείο Κατηγορίας Β	Θήρα	Δεν έχει οριστικοποιηθεί	3
73.	Κτηματολογικό Γραφείο Κατηγορίας Β	Τήνος	Δεν έχει οριστικοποιηθεί	4
74.	Κτηματολογικό Γραφείο Κατηγορίας Β	Μήλος	Δεν έχει οριστικοποιηθεί	3
75.	Κτηματολογικό Γραφείο Κατηγορίας Β	Μύκονος	Δεν έχει οριστικοποιηθεί	3
76.	Κτηματολογικό Γραφείο	Νάξος	Δεν έχει οριστικοποιηθεί	3

A/A	Κατηγορία	Πόλη	Διεύθυνση	Αρ. Χρηστών
	Κατηγορίας Β			
77.	Κτηματολογικό Γραφείο Κατηγορίας Β	Πάρος	Δεν έχει οριστικοποιηθεί	3
78.	Κτηματολογικό Γραφείο Κατηγορίας Α	Δωδεκανήσου – Ρόδος	Δεν έχει οριστικοποιηθεί	26
79.	Κτηματολογικό Γραφείο Κατηγορίας Β	Κάλυμνος	Δεν έχει οριστικοποιηθεί	3
80.	Κτηματολογικό Γραφείο Κατηγορίας Β	Λέρος	Δεν έχει οριστικοποιηθεί	3
81.	Κτηματολογικό Γραφείο Κατηγορίας Β	Πάτμος	Δεν έχει οριστικοποιηθεί	3
82.	Κτηματολογικό Γραφείο Κατηγορίας Β	Κάρπαθος	Δεν έχει οριστικοποιηθεί	3
83.	Κτηματολογικό Γραφείο Κατηγορίας Β	Κως	Δεν έχει οριστικοποιηθεί	3
84.	Κτηματολογικό Γραφείο Κατηγορίας Α	Πελοποννήσου – Τρίπολη	Δεν έχει οριστικοποιηθεί	22
85.	Κτηματολογικό Γραφείο Κατηγορίας Β	Ναύπλιο	Δεν έχει οριστικοποιηθεί	9
86.	Κτηματολογικό Γραφείο Κατηγορίας Β	Κόρινθος	Δεν έχει οριστικοποιηθεί	24
87.	Κτηματολογικό Γραφείο Κατηγορίας Β	Σπάρτη	Δεν έχει οριστικοποιηθεί	13
88.	Κτηματολογικό Γραφείο Κατηγορίας Β	Καλαμάτα	Δεν έχει οριστικοποιηθεί	13
89.	Κτηματολογικό Γραφείο Κατηγορίας Β	Κυπαρισσία	Δεν έχει οριστικοποιηθεί	6
90.	Κτηματολογικό Γραφείο Κατηγορίας Α	Στερεάς Ελλάδας – Λαμία	Δεν έχει οριστικοποιηθεί	25
91.	Κτηματολογικό Γραφείο	Λιβαδειά	Δεν έχει οριστικοποιηθεί	5

A/A	Κατηγορία	Πόλη	Διεύθυνση	Αρ. Χρηστών
	Κατηγορίας Β			
92.	Κτηματολογικό Γραφείο Κατηγορίας Β	Θήβα	Δεν έχει οριστικοποιηθεί	5
93.	Κτηματολογικό Γραφείο Κατηγορίας Β	Χαλκίδα	Δεν έχει οριστικοποιηθεί	28
94.	Κτηματολογικό Γραφείο Κατηγορίας Β	Καρπενήσι	Δεν έχει οριστικοποιηθεί	3
95.	Κτηματολογικό Γραφείο Κατηγορίας Β	Άμφισσα	Δεν έχει οριστικοποιηθεί	4

ΠΑΡΑΡΤΗΜΑ VI – Υπόδειγμα Οικονομικής Προσφοράς (Προσαρμοσμένο από την Αναθέτουσα Αρχή)

Πίνακας Οικονομικής Προσφοράς 1: Συγκεντρωτικό Κόστος Προσφοράς

A/A	CPV	ΠΡΟΫΠΟΛΟΓΙΣΜΟΣ ΧΩΡΙΣ ΦΠΑ	Περιγραφή	Συνολική Τιμή (χωρίς ΦΠΑ)	Συνολική Τιμή (με ΦΠΑ)
1.	72700000-7	5.673.506,39€	Υπηρεσίες Διασύνδεσης		
2.	64215000-6	750.000,00€	Υπηρεσίες Τηλεφωνίας		
3.	72315000-6	446.493,61€	Υπηρεσίες Προετοιμασίας και Σχεδιασμού		
4.			Υπηρεσίες Εγκατάστασης και Παραμετροποίησης		
5.			Υπηρεσίες Μετάπτωσης Δικτυακής και Τηλεφωνικής Υποδομής		
6.			Υπηρεσίες Υποστήριξης Παραγωγικής Λειτουργίας 1ου Έτους		
7.			Υπηρεσίες Υποστήριξης Παραγωγικής Λειτουργίας 2ου Έτους		
8.			Υπηρεσίες Υποστήριξης Παραγωγικής Λειτουργίας 3ου Έτους		
9.			Υπηρεσίες Εκπαίδευσης		
10.			Συμβουλευτικές Υπηρεσίες		
11.			Υπηρεσίες Υποστήριξης Παραγωγικής Λειτουργίας 4ου Έτους		
12.	32420000-3	450.000,00€	Προσφερόμενος Εξοπλισμός		
		7.320.000€	Γενικό Σύνολο Κ:	Κ	

Πίνακας Οικονομικής Προσφοράς 2: Υπηρεσίες Διασύνδεσης

ΕΤΑΙΡΙΑ Ή ΥΠΕΡΓΟΛΑΒΟΣ	ΑΝΤΙΚΕΙΜΕΝΟ / ΠΕΡΙΓΡΑΦΗ (ΚΑΤΗΓΟΡΙΑ ΕΙΔΟΥΣ)	ΤΥΠΟΣ ΔΙΑΣΥΝΔΕΣΗΣ	ΔΙΑΡΚΕΙΑ (ΜΗΝΕΣ)* (Α)	ΚΟΣΤΟΣ ΕΓΚΑΤΑΣΤΑΣΗΣ (Β)	ΜΗΝΙΑΙΟ ΠΑΓΙΟ (Γ)	ΠΟΣΟΤΗΤΑ (Δ)	ΣΥΝΟΛΟ = [(Β) * (Δ)] + [(Α) * (Γ) * (Δ)]	ΦΠΑ	ΣΥΝΟΛΟ ΜΕ ΦΠΑ
	Διασύνδεση Data Center – Disaster Recovery Center	Διασύνδεση Τύπου 6	48			2			
	Διασύνδεση με το Internet	Διασύνδεση Τύπου 5	48			1			
	Διασύνδεση κεντρικών γραφείων Αναθέτουσας Αρχής με DC	Διασύνδεση Τύπου 6	48			5			
	Διασύνδεση DC VPN1, VPN2	Διασύνδεση Τύπου 6	48			1			
	Διασύνδεση DRC VPN1, VPN2	Διασύνδεση Τύπου 6	48			1			
	Διασύνδεση Έκαστου Γραφείου Κτηματογράφησης (Φυσική και λογική διασύνδεση VPN1)	Απαιτούμενη: Κύρια Σύνδεση: Διασύνδεση Τύπου 3 Εφεδρική Σύνδεση: Διασύνδεση Τύπου 1	48			500			
	Διασύνδεση Έκαστου Κτηματολογικού Γραφείου (Φυσική και λογική διασύνδεση – VPN2)	Κύρια Σύνδεση: Διασύνδεση Τύπου 4 Εφεδρική Σύνδεση: Διασύνδεση	48			17			

	Κτηματολογικά Γραφεία Κατηγορίας Α	Τύπου 3							
	Διασύνδεση Έκαστου Κτηματολογικού Γραφείου (Φυσική και λογική διασύνδεση VPN2) – Κτηματολογικά Γραφεία Κατηγορίας Β	Απαιτούμενη: Κύρια Σύνδεση: Διασύνδεση Τύπου 3 Εφεδρική Σύνδεση: Διασύνδεση Τύπου 1	48			76			
	DNS Hosting		48						
	Άλλες Υπηρεσίες (Να αναλυθεί περαιτέρω)								
						ΥΠΟΣΥΝΟΛΟ			

ΣΗΜΕΙΩΣΗ: διάρκεια σε μήνες είναι ενδεικτική και θα διαμορφωθεί ανά σημείο, με την έναρξη εντολή εργασιών.

Πίνακας Οικονομικής Προσφοράς 3: Υπηρεσίες Τηλεφωνίας

A/A	Περιγραφή	Σύνολο
1.	Υπηρεσίες Τηλεφωνίας για τα Σημεία Παρουσίας του Ελληνικού Κτηματολογίου – Υποσύνολο 1	
2.	Κόστος Παροχής Σύντομου Κωδικού Πανελλαδικής Εμβέλειας – Υποσύνολο 2	
ΥΠΟΣΥΝΟΛΟ:		

Πίνακας Οικονομικής Προσφοράς 3.1: Υπηρεσίες Τηλεφωνίας για τα Σημεία Παρουσίας του Ελληνικού Κτηματολογίου

A/A	Έδρα	Είδος Γραφείου	Απαιτήσεις Σημείων (μια εκ των δύο στηλών)		Εκτιμώμενοι Χρόνοι Ομιλίας			ΤΙΜΟΛΟΓΗΣΗ							
			Απαιτούμενος Αριθμός Χρηστών (Α)	Απαιτούμενος Αριθμός Καναλιών (Β)	Κλήσεις προς Σταθερά (λεπτά / μήνα) (Γ)	Κλήσεις προς Κινητά (λεπτά / μήνα) (Δ)	Διεθνείς Κλήσεις προς Ευρωπαϊκή Ένωση (λεπτά / μήνα) (Ε)	Διάρκεια (μήνες) (ΣΤ)	Υλικοτεχνική Υποδομή (Μηνιαίο Κόστος) (Ζ)	ΠΑΓΙΑ ΤΕΛΗ		ΚΟΣΤΟΣ ΟΜΙΛΙΑΣ			ΣΥΝΟΛΟ (Π)*
										Εφάπαξ Τέλη (Η)	Μηνιαία Τέλη (Θ)	Σταθερά (Ι)	Κινητά (ΙΑ)	Διεθνή ΕΕ (ΙΒ)	
1	Κεντρικά Αναθέτουσας Αρχής	Κεντρικά	400	160	48000	24000	120	48							
2	Κεντρικά Αναθέτουσας Αρχής (Θεσ/νίκη) και Κ/Γ ΘΕΣ/ΝΙΚΗ	Κεντρικά	100	40	7200	2700	20	48							
3	ΣΑΛΑΜΙΝΑΣ	Κτηματολογικό Γραφείο	8	3	1200	120	0	48							

		Κατηγορίας Β													
4	ΑΝ.ΜΑΚΕΔΟΝΙΑΣ & ΘΡΑΚΗΣ - ΚΟΜΟΤΗΝΗ	Κτηματολογικό Γραφείο Κατηγορίας Α	21	8	3192	244	0	48							
5	ΔΡΑΜΑΣ	Κτηματολογικό Γραφείο Κατηγορίας Β	8	3	1216	93	0	48							
6	ΑΛΕΞΑΝΔΡΟΥ ΠΟΛΗΣ	Κτηματολογικό Γραφείο Κατηγορίας Β	7	3	1064	81	0	48							
7	ΟΡΕΣΤΙΑΔΑΣ	Κτηματολογικό Γραφείο Κατηγορίας Β	5	2	760	58	0	48							
8	ΚΑΒΑΛΑΣ	Κτηματολογικό Γραφείο Κατηγορίας Β	16	6	2432	186	0	48							
9	ΞΑΝΘΗΣ	Κτηματολογικό Γραφείο Κατηγορίας Β	9	4	1368	104	0	48							
10	ΑΘΗΝΩΝ - ΑΘΗΝΑ	Κτηματολογικό Γραφείο Κατηγορίας Α	51	20	7752	592	0	48							
11	ΗΛΙΟΥΠΟΛΕΩΣ	Κτηματολογικό Γραφείο Κατηγορίας Β	18	7	2736	209	0	48							
12	ΧΑΛΑΝΔΡΙΟΥ	Κτηματολογικό	14	6	2128	162	0	48							

		Γραφεία Κατηγορίας B													
13	ΠΕΡΙΣΤΕΡΙΟΥ	Κτηματολο γικό Γραφεία Κατηγορίας B	18	7	2736	209	0	48							
14	ΚΑΛΛΙΘΕΑΣ	Κτηματολο γικό Γραφεία Κατηγορίας B	6	2	912	70	0	48							
15	ΑΤΤΙΚΗΣ - ΚΟΡΩΠΙ	Κτηματολο γικό Γραφεία Κατηγορίας A	52	21	7904	603	0	48							
16	ΑΜΑΡΟΥΣΙΟΥ	Κτηματολο γικό Γραφεία Κατηγορίας B	15	6	2280	174	0	48							
17	ΝΕΑΣ ΙΩΝΙΑΣ	Κτηματολο γικό Γραφεία Κατηγορίας B	15	6	2280	174	0	48							
18	ΚΗΦΙΣΙΑΣ	Κτηματολο γικό Γραφεία Κατηγορίας B	10	4	1520	116	0	48							
19	ΑΧΑΡΝΩΝ	Κτηματολο γικό Γραφεία Κατηγορίας B	27	11	4104	313	0	48							
20	ΕΛΕΥΣΙΝΑΣ	Κτηματολο γικό Γραφεία Κατηγορίας B	9	4	1368	104	0	48							

21	ΜΑΡΑΘΩΝΑ	Κτηματολογικό Γραφείο Κατηγορίας Β	20	8	3040	232	0	48							
22	ΠΕΙΡΑΙΩΣ & ΝΗΣΩΝ - ΠΕΙΡΑΙΑΣ	Κτηματολογικό Γραφείο Κατηγορίας Α	36	14	5472	418	0	48							
23	ΓΛΥΦΑΔΑΣ	Κτηματολογικό Γραφείο Κατηγορίας Β	9	4	1368	104	0	48							
24	ΠΑΛΛΙΟΥ ΦΑΛΗΡΟΥ	Κτηματολογικό Γραφείο Κατηγορίας Β	22	9	3344	255	0	48							
25	ΒΟΡΕΙΟΥ ΑΙΓΑΙΟΥ - ΜΥΤΙΛΗΝΗ	Κτηματολογικό Γραφείο Κατηγορίας Α	16	6	2432	186	0	48							
26	ΙΚΑΡΙΑΣ	Κτηματολογικό Γραφείο Κατηγορίας Β	3	2	456	58	0	48							
27	ΛΗΜΝΟΥ	Κτηματολογικό Γραφείο Κατηγορίας Β	3	2	456	58	0	48							
28	ΣΑΜΟΥ	Κτηματολογικό Γραφείο Κατηγορίας Β	3	2	456	58	0	48							
29	ΧΙΟΥ	Κτηματολογικό Γραφείο Κατηγορίας	5	2	760	58	0	48							

		Β													
30	ΔΥΤΙΚΗΣ ΕΛΛΑΔΟΣ - ΠΑΤΡΑ	Κτηματολο γικό Γραφεία Κατηγορίας Α	29	12	4408	336	0	48							
31	ΑΙΓΙΟΥ	Κτηματολο γικό Γραφεία Κατηγορίας Β	9	4	1368	104	0	48							
32	ΜΕΣΟΛΟΓΓΙΟΥ	Κτηματολο γικό Γραφεία Κατηγορίας Β	9	4	1368	104	0	48							
33	ΑΓΡΙΝΙΟΥ	Κτηματολο γικό Γραφεία Κατηγορίας Β	12	5	1824	139	0	48							
34	ΠΥΡΓΟΥ	Κτηματολο γικό Γραφεία Κατηγορίας Β	14	6	2128	162	0	48							
35	ΑΜΑΛΙΑΔΑΣ	Κτηματολο γικό Γραφεία Κατηγορίας Β	7	3	1064	81	0	48							
36	ΔΥΤΙΚΗΣ ΜΑΚΕΔΟΝΙΑΣ - ΚΟΖΑΝΗ	Κτηματολο γικό Γραφεία Κατηγορίας Α	18	7	2736	209	0	48							
37	ΕΟΡΔΑΙΑΣ	Κτηματολο γικό Γραφεία Κατηγορίας Β	5	2	760	58	0	48							
38	ΓΡΕΒΕΝΩΝ	Κτηματολο γικό	5	2	760	58	0	48							

47	ΚΑΡΔΙΤΣΑΣ	Κτηματολογικό Γραφείο Κατηγορίας Β	9	4	1368	104	0	48							
48	ΒΟΛΟΥ	Κτηματολογικό Γραφείο Κατηγορίας Β	18	7	2736	209	0	48							
49	ΣΚΙΑΘΟΥ	Κτηματολογικό Γραφείο Κατηγορίας Β	4	2	608	46	0	48							
50	ΤΡΙΚΑΛΩΝ	Κτηματολογικό Γραφείο Κατηγορίας Β	19	8	2888	220	0	48							
51	ΙΟΝΙΩΝ ΝΗΣΩΝ - ΚΕΡΚΥΡΑ	Κτηματολογικό Γραφείο Κατηγορίας Α	17	7	2584	197	0	48							
52	ΖΑΚΥΝΘΟΥ	Κτηματολογικό Γραφείο Κατηγορίας Β	4	2	608	46	0	48							
53	ΚΕΦΑΛΛΗΝΙΑΣ - ΙΘΑΚΗΣ	Κτηματολογικό Γραφείο Κατηγορίας Β	6	2	912	70	0	48							
54	ΛΕΥΚΑΔΑΣ	Κτηματολογικό Γραφείο Κατηγορίας Β	6	2	912	70	0	48							
55	ΘΕΣΣΑΛΟΝΙΚΗ Σ - ΘΕΣΣΑΛΟΝΙΚΗ	Κτηματολογικό Γραφείο Κατηγορίας	43	17	6536	499	0	48							

		A													
56	ΚΑΛΑΜΑΡΙΑΣ	Κτηματολογικό Γραφείο Κατηγορίας B	32	13	4864	371	0	48							
57	ΛΑΓΚΑΔΑ	Κτηματολογικό Γραφείο Κατηγορίας B	5	2	760	58	0	48							
58	ΚΕΝΤΡΙΚΗΣ ΜΑΚΕΔΟΝΙΑΣ - ΘΕΣΣΑΛΟΝΙΚΗ	Κτηματολογικό Γραφείο Κατηγορίας A	28	11	4256	325	0	48							
59	ΒΕΡΟΙΑΣ	Κτηματολογικό Γραφείο Κατηγορίας B	17	7	2584	197	0	48							
60	ΚΙΛΚΙΣ	Κτηματολογικό Γραφείο Κατηγορίας B	7	3	1064	81	0	48							
61	ΕΔΕΣΣΑΣ	Κτηματολογικό Γραφείο Κατηγορίας B	11	4	1672	128	0	48							
62	ΓΙΑΝΝΙΤΣΩΝ	Κτηματολογικό Γραφείο Κατηγορίας B	9	4	1368	104	0	48							
63	ΚΑΤΕΡΙΝΗΣ	Κτηματολογικό Γραφείο Κατηγορίας B	8	3	1216	93	0	48							
64	ΣΕΡΡΩΝ	Κτηματολογικό	22	9	3344	255	0	48							

		Γραφεία Κατηγορίας B													
65	ΠΟΛΥΓΥΡΟΥ	Κτηματολο γικό Γραφεία Κατηγορίας B	18	7	2736	209	0	48							
66	ΚΡΗΤΗΣ - ΗΡΑΚΛΕΙΟ	Κτηματολο γικό Γραφεία Κατηγορίας A	26	10	3952	302	0	48							
67	ΑΓΙΟΥ ΝΙΚΟΛΑΟΥ ΛΑΣΙΘΙΟΥ	Κτηματολο γικό Γραφεία Κατηγορίας B	8	3	1216	93	0	48							
68	ΡΕΘΥΜΝΟΥ	Κτηματολο γικό Γραφεία Κατηγορίας B	15	6	2280	174	0	48							
69	ΧΑΝΙΩΝ	Κτηματολο γικό Γραφεία Κατηγορίας B	8	3	1216	93	0	48							
70	ΚΥΚΛΑΔΩΝ - ΕΡΜΟΥΠΟΛΗ	Κτηματολο γικό Γραφεία Κατηγορίας A	14	6	2128	162	0	48							
71	ΑΝΔΡΟΥ	Κτηματολο γικό Γραφεία Κατηγορίας B	4	2	608	46	0	48							
72	ΘΗΡΑΣ	Κτηματολο γικό Γραφεία Κατηγορίας B	3	2	456	58	0	48							

73	ΤΗΝΟΥ	Κτηματολογικό Γραφείο Κατηγορίας Β	4	2	608	46	0	48							
74	ΜΗΛΟΥ	Κτηματολογικό Γραφείο Κατηγορίας Β	3	2	456	58	0	48							
75	ΜΥΚΟΝΟΥ	Κτηματολογικό Γραφείο Κατηγορίας Β	3	2	456	58	0	48							
76	ΝΑΞΟΥ	Κτηματολογικό Γραφείο Κατηγορίας Β	3	2	456	58	0	48							
77	ΠΑΡΟΥ	Κτηματολογικό Γραφείο Κατηγορίας Β	3	2	456	58	0	48							
78	ΔΩΔΕΚΑΝΗΣΟΣ Υ - ΡΟΔΟΣ	Κτηματολογικό Γραφείο Κατηγορίας Α	26	10	3952	302	0	48							
79	ΚΑΛΥΜΝΟΥ	Κτηματολογικό Γραφείο Κατηγορίας Β	3	2	456	58	0	48							
80	ΛΕΡΟΥ	Κτηματολογικό Γραφείο Κατηγορίας Β	3	2	456	58	0	48							
81	ΠΑΤΜΟΥ	Κτηματολογικό Γραφείο Κατηγορίας	3	2	456	58	0	48							

		Β													
82	ΚΑΡΠΑΘΟΥ	Κτηματολογικό Γραφείο Κατηγορίας Β	3	2	456	58	0	48							
83	ΚΩ	Κτηματολογικό Γραφείο Κατηγορίας Β	3	2	456	58	0	48							
84	ΠΕΛΟΠΟΝΗΣΣΟΥ - ΤΡΙΠΟΛΗ	Κτηματολογικό Γραφείο Κατηγορίας Α	22	9	3344	255	0	48							
85	ΝΑΥΠΛΙΟΥ	Κτηματολογικό Γραφείο Κατηγορίας Β	9	4	1368	104	0	48							
86	ΚΟΡΙΝΘΟΥ	Κτηματολογικό Γραφείο Κατηγορίας Β	24	10	3648	278	0	48							
87	ΣΠΑΡΤΗΣ	Κτηματολογικό Γραφείο Κατηγορίας Β	13	5	1976	151	0	48							
88	ΚΑΛΑΜΑΤΑΣ	Κτηματολογικό Γραφείο Κατηγορίας Β	13	5	1976	151	0	48							
89	ΚΥΠΑΡΙΣΣΙΑΣ	Κτηματολογικό Γραφείο Κατηγορίας Β	6	2	912	70	0	48							
90	ΣΤΕΡΕΑΣ ΕΛΛΑΔΟΣ	Κτηματολογικό	25	10	3800	290	0	48							

	ΛΑΜΙΑ	Γραφεία Κατηγορίας Α																
91	ΛΙΒΑΔΕΙΑΣ	Κτηματολο γικό Γραφεία Κατηγορίας Β	5	2	760	58	0	48										
92	ΘΗΒΑΣ	Κτηματολο γικό Γραφεία Κατηγορίας Β	5	2	760	58	0	48										
93	ΧΑΛΚΙΔΑΣ	Κτηματολο γικό Γραφεία Κατηγορίας Β	28	11	4256	325	0	48										
94	ΚΑΡΠΕΝΗΣΙΟΥ	Κτηματολο γικό Γραφεία Κατηγορίας Β	3	2	456	58	0	48										
95	ΑΜΦΙΣΣΑΣ	Κτηματολο γικό Γραφεία Κατηγορίας Β	4	2	608	46	0	48										
ΥΠΟΣΥΝΟΛΟ 1:																		

$$*(\Pi) = [(A) * (Z) * (\Sigma T)] + \{ (H) + [(\Sigma T) * (\Theta)] \} + \{ [(I) * (I) * (\Sigma T)] + [(A) * (IA) * (\Sigma T)] + [(E) * (IB) * (\Sigma T)] \}$$

ΣΗΜΕΙΩΣΗ: Για κλήσεις προς προορισμούς που δεν αναφέρονται στον ανωτέρω πίνακα (πχ πενταψήφιοι, κλήσεις εκτός ΕΕ κλπ) η χρέωση θα γίνεται βάσει του επίσημου τιμοκαταλόγου του Αναδόχου

Πίνακας Οικονομικής Προσφοράς 3.2: Κόστος Παροχής Σύντομου Κωδικού Πανελλαδικής Εμβέλειας

Α/Α	Περιγραφή	Κόστος Προμήθειας και Διατήρησης		Τέλη Χρήσης			ΥΠΟΣΥΝΟΛΟ 2
		Εφάπαξ Τέλη	Ετήσιο Τέλος	Εφάπαξ Τέλη Ενεργοποίησης	Εφάπαξ Τέλη Σύνδεσης	Μηνιαία Τέλη	
1	Σύντομος Κωδικός Τηλεφωνικής Πανελλαδικής Εμβέλειας						

Πίνακας Οικονομικής Προσφοράς 4: Υπηρεσίες Προετοιμασίας και Σχεδιασμού

ΔΡΑΣΤΗΡΙΟΤΗΤΑ	ΡΟΛΟΣ	ΕΤΑΙΡΙΑ Ή ΥΠΕΡΓΟΛΑΒΟΣ	ΑΠΑΣΧΟΛΗΣΗ (ΣΕ Α/Μ)	ΚΟΣΤΟΣ Α/Μ	ΣΥΝΟΛΟ	ΦΠΑ	ΣΥΝΟΛΟ ΜΕ ΦΠΑ
ΥΠΟΣΥΝΟΛΟ							

Πίνακας Οικονομικής Προσφοράς 5: Υπηρεσίες Εγκατάστασης και Παραμετροποίησης

ΔΡΑΣΤΗΡΙΟΤΗΤΑ	ΡΟΛΟΣ	ΕΤΑΙΡΙΑ Ή ΥΠΕΡΓΟΛΑΒΟΣ	ΑΠΑΣΧΟΛΗΣΗ (ΣΕ Α/Μ)	ΚΟΣΤΟΣ Α/Μ	ΣΥΝΟΛΟ	ΦΠΑ	ΣΥΝΟΛΟ ΜΕ ΦΠΑ
ΥΠΟΣΥΝΟΛΟ							

Πίνακας Οικονομικής Προσφοράς 6: Υπηρεσίες Μετάπτωσης Δικτυακής και Τηλεφωνικής Υποδομής

ΔΡΑΣΤΗΡΙΟΤΗΤΑ	ΡΟΛΟΣ	ΕΤΑΙΡΙΑ Ή ΥΠΕΡΓΟΛΑΒΟΣ	ΑΠΑΣΧΟΛΗΣΗ (ΣΕ Α/Μ)	ΚΟΣΤΟΣ Α/Μ	ΣΥΝΟΛΟ	ΦΠΑ	ΣΥΝΟΛΟ ΜΕ ΦΠΑ
ΥΠΟΣΥΝΟΛΟ							

Πίνακας Οικονομικής Προσφοράς 7: Προσφερόμενος Εξοπλισμός

ΕΤΑΙΡΙΑ Ή ΥΠΕΡΓΟΛΑΒΟΣ	ΑΝΤΙΚΕΙΜΕΝΟ / ΠΕΡΙΓΡΑΦΗ (ΚΑΤΗΓΟΡΙΑ ΕΙΔΟΥΣ)	ΤΟΠΟΣ ΕΓΚΑΤΑΣΤΑΣΗΣ	ΚΑΤΑΣΚΕΥΑΣΤΗΣ	ΜΟΝΤΕΛΟ	ΠΟΣΟΤΗΤΑ / ΜΟΝΑΔΑ ΜΕΤΡΗΣΗΣ	ΤΙΜΗ ΜΟΝΑΔΟΣ	ΣΥΝΟΛΟ	ΦΠΑ	ΣΥΝΟΛΟ ΜΕ ΦΠΑ
	ΔΡΟΜΟΛΟΓΗΤΕ				61				
	ΜΕΤΑΓΩΓΕΙΣ				62				
ΥΠΟΣΥΝΟΛΟ									

Πίνακας Οικονομικής Προσφοράς 8: Υπηρεσίες Εκπαίδευσης

ΤΙΤΛΟΣ	ΔΙΑΡΚΕΙΑ	ΤΟΠΟΣ ΕΚΠΑΙΔΕΥΣΗΣ	ΕΚΠΑΙΔΕΥΤΙΚΟΣ ΟΡΓΑΝΙΣΜΟΣ	ΣΥΜΜΕΤΕΧΟΝΤΕΣ	ΚΟΣΤΟΣ / ΣΥΜΜΕΤΕΧΟΝΤΑ	ΣΥΝΟΛΟ	ΦΠΑ	ΣΥΝΟΛΟ ΜΕ ΦΠΑ
ΥΠΟΣΥΝΟΛΟ								

που δεν εμπίπτει στις υπηρεσίες του SLA, αλλά είναι παρόμοιος με αυτόν.								
Επίλυση προβλήματος (εντός SLA). Η Αναθέτουσα Αρχή μπορεί να ζητήσει από τον Ανάδοχο να επιλύσει κάποιο πρόβλημα που έχει παρουσιαστεί στον εξοπλισμό που εμπίπτει στις υπηρεσίες του SLA.								
ΥΠΟΣΥΝΟΛΟ								

**Ο υποψήφιος Ανάδοχος μπορεί να δηλώσει περισσότερα του ενός ατόμου ανά δραστηριότητα.*

**ΠΑΡΑΡΤΗΜΑ VII – Υποδείγματα Εγγυητικών Επιστολών
(Προσαρμοσμένο από την Αναθέτουσα Αρχή)**

ΥΠΟΔΕΙΓΜΑ 1: ΕΓΓΥΗΤΙΚΗ ΕΠΙΣΤΟΛΗ ΣΥΜΜΕΤΟΧΗΣ

Εκδότης.....

Ημερομηνία/ έκδοσης.....

Τόπος έκδοσης

Προς την:

ΕΛΛΗΝΙΚΟ ΚΤΗΜΑΤΟΛΟΓΙΟ

Λεωφ. Μεσογείων 288

155 62 Χολαργός

ΕΓΓΥΗΤΙΚΗ ΕΠΙΣΤΟΛΗ ΥΠ' ΑΡΙΘΜ

ΓΙΑ ΠΟΣΟ.....ΕΥΡΩ

Εκδότης (Πλήρης επωνυμία Πιστωτικού Ιδρύματος / ΕΝΙΑΙΟ ΤΑΜΕΙΟ
ΑΝΕΞΑΡΤΗΤΑ ΑΠΑΣΧΟΛΟΥΜΕΝΩΝ - ΤΟΜΕΑΣ ΣΥΝΤΑΞΗΣ ΜΗΧΑΝΙΚΩΝ ΚΑΙ
ΕΡΓΟΛΗΠΤΩΝ ΔΗΜΟΣΙΩΝ ΕΡΓΩΝ (Ε.Τ.Α.Α.-Τ.Σ.Μ.Ε.Δ.Ε.)

Ημερομηνία έκδοσης

.....

Προς: (Πλήρης επωνυμία Αναθέτουσας Αρχής/Αναθέτοντος Φορέα¹).....

(Διεύθυνση Αναθέτουσας Αρχής/Αναθέτοντος Φορέα)².....

Εγγύηση μας υπ' αριθμ. ποσού
ευρώ³.

Έχουμε την τιμή να σας γνωρίσουμε ότι εγγυόμαστε με την παρούσα επιστολή ανέκκλητα και ανεπιφύλακτα
παραιτούμενοι του δικαιώματος της διαιρέσεως και διζήσεως μέχρι του ποσού των
ευρώ.....⁴ υπέρ του:

(i) [σε περίπτωση φυσικού προσώπου]: (ονοματεπώνυμο, πατρώνυμο), ΑΦΜ:
..... (διεύθυνση), ή

(ii) [σε περίπτωση νομικού προσώπου]: (πλήρη επωνυμία), ΑΦΜ:
(διεύθυνση), ή

(iii) [σε περίπτωση ένωσης ή κοινοπραξίας:] των φυσικών / νομικών προσώπων

α) (πλήρη επωνυμία), ΑΦΜ: (διεύθυνση) β)

(πλήρη επωνυμία), ΑΦΜ: (διεύθυνση)

γ) (πλήρη επωνυμία), ΑΦΜ: (διεύθυνση)⁵

ατομικά και για κάθε μία από αυτές και ως αλληλέγγυα και εις ολόκληρο υπόχρεων μεταξύ τους, εκ της
ιδιότητάς τους ως μελών της ένωσης ή κοινοπραξίας,

1 Όπως ορίζεται στα έγγραφα της σύμβασης.

2 Όπως ορίζεται στα έγγραφα της σύμβασης.

3 Το ύψος της εγγυητικής επιστολής συμμετοχής καθορίζεται στα έγγραφα της σύμβασης σε συγκεκριμένο χρηματικό ποσό και δε μπορεί να υπερβαίνει το 2% της προεκτιμώμενης αξίας της σύμβασης. Αναγράφεται ολογράφως και σε παρένθεση αριθμητικώς. Στο ποσό δεν υπολογίζεται ο ΦΠΑ (άρθρο 72 ν.4412/2016).

4.ο.π. υποσ.3.

για τη συμμετοχή του/της/τους σύμφωνα με την (αριθμό/ ημερομηνία) Διακήρυξη / Πρόσκληση / Πρόσκληση Εκδήλωσης Ενδιαφέροντος ⁶ της/του (Αναθέτουσας Αρχής/Αναθέτοντος φορέα), για την ανάδειξη αναδόχου για την ανάθεση της σύμβασης: “(τίτλος σύμβασης)” / για το / α τμήμα/ τα⁷

Η παρούσα εγγύηση καλύπτει μόνο τις από τη συμμετοχή στη ανωτέρω απορρέουσες υποχρεώσεις του/της (υπέρ ου η εγγύηση) καθ' όλο τον χρόνο ισχύος της.

Το παραπάνω ποσό τηρείται στη διάθεσή σας και θα καταβληθεί ολικά ή μερικά χωρίς καμία από μέρους μας αντίρρηση, αμφισβήτηση ή ένσταση και χωρίς να ερευνηθεί το βάσιμο ή μη της απαίτησής σας μέσα σε πέντε (5) ημέρες από την απλή έγγραφη ειδοποίησή σας.

Η παρούσα ισχύει μέχρι και την⁸

ή

Η παρούσα ισχύει μέχρις ότου αυτή μας επιστραφεί ή μέχρις ότου λάβουμε έγγραφη δήλωσή σας ότι μπορούμε να θεωρήσουμε την Τράπεζα μας απαλλαγμένη από κάθε σχετική υποχρέωση εγγυοδοσίας μας.

Σε περίπτωση κατάπτωσης της εγγύησης, το ποσό της κατάπτωσης υπόκειται στο εκάστοτε ισχύον πάγιο τέλος χαρτοσήμου.

Αποδεχόμαστε να παρατείνουμε την ισχύ της εγγύησης ύστερα από έγγραφο της Υπηρεσίας σας, στο οποίο επισυνάπτεται η συναίνεση του υπέρ ου για την παράταση της προσφοράς, σύμφωνα με το άρθρο ... της Διακήρυξης / Πρόσκλησης/ Πρόσκλησης Εκδήλωσης Ενδιαφέροντος, με την προϋπόθεση ότι το σχετικό αίτημα σας θα μας υποβληθεί πριν από την ημερομηνία λήξης της⁹.

Βεβαιώνουμε υπεύθυνα ότι το ποσό των εγγυητικών επιστολών που έχουν δοθεί, συνυπολογίζοντας και το ποσό της παρούσας, δεν υπερβαίνει το όριο των εγγυήσεων που έχουμε το δικαίωμα να εκδίδουμε ¹⁰.

(Εξουσιοδοτημένη Υπογραφή)

5 Συμπληρώνεται με όλα τα μέλη της ένωσης / κοινοπραξίας.

6 Συνοπτική περιγραφή των προς προμήθεια αγαθών / υπηρεσιών.

7 Εφόσον η εγγυητική επιστολή αφορά σε προσφορά τμήματος/τμημάτων της Διακήρυξης/Πρόσκλησης/Πρόσκλησης Εκδήλωσης Ενδιαφέροντος, σύμφωνα με τα οριζόμενα στα έγγραφα της σύμβασης, συμπληρώνεται ο αύξων αριθμός του/ων τμήματος/τμημάτων για το /α οποίο /α υποβάλλεται προσφορά.

8 ΣΗΜΕΙΩΣΗ ΓΙΑ ΤΗΝ ΤΡΑΠΕΖΑ: Ο χρόνος ισχύος πρέπει να είναι μεγαλύτερος τουλάχιστον κατά τριάντα (30) ημέρες του χρόνου ισχύος της προσφοράς, όπως αυτός ορίζεται στα έγγραφα της σύμβασης (άρθρο 72 παρ.1περ. α, εδαφ. δ' του ν.4412/2016).

9 Άρθρο 72 παρ.1περ. α, εδαφ. ε' του ν.4412/2016.

10.Ο καθορισμός ανωτάτου ορίου έκδοσης των εγγυητικών επιστολών από τις τράπεζες που λειτουργούν στην Ελλάδα θεσμοθετήθηκε με την υπ'αριθ. 2028691/4534/03.08.1995 (ΦΕΚ Β' 740/28.08.1995) απόφαση του Υπουργού Οικονομικών, με την οποία και κατέστη υποχρεωτική και η αναγραφή της σχετικής υπεύθυνης δήλωσης στην εγγυητική επιστολή

ΥΠΟΔΕΙΓΜΑ 2: ΕΓΓΥΗΤΙΚΗ ΕΠΙΣΤΟΛΗ ΚΑΛΗΣ ΕΚΤΕΛΕΣΗΣ

Εκδότης.....

Ημερομηνία/έκδοσης.....

Τόπος έκδοσης

Προς την:

ΕΛΛΗΝΙΚΟ ΚΤΗΜΑΤΟΛΟΓΙΟ

Λεωφ. Μεσογείων 288

155 62 Χολαργός

ΕΓΓΥΗΤΙΚΗ ΕΠΙΣΤΟΛΗ ΥΠ' ΑΡΙΘΜ.....

ΓΙΑ ΠΟΣΟ.....ΕΥΡΩ

Εκδότης (Πλήρης επωνυμία Πιστωτικού Ιδρύματος / ΕΝΙΑΙΟ ΤΑΜΕΙΟ ΑΝΕΞΑΡΤΗΤΑ ΑΠΑΣΧΟΛΟΥΜΕΝΩΝ - ΤΟΜΕΑΣ ΣΥΝΤΑΞΗΣ ΜΗΧΑΝΙΚΩΝ ΚΑΙ ΕΡΓΟΛΗΠΤΩΝ ΔΗΜΟΣΙΩΝ ΕΡΓΩΝ (Ε.Τ.Α.Α.-Τ.Σ.Μ.Ε.Δ.Ε.)

Ημερομηνία έκδοσης

Προς: (Πλήρης επωνυμία Αναθέτουσας Αρχής/Αναθέτοντος Φορέα1)..... (Διεύθυνση Αναθέτουσας Αρχής/Αναθέτοντος Φορέα)2.....

Εγγύηση μας υπ' αριθμ. ποσού ευρώ³.

Έχουμε την τιμή να σας γνωρίσουμε ότι εγγυόμαστε με την παρούσα επιστολή ανέκκλητα και ανεπιφύλακτα παραιτούμενοι του δικαιώματος της διαιρέσεως και διζήσεως μέχρι του ποσού των ευρώ.....⁴

υπέρ του:

(i) [σε περίπτωση φυσικού προσώπου]: (ονοματεπώνυμο, πατρώνυμο), ΑΦΜ: (διεύθυνση), ή

(ii) [σε περίπτωση νομικού προσώπου]: (πλήρη επωνυμία), ΑΦΜ: (διεύθυνση), ή

(iii) [σε περίπτωση ένωσης ή κοινοπραξίας:] των φυσικών / νομικών προσώπων

α) (πλήρη επωνυμία), ΑΦΜ: (διεύθυνση) β) (πλήρη επωνυμία), ΑΦΜ: (διεύθυνση)

γ) (πλήρη επωνυμία), ΑΦΜ: (διεύθυνση)

(συμπληρώνεται με όλα τα μέλη της ένωσης / κοινοπραξίας)

ατομικά και για κάθε μία από αυτές και ως αλληλέγγυα και εις ολόκληρο υπόχρεων μεταξύ του εκ της ιδιότητάς τους ως μελών της ένωσης ή κοινοπραξίας,

1 Όπως ορίζεται στα έγγραφα της σύμβασης.

2 Όπως ορίζεται στα έγγραφα της σύμβασης.

3 Ολογράφως και σε παρένθεση αριθμητικώς. Στο ποσό δεν υπολογίζεται ο ΦΠΑ.

για την καλή εκτέλεση του/ων τμήματος/των ..5/ της υπ αριθ σύμβασης “(τίτλος σύμβασης)”, σύμφωνα με την (αριθμό/ημερομηνία) Διακήρυξη / Πρόσκληση / Πρόσκληση Εκδήλωσης Ενδιαφέροντος 6 της/του (Αναθέτουσας Αρχής/Αναθέτοντος φορέα).

Το παραπάνω ποσό τηρείται στη διάθεσή σας και θα καταβληθεί ολικά ή μερικά χωρίς καμία από μέρους μας αντίρρηση, αμφισβήτηση ή ένσταση και χωρίς να ερευνηθεί το βάσιμο ή μη της απαίτησής σας μέσα σε πέντε (5) ημέρες από την απλή έγγραφη ειδοποίησή σας.

Η παρούσα ισχύει μέχρι και την (αν προβλέπεται ορισμένος χρόνος στα έγγραφα της σύμβασης⁷) ή μέχρις ότου αυτή μας επιστραφεί ή μέχρις ότου λάβουμε έγγραφη δήλωσή σας ότι μπορούμε να θεωρήσουμε την Τράπεζα μας απαλλαγμένη από κάθε σχετική υποχρέωση εγγυοδοσίας μας.

Σε περίπτωση κατάπτωσης της εγγύησης, το ποσό της κατάπτωσης υπόκειται στο εκάστοτε ισχύον πάγιο τέλος χαρτοσήμου.

Βεβαιώνουμε υπεύθυνα ότι το ποσό των εγγυητικών επιστολών που έχουν δοθεί, συνυπολογίζοντας και το ποσό της παρούσας, δεν υπερβαίνει το όριο των εγγυήσεων που έχουμε το δικαίωμα να εκδίδουμε⁸.

(Εξουσιοδοτημένη Υπογραφή)

5. Εφόσον αφορά ανάθεση σε τμήματα συμπληρώνεται ο α/α του/ων τμήματος/των για τα οποία υπογράφεται η σχετική σύμβαση.

6. Συνοπτική περιγραφή των προς προμήθεια αγαθών / υπηρεσιών

7. Σύμφωνα με το άρθρο 72 του ν. 4412/2016 και του άρθρου 26 του ΕΚΠΟΤΑ, ο χρόνος ισχύος της εγγύησης πρέπει να είναι μεγαλύτερος από τον συμβατικό χρόνο φόρτωσης ή παράδοσης, κατά τον χρόνο που με βάση τη σύμβαση ο αγοραστής υποχρεούται να παραλάβει τα υλικά πλέον δύο (2) μήνες ή μεγαλύτερος εφόσον αυτό ορίζεται από τη διακήρυξη.

8. Ο καθορισμός ανωτάτου ορίου έκδοσης των εγγυητικών επιστολών από τις τράπεζες που λειτουργούν στην Ελλάδα θεσμοθετήθηκε με την υπ' αριθ. 2028691/4534/03.08.1995 (ΦΕΚ Β' 740/28.08.1995) απόφαση του Υπουργού Οικονομικών, με την οποία και κατέστη υποχρεωτική και η αναγραφή της σχετικής υπεύθυνης δήλωσης στην εγγυητική επιστολή.

Σύμβαση

Στο Χολαργό, σήμερα την 2018 **μεταξύ:**

Του Νομικού Προσώπου Δημοσίου Δικαίου με την επωνυμία «**ΕΛΛΗΝΙΚΟ ΚΤΗΜΑΤΟΛΟΓΙΟ** » (ΑΦΜ Δ.Ο.Υ ΧΟΛΑΡΓΟΥ) που εδρεύει στην Χολαργό Αττικής, Λ. Μεσογείων 288, που θα αποκαλείται χάριν συντομίας «**Αναθέτουσα Αρχή**», όπως νόμιμα εκπροσωπείται από αυτής, κ

της ανώνυμης εταιρίας με την επωνυμία «.....», που εδρεύει στην, (ΑΦΜ: / ΔΟΥ : Δ'), αναφερόμενη στο εξής "**ο Ανάδοχος**" η οποία εκπροσωπείται νόμιμα από τον κο συμφωνήθηκαν, συνομολογήθηκαν και έγιναν αποδεκτά τα ακόλουθα:

Η Αναθέτουσα Αρχή, προκήρυξε ανοικτό διεθνή ηλεκτρονικό διαγωνισμό για την ανάθεση σύμβασης με τίτλο «Παροχή υπηρεσιών Διασυνδέσεων και Τηλεφωνίας και Προμήθεια Δικτυακού Εξοπλισμού της Αναθέτουσας Αρχής».

Από την αναφερόμενη διαδικασία και με την με απόφαση του Αρμοδίου Οργάνου της Αναθέτουσας Αρχής ανακηρύχτηκε ανάδοχος η δεύτερη των εδώ συμβαλλομένων εταιρεία.

Με την παρούσα σύμβαση ο ανάδοχος αναλαμβάνει την παροχή των υπηρεσιών διασυνδέσεων και τηλεφωνίας καθώς και την προμήθειας δικτυακού Εξοπλισμού της Αναθέτουσας Αρχής και υποχρεούται να εκπληρώσει τα αναφερόμενα στην δεσμευτική προσφορά του καθώς και στα τεύχη του διαγωνισμού, τα οποία και αποτελούν αναπόσπαστο κομμάτι της παρούσας, σύμφωνα με τους κάτωθι ειδικότερους όρους:

ΑΡΘΡΟ 1: ΑΝΤΙΚΕΙΜΕΝΟ ΤΗΣ ΣΥΜΒΑΣΗΣ

1.1 Το παρόν έργο αφορά στην παροχή υπηρεσιών διασυνδέσεων και τηλεφωνίας για τη λειτουργία των δικτυακών και τηλεφωνικών υποδομών της Αναθέτουσας Αρχής.

Πιο αναλυτικά, ο Ανάδοχος πρόκειται να προσφέρει τα ακόλουθα είδη και υπηρεσίες:

- Υπηρεσίες διασυνδέσεων και τηλεφωνίας:
- Υπηρεσίες διασύνδεσης μεταξύ των κέντρων δεδομένων της Αναθέτουσας Αρχής των Κτηματολογικών Γραφείων και των Γραφείων Κτηματογράφησης.
- Υπηρεσίες διασύνδεσης με το Διαδίκτυο για το Data Center και το Disaster Recovery Center.

- Υπηρεσίες διασύνδεσης μεταξύ του Data Center και του Disaster Recovery Center.
- Υπηρεσίες διασύνδεσης μεταξύ του Data Center και του νέου κτιρίου γραφείων της Αναθέτουσας Αρχής
- Υπηρεσίες διασύνδεσης μεταξύ των κεντρικών γραφείων της Αναθέτουσας Αρχής
- Υπηρεσίες παροχής τηλεφωνίας για την Αναθέτουσα Αρχή (κεντρικά γραφεία Αναθέτουσας Αρχής και Κτηματολογικά Γραφεία).
- Προμήθεια εξοπλισμού.
- Υπηρεσίες Προετοιμασίας και Σχεδιασμού των υπηρεσιών διασυνδέσεων και τηλεφωνίας.
- Υπηρεσίες Μετάπτωσης Δικτυακής και Τηλεφωνικής Υποδομής.
- Υπηρεσίες Εγγύησης Καλής Λειτουργίας, τεχνικής υποστήριξης και συντήρησης (σύμβαση SLA), των διασυνδέσεων και της τηλεφωνίας.
- Υπηρεσίες εκπαίδευσης για τα στελέχη της Αναθέτουσας Αρχής.
- Συμβουλευτικές υπηρεσίες σχεδιασμού και υλοποίησης δικτυακών υποδομών και τηλεφωνίας.
- Υπηρεσίες DNS Hosting.

1.2 Ο Ανάδοχος υποχρεούται να συνεργάζεται με την εταιρεία, καθώς και με κάθε τρίτο πρόσωπο που τυχόν αυτή του υποδείξει, προκειμένου για την ανταλλαγή πληροφοριών σχετικά με τη δικτυακή υποδομή και τις διασυνδέσεις, την τηλεφωνική υποδομή, για τη διαδικασία μετάπτωσης και παραμετροποίησης του υπάρχοντος εξοπλισμού όσο και για τη διαδικασία επίλυσης προβλημάτων και συντήρησης. Σημειώνεται, ότι ενδεχόμενο κόστος που τυχόν προκύψει από την ως άνω συνεργασία του αναδόχου με τρίτους δεν βαρύνει την Αναθέτουσα Αρχή.

1.3 Το αναλυτικότερο και ακριβές αντικείμενο περιγράφεται στο ΠΑΡΑΡΤΗΜΑ Ι της διακήρυξης το οποίο αποτελεί αναπόσπαστο μέρος της παρούσας.

ΑΡΘΡΟ 2: ΧΡΟΝΙΚΗ ΔΙΑΡΚΕΙΑ

- Η διάρκεια της σύμβασης ορίζεται στα τέσσερα (4) έτη και τεσσερισημίσι (4,5) μήνες από την υπογραφή αυτής, συμπεριλαμβανομένου και του χρόνου μετάπτωσης.
- Ο χρόνος υλοποίησης των επιμέρους Φάσεων θα καθορίζεται σε αυτές, σύμφωνα με τους όρους της παρούσας.
- Οι εντολές για την παροχή των υπηρεσιών Διασύνδεσης και τηλεφωνίας που περιλαμβάνονται στο αντικείμενο της σύμβασης θα μπορούν να αποστέλλονται εντός της προβλεπόμενης διάρκειας ισχύος της σύμβασης, ενώ η υποστήριξη παραγωγικής λειτουργίας (SLA) για κάθε διασύνδεση θα λήγει κατά την ημερομηνία λήξης της υποστήριξης παραγωγικής λειτουργίας της πρώτης διασύνδεσης
- Η παροχή των ανατιθέμενων υπηρεσιών θα πραγματοποιείται με βάση το χρονοδιάγραμμα υλοποίησης που αναφέρεται στο ΠΑΡΑΡΤΗΜΑ Ι της Διακήρυξης.

ΑΡΘΡΟ 3: ΟΙΚΟΝΟΜΙΚΟΙ ΟΡΟΙ

Το συνολικό τίμημα της σύμβασης, ορίζεται στο ποσό των «.....», πλέον ΦΠΑ 24%.

Η Αναθέτουσα διατηρεί το δικαίωμα να μην αναθέσει το σύνολο των υπηρεσιών ή της προμήθειας, και ο Ανάδοχος δεν δικαιούνται αποζημίωσης, σε περίπτωση μη προμήθειας του συνόλου των ποσοτήτων ή του συνόλου των υπηρεσιών που καθορίζονται στη διακήρυξη

Η Αναθέτουσα διατηρεί το δικαίωμα να αναθέσει επιπλέον ποσότητες (εξοπλισμού και υπηρεσιών), με ανάλογη αύξηση της αμοιβής του αναδόχου σύμφωνα πάντα με τις τιμές μονάδας της οικονομικής προσφοράς του, χωρίς υπέρβαση του εγκεκριμένου προϋπολογισμού της διακήρυξης.

Στο Παράρτημα VI της παρούσας εμφανίζεται η αναλυτική οικονομική προσφορά του Αναδόχου

ΑΡΘΡΟ 4: ΤΡΟΠΟΣ ΠΛΗΡΩΜΗΣ

Η πληρωμή του αναδόχου θα πραγματοποιηθεί με τον πιο κάτω τρόπο :

- α) Το 100% της αξίας του εξοπλισμού, μετά την οριστική παραλαβή του,
- β) Το 100% της αξίας των υπηρεσιών Προετοιμασίας και Σχεδιασμού, Εγκατάστασης και Παραμετροποίησης, Μετάπτωσης Δικτυακής και τηλεφωνικής Υποδομής, Εκπαίδευσης και Συμβουλευτικών υπηρεσιών ανά εντολή μετά την οριστική παραλαβή του
- γ) Το 100% της ετήσιας αξίας των υπηρεσιών SLA (Υποστήριξη Παραγωγικής Λειτουργίας) με την ολοκλήρωση και την οριστική παραλαβή των υπηρεσιών, ανά έτος
- δ) Το 100% της αξίας των υπηρεσιών διασύνδεσης και τηλεφωνίας (πάγια) ανά δίμηνο με την ολοκλήρωση και την οριστική παραλαβή των υπηρεσιών

Η έκδοση των παραστατικών θα γίνεται σύμφωνα με τα ανωτέρω κατόπιν έγκρισης του Παραδοτέου από την επιτροπή παραλαβής .

Η πληρωμή του συμβατικού τιμήματος θα γίνεται με την προσκόμιση των νομίμων παραστατικών και δικαιολογητικών που προβλέπονται από τις διατάξεις του άρθρου 200 παρ. 4 του ν. 4412/2016, καθώς και κάθε άλλου δικαιολογητικού που τυχόν ήθελε ζητηθεί από τις αρμόδιες υπηρεσίες που διενεργούν τον έλεγχο και την πληρωμή.

5.1.2. Τον Ανάδοχο βαρύνουν οι υπέρ τρίτων κρατήσεις, ως και κάθε άλλη επιβάρυνση, σύμφωνα με την κείμενη νομοθεσία, μη συμπεριλαμβανομένου Φ.Π.Α., για την παράδοση του υλικού και υπηρεσιών στον τόπο και με τον τρόπο που προβλέπεται στα έγγραφα της σύμβασης. Ιδίως βαρύνεται με τις ακόλουθες κρατήσεις:

α) Κράτηση 0,06% η οποία υπολογίζεται επί της αξίας κάθε πληρωμής προ φόρων και κρατήσεων της αρχικής, καθώς και κάθε συμπληρωματικής σύμβασης, υπέρ της Ενιαίας Ανεξάρτητης Αρχής Δημοσίων Συμβάσεων επιβάλλεται (άρθρο 4 Ν.4013/2011 όπως ισχύει)

β) Κράτηση ύψους 0,02% υπέρ του Δημοσίου, η οποία υπολογίζεται επί της αξίας, εκτός ΦΠΑ, της αρχικής, καθώς και κάθε συμπληρωματικής σύμβασης. Το ποσό αυτό παρακρατείται σε κάθε πληρωμή από την αναθέτουσα αρχή στο όνομα και για λογαριασμό της Γενικής Διεύθυνσης Δημοσίων Συμβάσεων και Προμηθειών σύμφωνα με την παρ. 6 του άρθρου 36 του ν. 4412/2016.

γ) Κράτηση 0,06% η οποία υπολογίζεται επί της αξίας κάθε πληρωμής προ φόρων και κρατήσεων της αρχικής καθώς και κάθε συμπληρωματικής σύμβασης υπέρ της Αρχής Εξέτασης Προδικαστικών Προσφυγών (άρθρο 350 παρ. 3 του ν. 4412/2016).

Οι υπέρ τρίτων κρατήσεις υπόκεινται στο εκάστοτε ισχύον αναλογικό τέλος χαρτοσήμου 3% και στην επ' αυτού εισφορά υπέρ ΟΓΑ 20%.

ΑΡΘΡΟ 5: ΕΓΓΥΗΣΕΙΣ

5.1 Για την καλή εκτέλεση της σύμβασης ο Ανάδοχος κατέθεσε στην εταιρεία τη με αριθμό Εγγυητική επιστολή Καλής Εκτέλεσης της Τράπεζας ποσού τωνΕυρώ.

Η εγγύηση καλής εκτέλεσης καταπίπτει στην περίπτωση παράβασης των όρων της σύμβασης, όπως αυτή ειδικότερα ορίζει.

1. Η εγγύηση καλής εκτέλεσης της σύμβασης καλύπτει συνολικά και χωρίς διακρίσεις την εφαρμογή όλων των όρων της σύμβασης και κάθε απαίτηση της αναθέτουσας αρχής ή του κυρίου του έργου έναντι του αναδόχου.

Η εγγύηση καλής εκτέλεσης της σύμβασης καταπίπτει υπέρ της εταιρείας, σε περίπτωση παράβασης των όρων της σύμβασης.

Η εγγύηση καλής εκτέλεσης της σύμβασης επιστρέφεται μετά την οριστική ποσοτική και ποιοτική παραλαβή του συνόλου του αντικειμένου της σύμβασης.

Εάν στο πρωτόκολλο οριστικής και ποσοτικής παραλαβής της σύμβασης αναφέρονται παρατηρήσεις ή υπάρχει εκπρόθεσμη παράδοση, η επιστροφή της εγγύησης καλής εκτέλεσης γίνεται μετά την αντιμετώπιση, κατά τα προβλεπόμενα, των παρατηρήσεων και του εκπρόθεσμου.

ΑΡΘΡΟ 6: ΥΠΕΡΓΟΛΑΒΙΑ

Θα πρέπει να αναφερθούν οι υπεργολάβοι που θα δηλώσει κατά την προσφορά του ο Ανάδοχος

ΑΡΘΡΟ 7 : ΕΚΧΩΡΗΣΗ –ΥΠΟΚΑΤΑΣΤΑΣΗ

Απαγορεύεται στο παρέχοντα να εκχωρήσει σε τρίτον το σύνολο ή μέρος της υπηρεσίας. Σε περίπτωση αδυναμίας εκτέλεσης του συμβατικού αντικειμένου ή σε περίπτωση άλλης αντικειμενικής αδυναμίας, η οποία αποδεδειγμένα δεν επιτρέπει τη συνέχιση της παροχής, μπορεί να εκχωρηθεί μετά από προηγούμενη έγγραφη έγκριση της Αναθέτουσας Αρχής.

Η εκχώρηση ή υποκατάσταση επιτρέπεται μόνον αν ο εκδοχέας ή υποκατάστατος διαθέτει τουλάχιστον αντίστοιχα προσόντα με τον ανάδοχο.

ΑΡΘΡΟ 8: ΥΠΟΧΡΕΩΣΕΙΣ ΑΝΑΔΟΧΟΥ

Ο Ανάδοχος ευθύνεται έναντι της Αναθέτουσας Αρχής για την καλή και άρτια εκτέλεση της σύμβασης με τους όρους αυτής. Κατά την εκτέλεση δημοσίων συμβάσεων εφαρμόζονται: α) οι διατάξεις του ν. 4412/2016, β) οι όροι της σύμβασης και γ) συμπληρωματικά ο Αστικός Κώδικας.

Ο Ανάδοχος τηρεί τις υποχρεώσεις στους τομείς του περιβαλλοντικού, κοινωνικοασφαλιστικού και εργατικού δικαίου, που έχουν θεσπισθεί με το δίκαιο της Ένωσης, το εθνικό δίκαιο, συλλογικές συμβάσεις ή διεθνείς διατάξεις περιβαλλοντικού, κοινωνικοασφαλιστικού και εργατικού δικαίου, οι οποίες απαριθμούνται στο Παράρτημα Χ του Προσαρτήματος Α' του ν.4412/2016.

Ο Ανάδοχος ευθύνεται για οποιαδήποτε ζημία, μπορεί να προκληθεί στον εξοπλισμό από αμέλεια του προσωπικού και των υπεργολάβων του. Στην περίπτωση αυτή ο Ανάδοχος οφείλει να αντικαταστήσει τον εν λόγω εξοπλισμό σύμφωνα με τους όρους που αναφέρονται στην § 1.2.6 της διακήρυξης.

Ο Ανάδοχος παρέχει απαραίτητως την τεχνική του άποψη και έχει ενεργό συμβουλευτικό ρόλο στις διαδικασίες λήψης αποφάσεων για την αναβάθμιση ή τροποποίηση της υποστηριζόμενης υποδομής.

ΑΡΘΡΟ 9: ΕΚΤΕΛΕΣΗ ΣΥΜΒΑΣΗΣ

9.1. Παρακολούθηση και εκτέλεση της σύμβασης παροχής υπηρεσίας

1. Η παρακολούθηση της εκτέλεσης της σύμβασης και της διοίκηση αυτής διενεργείται από την Διεύθυνση Πληροφοριακής της Αναθέτουσας Αρχής. Η ανωτέρω υπηρεσία εισηγείται στο αρμόδιο αποφαινόμενο όργανο για όλα τα ζητήματα που αφορούν στην προσήκουσα εκτέλεση όλων των όρων της σύμβασης και στην εκπλήρωση των υποχρεώσεων του αναδόχου, στη λήψη των επιβεβλημένων μέτρων λόγω μη τήρησης των ως άνω όρων και ιδίως για ζητήματα που

αφορούν σε τροποποίηση του αντικειμένου και παράταση της διάρκειας της σύμβασης, με την επιφύλαξη των διατάξεων του άρθρου 132 του Ν.4412/2016.

2. Για την εκτέλεσή της και τη συνεχή παρακολούθηση σε ημερήσια βάση, ορίζεται ως επόπτης ο

3. Τα καθήκοντα του επόπτη είναι, η πιστοποίηση της εκτέλεσης του αντικειμένου της σύμβασης, καθώς και ο έλεγχος της συμμόρφωσης του αναδόχου με τους όρους της σύμβασης. Με εισήγηση του επόπτη η υπηρεσία που διοικεί τη σύμβαση μπορεί να απευθύνει έγγραφα με οδηγίες και εντολές προς τον ανάδοχο που αφορούν στην εκτέλεση της σύμβασης.

4. Σε κάθε περίπτωση ο τρόπος, ο χρόνος και τα έγγραφα παρακολούθησης της εκτέλεσης της σύμβασης αναφέρονται αναλυτικά στο ΠΑΡΑΡΤΗΜΑ Ι και ΠΑΡΑΡΤΗΜΑ ΙΙ της διακήρυξης.

9.3. Ποινικές ρήτρες

Ο ανάδοχος, με την επιφύλαξη της συνδρομής λόγων ανωτέρας βίας, κηρύσσεται υποχρεωτικά έκπτωτος από τη σύμβαση και από κάθε δικαίωμα που απορρέει από αυτήν, εάν δεν εκπληρώσει τις συμβατικές του υποχρεώσεις ή δεν συμμορφωθεί με τις γραπτές εντολές της αναθέτουσας αρχής, που είναι σύμφωνες με την σύμβαση ή τις κείμενες διατάξεις και εάν υπερβεί υπαίτια τη συνολική προθεσμία εκτέλεσης της σύμβασης, λαμβανομένων υπόψη των παρατάσεων.

Στην περίπτωση αυτή του κοινοποιείται ειδική όχληση, η οποία περιλαμβάνει συγκεκριμένη περιγραφή των ενεργειών στις οποίες οφείλει να προβεί αυτός, θέτοντας προθεσμία για τη συμμόρφωσή του, η οποία δεν μπορεί να είναι μικρότερη των δεκαπέντε (15) ημερών. Αν η προθεσμία που τεθεί με την ειδική όχληση παρέλθει χωρίς να συμμορφωθεί, κηρύσσεται αιτιολογημένα έκπτωτος μέσα σε τριάντα (30) ημέρες από την άπρακτη πάροδο της ως άνω προθεσμίας συμμόρφωσης.

Στον ανάδοχο που κηρύσσεται έκπτωτος από την σύμβαση, επιβάλλονται, μετά από κλήση του για παροχή εξηγήσεων, αθροιστικά, οι παρακάτω κυρώσεις:

α) ολική κατάπτωση των εγγυήσεων καλής εκτέλεσης της σύμβασης

Επιπλέον, μπορεί να του επιβληθεί ο προβλεπόμενος από το άρθρο 74 του ν. 4412/2016 αποκλεισμός από τη συμμετοχή του σε διαδικασίες δημοσίων συμβάσεων.

5.5.2. Αν οι υπηρεσίες παρασχεθούν από υπαιτιότητα του αναδόχου μετά τη λήξη της διάρκειας της σύμβασης και μέχρι λήξης του χρόνου της παράτασης που χορηγήθηκε, επιβάλλονται εις βάρος του ποινικές ρήτρες, με αιτιολογημένη απόφαση της αναθέτουσας αρχής.

Οι ποινικές ρήτρες υπολογίζονται ως εξής:

1. Υπηρεσίες Προετοιμασίας, Σχεδιασμού και Μετάπτωσης Δικτυακής και Τηλεφωνικής Υποδομής:

α) για καθυστέρηση που περιορίζεται σε χρονικό διάστημα που δεν υπερβαίνει το 50% της προθεσμίας ολοκλήρωσης της φάσης επιβάλλεται ποινική ρήτρα 2,5% επί της συμβατικής αξίας χωρίς ΦΠΑ των υπηρεσιών που παρασχέθηκαν εκπρόθεσμα,

β) για καθυστέρηση που υπερβαίνει το 50% επιβάλλεται ποινική ρήτρα 5% χωρίς ΦΠΑ επί της συμβατικής αξίας των υπηρεσιών που παρασχέθηκαν εκπρόθεσμα,

2. Υπηρεσίες διασύνδεσης και Τηλεφωνίας:

α) για καθυστέρηση έναρξης των υπηρεσιών διασύνδεσης και Τηλεφωνίας που περιορίζεται σε χρονικό διάστημα που δεν υπερβαίνει το 50% της προθεσμίας έναρξης επιβάλλεται ποινική ρήτρα 2,5% επί της συμβατικής αξίας χωρίς ΦΠΑ των υπηρεσιών που παρασχέθηκαν εκπρόθεσμα,

β) για καθυστέρηση έναρξης των υπηρεσιών διασύνδεσης και Τηλεφωνίας που υπερβαίνει το 50% επιβάλλεται ποινική ρήτρα 5% χωρίς ΦΠΑ επί της συμβατικής αξίας των υπηρεσιών που παρασχέθηκαν εκπρόθεσμα,

3. Υπηρεσίες SLA (Υποστήριξη Παραγωγικής Λειτουργίας)

α) Για κάθε θέμα υποστήριξης που δηλώθηκε σε κάποιο δίμηνο, η επίλυση του οποίου υπερβαίνει τον χρόνο ΑΧΕΘΥ έως 50%, θα επιβάλλονται ρήτρες ύψους 2,5% επί της ετήσιας συμβατικής αξίας της υπηρεσίας

β) Για κάθε θέμα υποστήριξης που δηλώθηκε σε κάποιο δίμηνο, η επίλυση του οποίου υπερβαίνει τον χρόνο ΑΧΕΘΥ περισσότερο από 50%, θα επιβάλλονται ρήτρες ύψους 5% επί της ετήσιας συμβατικής αξίας της υπηρεσίας.

4. Συμβουλευτικές υπηρεσίες:

- οι ρήτρες υπέρβασης του αποδεκτού χρόνου επίλυσης (ΑΧΕΘΥ) σε Αίτημα Παροχής Συμβουλευτικής Υπηρεσίας της Αναθέτουσας Αρχής ορίζονται ανά ανθρωπόωρες καθυστέρησης για την περίπτωση μη απόκρισης του αναδόχου. Συγκεκριμένα:

- όταν η υπέρβαση στην απόκριση είναι έως 50% (πενήντα τοις εκατό) του ΑΧΕΘΥ, θα επιβάλλονται ρήτρες ύψους 2,5% (δυόμισι τοις εκατό) επί του κόστους της ανθρωποώρας παροχής συμβουλευτικών υπηρεσιών
- όταν η υπέρβαση στην απόκριση είναι άνω του 50% (πενήντα τοις εκατό) του ΑΧΕΘΥ, θα επιβάλλονται ρήτρες ύψους 5% (πέντε τοις εκατό) επί του κόστους της ανθρωποώρας παροχής συμβουλευτικών υπηρεσιών
- μετά το Αίτημα Παροχής Συμβουλευτικών Υπηρεσιών από την Αναθέτουσα Αρχή, ακολουθεί προσφορά του Αναδόχου για υλοποίηση του εν λόγω αιτήματος με συγκεκριμένο χρονοδιάγραμμα.
- Για κάθε αίτημα παροχής συμβουλευτικών Υπηρεσιών, για το οποίο έχει δοθεί χρονοδιάγραμμα εκτέλεσης και έχει σημειωθεί υπέρβαση αυτού έως 50% (πενήντα τοις εκατό), θα επιβάλλονται ρήτρες ύψους 2,5% (δυόμισι τοις εκατό) επί του τιμήματος που αναφέρει ο ανάδοχος στην προσφορά του για την ικανοποίηση του συγκεκριμένου αιτήματος.
- Για κάθε αίτημα παροχής συμβουλευτικών Υπηρεσιών, για το οποίο έχει δοθεί χρονοδιάγραμμα εκτέλεσης και έχει σημειωθεί υπέρβαση αυτού επιπλέον του 50% (πενήντα τοις εκατό), θα επιβάλλονται ρήτρες ύψους 5% (πέντε τοις εκατό) επί του τιμήματος που αναφέρει ο ανάδοχος στην προσφορά του για την ικανοποίηση του συγκεκριμένου αιτήματος.

Οι ποινικές ρήτρες για υπέρβαση των τμηματικών προθεσμιών είναι ανεξάρτητες από τις επιβαλλόμενες για υπέρβαση της συνολικής διάρκειας της σύμβασης και δύνανται να ανακαλούνται με αιτιολογημένη απόφαση της αναθέτουσας αρχής, αν οι υπηρεσίες που αφορούν στις ως άνω τμηματικές προθεσμίες παρασχεθούν μέσα στη συνολική της διάρκεια και τις εγκεκριμένες παρατάσεις αυτής και με την προϋπόθεση ότι το σύνολο της σύμβασης έχει εκτελεστεί πλήρως.

Το ποσό των ποινικών ρητρών αφαιρείται/συμψηφίζεται από/με την αμοιβή του αναδόχου.

Η επιβολή ποινικών ρητρών δεν στερεί από την αναθέτουσα αρχή το δικαίωμα να κηρύξει τον ανάδοχο έκπτωτο.

9.4. Παραλαβή του αντικειμένου της σύμβασης

1. Η παραλαβή των παρεχόμενων υπηρεσιών ή/και παραδοτέων γίνεται από Επιτροπή Παραλαβής.
2. Κατά τη διαδικασία παραλαβής διενεργείται ο απαιτούμενος έλεγχος, σύμφωνα με τα οριζόμενα στα τεύχη της σύμβασης, μπορεί δε να καλείται να παρευρεθεί και ο ανάδοχος.

3. Αν η επιτροπή παραλαβής κρίνει ότι οι παρεχόμενες υπηρεσίες ή/και τα παραδοτέα δεν ανταποκρίνονται πλήρως στους όρους της σύμβασης, συντάσσεται πρωτόκολλο προσωρινής παραλαβής, που αναφέρει τις παρεκκλίσεις που διαπιστώθηκαν από τους όρους της σύμβασης και γνωμοδοτεί αν οι αναφερόμενες παρεκκλίσεις επηρεάζουν την καταλληλότητα των παρεχόμενων υπηρεσιών ή/και παραδοτέων και συνεπώς αν μπορούν οι τελευταίες να καλύψουν τις σχετικές ανάγκες.
4. Στην περίπτωση που διαπιστωθεί ότι δεν επηρεάζεται η καταλληλότητα, με αιτιολογημένη απόφαση του αρμόδιου αποφαινόμενου οργάνου, μπορεί να εγκριθεί η παραλαβή των εν λόγω παρεχόμενων υπηρεσιών ή/και παραδοτέων, με έκπτωση επί της συμβατικής αξίας, η οποία θα πρέπει να είναι ανάλογη προς τις διαπιστωθείσες παρεκκλίσεις. Μετά την έκδοση της ως άνω απόφασης, η επιτροπή παραλαβής υποχρεούται να προβεί στην οριστική παραλαβή των παρεχόμενων υπηρεσιών ή/και παραδοτέων της σύμβασης και να συντάξει σχετικό πρωτόκολλο οριστικής παραλαβής, σύμφωνα με τα αναφερόμενα στην απόφαση.
5. Το πρωτόκολλο οριστικής παραλαβής εγκρίνεται από το αρμόδιο αποφαινόμενο όργανο με απόφασή του, η οποία κοινοποιείται υποχρεωτικά και στον ανάδοχο. Αν παρέλθει χρονικό διάστημα μεγαλύτερο των 30 ημερών από την ημερομηνία υποβολής του και δεν ληφθεί σχετική απόφαση για την έγκριση ή την απόρριψή του, θεωρείται ότι η παραλαβή έχει συντελεσθεί αυτοδίκαια.
6. Ανεξάρτητα από την, κατά τα ανωτέρω, αυτοδίκαιη παραλαβή και την πληρωμή του αναδόχου, πραγματοποιούνται οι προβλεπόμενοι από τη σύμβαση έλεγχοι από επιτροπή που συγκροτείται με απόφαση του αρμοδίου αποφαινόμενου οργάνου, στην οποία δεν μπορεί να συμμετέχουν ο πρόεδρος και τα μέλη της επιτροπής που πραγματοποίησε την παραλαβή στον προβλεπόμενο από την σύμβαση χρόνο. Η παραπάνω επιτροπή παραλαβής προβαίνει σε όλες τις διαδικασίες παραλαβής που προβλέπονται από την σύμβαση και συντάσσει τα σχετικά πρωτόκολλα. Οι εγγυητικές επιστολές καλής εκτέλεσης δεν επιστρέφονται πριν την ολοκλήρωση όλων των προβλεπομένων από τη σύμβαση ελέγχων και τη σύνταξη των σχετικών πρωτοκόλλων. Οποιαδήποτε ενέργεια που έγινε από την αρχική επιτροπή παραλαβής, δεν λαμβάνεται υπόψη.

9.5. Απόρριψη παραδοτέου – Αντικατάσταση

Σε περίπτωση οριστικής απόρριψης ολόκληρου ή μέρους των παρεχόμενων υπηρεσιών ή /και παραδοτέων, με έκπτωση επί της συμβατικής αξίας, με απόφαση του αρμόδιου αποφαινόμενου οργάνου, ύστερα από γνωμοδότηση της επιτροπής παραλαβής, μπορεί να εγκρίνεται αντικατάσταση των υπηρεσιών ή/και παραδοτέων αυτών με άλλα, που να είναι, σύμφωνα με τους όρους της σύμβασης, μέσα σε τακτή προθεσμία που ορίζεται από την απόφαση αυτή. Αν η αντικατάσταση γίνεται μετά τη λήξη της συνολικής διάρκειας της σύμβασης, η προθεσμία που ορίζεται για την αντικατάσταση δεν μπορεί να είναι μεγαλύτερη του 25% της συνολικής

διάρκειας της σύμβασης, ο δε πάροχος των υπηρεσιών θεωρείται ως εκπρόθεσμος και υπόκειται σε ποινικές ρήτρες, σύμφωνα με το άρθρο 9.2, λόγω εκπρόθεσμης παράδοσης.

Αν ο ανάδοχος δεν αντικαταστήσει τις υπηρεσίες ή/και τα παραδοτέα που απορρίφθηκαν μέσα στην προθεσμία που του τάχθηκε και εφόσον έχει λήξει η συνολική διάρκεια, κηρύσσεται έκπτωτος και υπόκειται στις προβλεπόμενες κυρώσεις.

ΑΡΘΡΟ 10 ΟΛΟΚΛΗΡΩΣΗ ΕΚΤΕΛΕΣΗ ΣΥΜΒΑΣΗΣ

Η σύμβαση θεωρείται ότι εκτελέστηκε όταν συντρέχουν οι εξής προϋποθέσεις:

α) Οι υπηρεσίες οι οποίες ανατέθηκαν με τη σύμβαση παρασχέθηκαν στο σύνολο τους ή σε περίπτωση διαιρετής υπηρεσίας, το αντικείμενο που παραδόθηκε υπολείπεται του συμβατικού, κατά μέρος που κρίνεται ως ασήμαντο από το αρμόδιο όργανο και έχει παρέλθει η καταληκτική ημερομηνία για την περαίωση της σύμβασης που έχει τεθεί στην διακήρυξη.

β) Παραλήφθηκαν οριστικά ποσοτικά και ποιοτικά οι υπηρεσίες που παραδόθηκαν.

γ) Έγινε η αποπληρωμή του συμβατικού τιμήματος, αφού προηγουμένως επιβλήθηκαν κυρώσεις ή εκπτώσεις κα

δ) Εκπληρώθηκαν και οι λοιπές συμβατικές υποχρεώσεις και από τα δύο συμβαλλόμενα μέρη και αποδεσμεύθηκαν οι σχετικές εγγυήσεις κατά τα προβλεπόμενα από τη σύμβαση.

ΑΡΘΡΟ 11: ΑΝΑΣΤΟΛΗ

Η Αναθέτουσα Αρχή διατηρεί το δικαίωμα να αναστέλλει, εφόσον συντρέχουν σπουδαίοι λόγοι, τη διαδικασία της παρεχόμενης υπηρεσίας. Η αναστολή γνωστοποιείται εγγράφως στον παρέχοντα. Στο έγγραφο αναφέρονται οι λόγοι αναστολής, η ημερομηνία έναρξης και η διάρκεια αυτής.

Από τη γνωστοποίηση της αναστολής ο παρέχων απαλλάσσεται των συμβατικών του υποχρεώσεων και υποχρεούται να λάβει όλα τα απαραίτητα μέτρα για τον περιορισμό των δαπανών του.

Εφόσον οι λόγοι που επέβαλλαν την αναστολή εκτέλεσης της υπηρεσίας, παρατείνονται περισσότερο των 6 μηνών τα μέρη διατηρούν το δικαίωμα να λύσουν τη σύμβαση αζημίως. Στην περίπτωση αυτή δεν γεννάται δικαίωμα οποιασδήποτε αποζημίωσης και για τα δύο μέρη.

ΑΡΘΡΟ 12: ΛΥΣΗ ΣΥΜΒΑΣΗΣ

Η σύμβαση λύεται αυτοδίκαια σε περίπτωση πτώχευσης του παρέχοντα. Εάν ο παρέχων τεθεί υπό εκκαθάριση, παύση εργασιών, αναγκαστική διαχείριση ή σε οποιαδήποτε άλλη κατάσταση που φέρει σε κίνδυνο την εκτέλεση της σύμβασης, η Αναθέτουσα Αρχή διατηρεί το δικαίωμα να καταγγείλει τη σύμβαση και να αναζητήσει την τυχόν ζημιά εκ του γεγονότος αυτού.

Η Αναθέτουσα Αρχή μπορεί, να καταγγείλει τη σύμβαση, κατά τη διάρκεια της εκτέλεσής της, εφόσον:

α) Ο ανάδοχος, κατά το χρόνο της ανάθεσης της σύμβασης, τελούσε σε μια από τις καταστάσεις που αναφέρονται στην παράγραφο 1 του άρθρου 73 του ν. 4412/2016 και, ως εκ τούτου, θα έπρεπε να έχει αποκλειστεί από τη διαδικασία της σύναψης σύμβασης,

β) Η σύμβαση δεν έπρεπε να ανατεθεί στον ανάδοχο λόγω σοβαρής παραβίασης των υποχρεώσεων που υπέχει από τις Συνθήκες και την Οδηγία 2014/24/ΕΕ, η οποία έχει αναγνωριστεί με απόφαση του Δικαστηρίου της Ένωσης στο πλαίσιο διαδικασίας δυνάμει του άρθρου 258 της ΣΛΕΕ.

Η Αναθέτουσα Αρχή, υπό τις προϋποθέσεις που ορίζουν οι κείμενες διατάξεις, καταγγέλλει υποχρεωτικά μια σύμβαση κατά τη διάρκεια της εκτέλεσής της, εφόσον συντρέχει η περίπτωση της παρ. 5 ή της παρ. 7 του άρθρου 68 του ν. 3863/2010 (Α'115).

ΑΡΘΡΟ 13: ΕΚΠΤΩΣΗ ΑΝΑΔΟΧΟΥ

Ο Ανάδοχος κηρύσσεται υποχρεωτικά έκπτωτος από την ανάθεση που έγινε στο όνομα του και από κάθε δικαίωμα που απορρέει από αυτήν, με απόφαση του αρμοδίου αποφαινόμενου οργάνου, ύστερα από γνωμοδότηση του αρμόδιου οργάνου, στην περίπτωση που δεν εκπληρώσει τις συμβατικές του υποχρεώσεις ή δεν συμμορφωθεί με τις γραπτές εντολές της υπηρεσίας, που είναι σύμφωνες με την σύμβαση ή τις κείμενες διατάξεις και αν υπερέβη υπαίτια τη συνολική προθεσμία εκτέλεσης της σύμβασης, λαμβανομένων υπόψη των παρατάσεων.

Στην περίπτωση η Αναθέτουσα Αρχή κοινοποιεί στον ανάδοχο ειδική όχληση, η οποία μνημονεύει τις διατάξεις του άρθρου αυτού και περιλαμβάνει συγκεκριμένη περιγραφή των ενεργειών στις οποίες οφείλει να προβεί ο ανάδοχος θέτοντας προθεσμία για τη συμμόρφωσή του. Η τασσόμενη προθεσμία ανέρχεται σε δεκαπέντε (15) ημέρες από την κοινοποίηση της όχλησης. Αν η προθεσμία, που τέθηκε με την ειδική όχληση, παρήλθε χωρίς ο ανάδοχος να συμμορφωθεί, κηρύσσεται έκπτωτος μέσα σε προθεσμία τριάντα (30) ημερών από την άπρακτη πάροδο της προθεσμίας συμμόρφωσης, με απόφαση της αναθέτουσας αρχής. Στην απόφαση προσδιορίζονται οι λόγοι της μη συμμόρφωσης του αναδόχου προς την ειδική όχληση και αιτιολογείται η έκπτωση με αναφορά στους λόγους που οδήγησαν σε αυτήν.

Στον Ανάδοχο που κηρύσσεται έκπτωτος επιβάλλεται, με απόφαση του αποφαινόμενου οργάνου, ύστερα από γνωμοδότηση του αρμοδίου γνωμοδοτικού οργάνου, το οποίο

υποχρεωτικά καλεί τον ενδιαφερόμενο προς παροχή εξηγήσεων, ολική κατάπτωση της εγγύησης καλής εκτέλεσης της σύμβασης.

Επιπλέον στην περίπτωση αυτή η εταιρεία επιφυλάσσεται να εκδώσει αιτιολογημένη εισήγηση προκειμένου να επιβληθεί προσωρινός αποκλεισμός του αναδόχου από το σύνολο των δημοσίων συμβάσεων προμηθειών ή υπηρεσιών κατά τα ειδικότερα προβλεπόμενα στο άρθρο 74 του ν. 4412/2016.

Ο Ανάδοχος δεν κηρύσσεται έκπτωτος από την σύμβαση όταν συντρέχουν και αποδεικνύονται σύμφωνα με τα αναφερόμενα στο άρθρο 14 λόγοι ανωτέρας βίας.

ΑΡΘΡΟ 14 ΑΝΩΤΕΡΑ ΒΙΑ

Ο Ανάδοχος που επικαλείται ανωτέρα βία υποχρεούται, μέσα σε είκοσι (20) ημέρες από τότε που συνέβησαν τα περιστατικά που συνιστούν την ανωτέρα βία, να αναφέρει εγγράφως αυτά και να προσκομίσει στην αναθέτουσα αρχή τα απαραίτητα αποδεικτικά στοιχεία.

ΑΡΘΡΟ 15: Η ΥΠΟΧΡΕΩΣΗ ΕΧΕΜΥΘΕΙΑΣ

1. Ο Ανάδοχος θα τηρεί εμπιστευτική κάθε αλληλογραφία, σημείωση και έκθεση, σχετική με την εκτέλεση του συμβατικού αντικειμένου της παρούσας από οποιοδήποτε τρίτο μέρος ή άτομο.
2. Επίσης, ο Ανάδοχος θα τηρεί εχεμύθεια και θα λαμβάνει κάθε μέριμνα για την προστασία των πληροφοριών ή των αποτελεσμάτων τα οποία αποτελούν ιδιοκτησία του Φορέα και προκύπτουν κατά την εκτέλεση των σχετικών με την παρούσα σύμβαση εργασιών.
3. Η υποχρέωση εχεμύθειας ισχύει και για τους δύο συμβαλλόμενους και θα διατηρηθεί και μετά τη με οποιοδήποτε τρόπο λύση ή λήξη της παρούσας.
4. Ο Ανάδοχος, συμπεριλαμβανομένου και τυχόν υπεργολάβων, θα τηρεί εμπιστευτική κάθε αλληλογραφία, σημείωση και έκθεση, σχετική με την εκτέλεση του συμβατικού αντικειμένου της παρούσας από οποιοδήποτε τρίτο μέρος ή άτομο.
5. Ο Ανάδοχος οφείλει να συμμορφωθεί με τις διατάξεις του ν. 2472/97 «Προστασία του ατόμου από την επεξεργασία δεδομένων προσωπικού χαρακτήρα», του Ν.3471/2006 (ΦΕΚ Α 133/2006) "Προστασία δεδομένων προσωπικού χαρακτήρα και της ιδιωτικής ζωής στον τομέα των ηλεκτρονικών επικοινωνιών και τροποποίηση του ν.2472/1997". Επίσης, μετά την έκδοση του Κανονισμού (ΕΕ) 2016/679 του Ευρωπαϊκού Κοινοβουλίου και του Συμβουλίου, της 27ης Απριλίου 2016, για την προστασία των φυσικών προσώπων έναντι της επεξεργασίας των δεδομένων προσωπικού χαρακτήρα και για την ελεύθερη κυκλοφορία των δεδομένων αυτών και την κατάργηση της οδηγίας 95/46/ΕΚ (Γενικός Κανονισμός για την Προστασία Δεδομένων), η εφαρμογή του οποίου είναι υποχρεωτική από τις 25 Μαΐου 2018, οι ως άνω ρυθμίσεις ενδέχεται

να απαιτηθεί να επικαιροποιηθούν με βάση τα ισχύοντα στον Κανονισμό και σε τέτοια περίπτωση ο ανάδοχος θα κληθεί να υπογράψει πρόσθετη πράξη αναφορικά με υποχρεώσεις του που απορρέουν από την εφαρμογή του ως άνω Κανονισμού.

ΑΡΘΡΟ 16: ΕΠΙΛΥΣΗ ΔΙΑΦΟΡΩΝ

Οι συμβαλλόμενοι, θα καταβάλλουν κάθε προσπάθεια για τη συναινετική και καλόπιστη διευθέτηση οποιασδήποτε διαφοράς, αμφισβήτησης ή απαίτησης που ενδέχεται να προκύψει από την παρούσα.

Η παρούσα διέπεται από το Ελληνικό Δίκαιο και κάθε τροποποίησή της μπορεί να γίνει μόνο εγγράφως και με κοινή συμφωνία των συμβαλλόμενων.

Αρμόδια για την επίλυση οποιασδήποτε διαφοράς προκύψει, η οποία δεν θα καταστεί δυνατό να επιλυθεί φιλικά, θα είναι τα Δικαστήρια της Αθήνας.

Ο ανάδοχος μπορεί κατά των αποφάσεων που επιβάλλουν σε βάρος του κυρώσεις δυνάμει του άρθρου 9 παράγραφος 9.3 και 9.5 και του άρθρου 13, της παρούσας σύμβασης να υποβάλει προσφυγή για λόγους νομιμότητας και ουσίας ενώπιον της εταιρείας, μέσα σε ανατρεπτική προθεσμία τριάντα (30) ημερών, από την ημερομηνία που έλαβε γνώση της σχετικής απόφασης. Επί της προσφυγής, αποφασίζει το αρμόδιο αποφαινόμενο όργανο της εταιρείας, ύστερα από γνωμοδότηση του αρμόδιου συλλογικού οργάνου. Η εν λόγω απόφαση δεν επιδέχεται προσβολή με άλλη οποιασδήποτε φύσεως διοικητική προσφυγή.

Αυτά αφού συμφωνήθηκαν μεταξύ των εδώ συμβαλλομένων, συντάχθηκε το παρόν σε τέσσερα (4) αντίτυπα, το οποίο αφού υπογράφηκε ως ακολούθως, κάθε συμβαλλόμενο μέρος έλαβε από δύο, ενώ από ένα θα κατατεθεί στις αρμόδιες Δημόσιες Οικονομικές Υπηρεσίες.

ΟΙ ΣΥΜΒΑΛΛΟΜΕΝΟΙ

Για το **ΕΛΛΗΝΙΚΟ ΚΤΗΜΑΤΟΛΟΓΙΟ**

Για τ.....